

МІНІСТЕРСТВО ВНУТРІШНІХ СПРАВ УКРАЇНИ

**ЛЬВІВСЬКИЙ ДЕРЖАВНИЙ УНІВЕРСИТЕТ
ВНУТРІШНІХ СПРАВ**

ЗАТВЕРДЖЕНО

рішенням Вченої ради ЛьвДУВС

27.07, протокол № 1

(у новій редакції)

Голова Вченої ради ЛьвДУВС, ректор
Благута Роман Ігорович



**МІЖДИСЦИПЛІНАРНА
ОСВІТНЬО-НАУКОВА ПРОГРАМА
«ПСИХОЛОГІЯ ТА МЕНЕДЖМЕНТ
ОРГАНІЗАЦІЇ**

третього (освітньо-наукового) рівня

ГАЛУЗЬ ЗНАНЬ: 05 Соціальні та поведінкові науки
07 Управління та адміністрування,

СПЕЦІАЛЬНІСТЬ: 053 Психологія, 073 Менеджмент

СТУПІНЬ ВИЩОЇ ОСВІТИ: доктор філософії

ВВЕДЕНО В ДІЮ

наказом ЛьвДУВС від 29.07.2022 № 131

Львів - 2022

ЛИСТ-ПОГОДЖЕННЯ
міждисциплінарної освітньо-наукової програми

Вчена рада факультету № 2
Протокол від 13.07.2022 № 1
Голова вченої ради

Ігор СИДОРУК

Вчена рада факультету № 3
Протокол від 11.07.2022 № 1
Голова вченої ради

Степан ГНАТЮК

Вчена рада Інституту управління,
психології та безпеки
Протокол від 01.07.2022 № 11
Голова вченої ради



В'ячеслав БЛІХАР

Начальник відділу забезпечення
якості освіти та методичної роботи
15.07.2022

Руслан СТРОЦЬКИЙ

Завідувач відділення організації
освітньо-наукової підготовки
(докторантури та аспірантури
(ад'юнктури))

14.07.2022

Тетяна КОХАНЮК

Проректор
18.07.2022

Ольга БАЛИНСЬКА

Преамбула

Міждисциплінарна освітньо-наукова програма «Психологія та менеджмент організації» розроблена для підготовки здобувачів освітнього ступеня – доктора філософії – за спеціальностями 053 «Психологія», 073 «Менеджмент».

Програма відповідає третьому (освітньо-науковому) рівню вищої освіти та восьмому кваліфікаційному рівню за Національною рамкою кваліфікації.

Розроблено робочою групою у такому складі:

керівник:

Ковальчук З.Я. – доктор психологічних наук, професор

склад:

Франчук В.І. – доктор економічних наук, професор

Живко З.Б. – доктор економічних наук, професор;

Копитко М.І. – доктор економічних наук, професор;

Лялюк Г.М. – доктор педагогічних наук, доцент

Зовнішні рецензенти:

Рудніченко Є.М. – доктор економічних наук, професор, професор кафедри менеджменту, адміністрування та готельно-ресторанної справи Хмельницького національного університету.

Гошовський Я.О. – доктор психологічних наук, професор, завідувач кафедри педагогічної та вікової психології Східноєвропейського університету імені Лесі Українки

Пілецька Л.С. – доктор психологічних наук, професор, професор кафедри соціальної психології Прикарпатського національного університету імені Василя Стефаника

Рецензії-відгуки професійних стейкхолдерів

Сірко Р.І. – доктор психологічних наук, доцент, завідувач кафедри практичної психології та педагогіки Львівського державного університету безпеки життєдіяльності

Сняданко І.І. – доктор психологічних наук, професор, завідувач кафедри теоретичної та практичної психології Національного університету «Львівська політехніка»

Томаневич Л.М. – кандидат економічних наук, доцент, головний спеціаліст відділу інновацій, дистанційного навчання, координації діяльності закладів вищої освіти і науки, професійної освіти відділу інновацій, дистанційного навчання, координації діяльності закладів вищої освіти і науки, департаменту освіти і науки Львівської облдержадміністрації

Міждисциплінарна освітньо-наукова програма запроваджена з 2021 р.

Термін перегляду освітньо-наукової програми – за необхідності.

ПІБ ОНП гаранта	Дата змін	Зміст змін	
Ковальчук З.Я.	26.05.2021	23.02.2022 Внесені зміни відповідно до Постанови МОН № 44 від 12.01.2022 р. «Про затвердження Порядку присудження ступеня доктора філософії та скасування рішення разової спеціалізованої вченої ради закладу вищої освіти, наукової установи про присудження ступеня доктора філософії». Схвалено Вченою радою ЛьвДУВС	
Ковальчук З.Я.	27.07.2022	Внесені зміни відповідно до Наказу МОН № 1436 від 24.12.2021 р. «Про затвердження стандарту вищої освіти зі спеціальності 073 «Менеджмент» для третього (освітньо-наукового) рівня вищої освіти», Наказу МОН № 295 від 05.04.2022 р. «Про внесення змін до стандарту вищої освіти зі спеціальності 073 «Менеджмент» для третього (освітньо-наукового) рівня вищої освіти»	

1. ПРОФІЛЬ ОСВІТНЬО-НАУКОВОЇ ПРОГРАМИ

1 – Загальна інформація	
Повна назва закладу вищої освіти, а також структурного підрозділу, у якому здійснюється навчання	Львівський державний університет внутрішніх справ, Кафедра теоретичної психології, кафедра практичної психології Інституту управління, психології та безпеки
Рівень вищої освіти	Третій (освітньо-науковий) рівень
Ступінь вищої освіти	Доктор філософії
Галузь знань	05 Соціальні та поведінкові науки 07 Управління та адміністрування
Спеціальність	053 Психологія, 073 Менеджмент
Освітня кваліфікація	Доктор філософії з психології або доктор філософії з менеджменту (визначається науковою новизною, в якій переважають результати, що співвідносяться з однією із спеціальностей)
Професійна кваліфікація	Не присвоюється
Кваліфікація в дипломі	Ступінь вищої освіти – доктор філософії Галузь знань – 05 Соціальні та поведінкові науки Спеціальність – 053 Психологія Галузь знань – 07 Управління та адміністрування Спеціальність – 073 Менеджмент
Офіційна назва освітньо-наукової програми	Міждисциплінарна освітньо-наукова програма «Психологія та менеджмент організації»
Тип диплому та обсяг освітньої програми	Диплом доктора філософії, одиничний Освітньо-наукова програма складається з освітньої та наукової складових. Нормативний строк підготовки доктора філософії в аспірантурі (ад'юнктурі) становить чотири роки. Обсяг освітньої складової ОНП – 48 кредитів ЄКТС Обсяг наукової складової ОНП – 180 кредитів ЄКТС
Обмеження щодо форм навчання	Без обмежень
Наявність акредитації	—
Цикл/рівень освітньо-наукової програми	НРК України – 8-й рівень; QF-EHEA – третій цикл; EQF-LLL – 8-й рівень
Вимоги до рівня освіти осіб, які можуть розпочати	Для здобуття ступеня доктора філософії можуть вступати особи, що здобули освітній ступінь магістра або спеціаліста. Програма фахових вступних випробувань для осіб, що здобули

навчання за ОНП, та їх результатів навчання	попередній рівень вищої освіти за іншими спеціальностями повинна передбачати перевірку набуття особою компетентностей та результатів навчання, що визначені стандартом вищої освіти зі спеціальностей 053 Психологія та 073 Менеджмент (магістерського) рівня вищої освіти.
Мова(и) навчання та оцінювання	Українська мова
Термін дії освітньої програми	До наступної акредитації
Форма навчання	Очна та заочна
Назва закладу вищої освіти, який бере участь у забезпеченні програми (заповнюється для програм подвійного і спільного дипломування)	—
Офіційна назва освітньої програми, ступінь вищої освіти та назва кваліфікації ВНЗ-партнера мовою оригіналу (заповнюється для програм подвійного і спільного дипломування)	
Інтернет-адреса постійного розміщення опису освітньої програми	http://www2.lvduvs.edu.ua/navchalnyi-protses
2 – Мета освітньо-наукової програми	
Мета програми (з урахуванням рівня кваліфікації)	Підготовка висококваліфікованого, конкурентоспроможного, інтегрованого у світовий освітньо-науковий простір фахівця, здатного розв'язувати значущі проблеми на основі переосмислення наявних та створення нових знань та/або професійної практики із врахуванням викликів сучасності, здійснювати науково-дослідницьку, педагогічну роботу та сприяти розвитку психолого-управлінських знань
Опис предметної області	Об'єкт вивчення: психологічні та управлінські процеси, механізми, відносини, наукові методи їх дослідження і формування Цілі навчання: підготовка фахівців, здатних вирішувати значущі проблеми професійного, наукового та/або інноваційного характеру, синтезувати нові та комплексні ідеї у сфері психології та менеджменту

	<p>Теоретичний зміст предметної області:</p> <ul style="list-style-type: none"> - загальні теорії, сучасні концепції у психології та менеджменті; - наукові підходи та технології у психології та менеджменті; - психологічні особливості життєвого шляху особистості, взаємодії людей у малих і великих соціальних групах; - міжгрупова взаємодія; - функції, методи, технології та управлінські рішення у менеджменті; <p>Методи, методики та технології:</p> <ul style="list-style-type: none"> - загальнонаукові методи пізнання (аналіз та синтез, індукція та дедукція, моделювання, абстрагування та конкретизація, системний аналіз та ін.); - специфічні методи дослідження (експеримент, спостереження, бесіда, психодіагностичні методи, аналізу даних, розробка та валідизація дослідницьких методик і процедур та технологій психологічної допомоги, перевірка їх ефективності; методи математичної обробки даних з їх подальшою якісною інтерпритацією та змістовним узагальненням; статистична обробка даних; агрегування, економіко-математичні, економіко-статистичні, експертне оцінювання, та ін.); - технології обґрунтування прийняття рішень (валідизація дослідницьких методик і процедур; економічний аналіз, імітаційне моделювання, дерево рішень тощо). <p>Інструментарій та обладнання: навчальні аудиторії; бібліотека; архіви; сучасне інформаційно-комунікаційне обладнання, інформаційні системи та програмні продукти, що застосовуються в психології та менеджменті</p>
3 – Характеристика освітньої програми	
Орієнтація програми	Отримання здобувачами освіти концептуальних та методологічних знань, спеціалізованих компетентностей, необхідних для розв'язання проблем у сфері професійної діяльності психологів та менеджерів, науки та/або інновацій, розширення та переоцінки вже існуючих знань і професійної практики, критичного аналізу, оцінки і синтезу нових та комплексних ідей на основі навчання та дослідження
Основний фокус освітньо-наукової програми	Здобуття аспірантами компетентностей, достатніх для продукування нових ідей, вирішення комплексних проблем у сфері професійної та/або дослідницько-інноваційної діяльності, виконання власного наукового дослідження, результати якого міститимуть наукову новизну і можуть використовуватися у практичній діяльності психологів та менеджерів
Особливості освітньо-наукової програми	Вирізняється міждисциплінарним освітньо-науковим наповненням, що формує компетентності, необхідні для дослідження комплексних проблем психологічного і управлінського характеру у сфері професійної та/або дослідницько-інноваційної діяльності

4 – Придатність випусників до працевлаштування та подальшого навчання	
Придатність до працевлаштування	<p>Доктор філософії з психології та менеджменту може обіймати посади відповідно до Національного класифікатора України (Класифікатор професій (ДК 003:2010)):</p> <p>2340 Консультант центральної психолого-медико-педагогічної консультації</p> <p>1229.6 Завідувач центральної психолого-медико-педагогічної консультації</p> <p>1229.7 Завідувач психолого-медико-педагогічної консультації</p> <p>1229.7 Начальник центру (психологічного забезпечення, соціально-трудової реабілітації дорослих, з надання соціальних послуг тощо)</p> <p>1232 Головний психолог</p> <p>2429 Експерт-психолог судовий</p> <p>2445 Професіонали в галузі психології</p> <p>1210 Керівники підприємств, установ та організацій.</p> <p>1229.4 Керівники підрозділів у сфері освіти та виробничого навчання.</p> <p>1229.7 Керівник (директор, начальник та ін.) підрозділу (служби, управління, департаменту та ін.) з безпеки (фінансово-економічної, інформаційної).</p> <p>1473 Менеджери (управителі) у сфері надання інформації.</p> <p>1474 Менеджери (управителі) у сфері досліджень та розробок.</p> <p>1475.4 Менеджери (управителі) з питань комерційної діяльності та управління.</p> <p>1477 Менеджери (управителі) з підбору, забезпечення та використання персоналу.</p> <p>149 Менеджери (управителі) в інших видах економічної діяльності.</p> <p>2019.9 Асистент, викладач вищого навчального закладу.</p> <p>231 Викладачі університетів та вищих навчальних закладів.</p> <p>2413.2 Професіонал з корпоративного управління</p> <p>2414.1 Наукові співробітники.</p> <p>2414.2 Професіонал з фінансово-економічної безпеки</p>
Подальше навчання	Здобуття наукового ступеня доктора наук та додаткових кваліфікацій у системі освіти дорослих
5 – Викладання та оцінювання	
Викладання та навчання	<p>Освітньо-науковий процес здійснюється на засадах компетентнісного, студентоцентрованого та проблемно-орієнтованого навчання, індивідуального наукового керівництва (за потреби наукового керівника і наукового консультанта, в межах встановленого навантаження на 1 наукового керівника), самонавчання із застосуванням інноваційних та інтерактивних технологій, елементів дистанційного навчання, наукововикладацької та дослідницької практик, що формує активний та творчий стиль взаємодії.</p> <p>Під час двох перших років навчання 60% часу використовується на реалізацію освітньої складової, а у двох</p>

	наступних років – весь навчальний час відводиться на виконання дисертаційної роботи
Оцінювання	Оцінювання результатів навчання відбувається за результатами поточного (на заняттях) та підсумкового (заліки, екзамени, проходження практики) контролю. Застосовується 100-бальна шкала оцінювання, а також національна система (відмінно, добре, задовільно, незадовільно) та система ECTS (A, B, C, D, E, F, FX) Оцінюються усні виступи, наукові доповіді, презентаційні демонстрації, вирішення практичних завдань і тестів, моделювання ситуацій, письмові й реферативні роботи. Періодичне оцінювання: щорічна атестація. Підсумкове оцінювання: публічна презентація дисертації. Остаточне оцінювання: захист дисертації.
6 – Програмні компетентності	
Інтегральна компетентність	Здатність розв'язувати значущі проблеми в галузі професійної та/або дослідницько-інноваційної діяльності, критично аналізувати і переоцінювати існуючі знання, практику, а також синтезувати нові та комплексні ідеї міждисциплінарного характеру у психології та менеджменті
Загальні компетентності (ЗК)	ЗК01. Здатність виявляти, ставити та вирішувати проблеми ЗК02. Здатність до пошуку, оброблення та аналізу інформації з різних джерел ЗК03. Здатність працювати в міжнародному контексті ЗК 04. Здатність проведення досліджень на відповідному рівні ЗК 05. Здатність генерувати нові ідеї (креативність). ЗК 06. Здатність розв'язувати комплексні проблеми у сфері психології та менеджменту на основі системного наукового світогляду та загального культурного кругозору із дотриманням принципів професійної етики та академічної доброчесності .
Спеціальні (фахові) компетентності (СК)	СК01. Здатність виконувати оригінальні дослідження, досягати наукових результатів, які створюють нові знання у психології, менеджменті та дотичних до них міждисциплінарних напрямках і можуть бути опубліковані у провідних наукових виданнях з психології, менеджменту та суміжних галузей. СК02. Здатність усно і письмово презентувати та обговорювати результати наукових досліджень та/або інноваційних розробок українською та англійською мовами, опрацьовувати наукову літературу з управління та адміністрування та ефективно використовувати нову інформацію з різних джерел. СК03. Здатність застосовувати сучасні інформаційні технології, бази даних та інші електронні ресурси, спеціалізоване програмне забезпечення у науковій та навчальній діяльності. СК04. Здатність здійснювати науково-педагогічну діяльність у сфері менеджменту в закладах вищої освіти. СК05. Здатність ініціювати, розробляти, реалізовувати та управляти науковими проектами у психології та менеджменті, дотичних до них міждисциплінарних напрямках та /або складати пропозиції щодо фінансування наукових досліджень, реєстрації прав інтелектуальної власності. СК06. Здатність дотримуватись етики досліджень, а також правил академічної доброчесності в наукових дослідженнях та науково-педагогічній діяльності.

	<p>СК 07. Здатність створювати нові знання у сфері психології та менеджменту.</p> <p>СК 08. Здатність робити оцінку закономірностей психічної діяльності, психічних станів та чинників, що впливають на функціонування психіки людини у різних видах життєдіяльності.</p> <p>СК 09. Здатність здійснювати аналіз актуальних проблем, надавати наукові консультації та формувати експертні висновки з питань психології та менеджменту організації.</p>
<p>7 – Програмні результати навчання</p>	
<p>Програмні результати навчання (РН)</p>	<p>РН01. Мати передові концептуальні та методологічні знання з психології та менеджменту на межі предметних галузей, а також дослідницькі навички, достатні для проведення наукових і прикладних досліджень на рівні останніх світових досягнень з відповідного напрямку, отримання нових знань та/або здійснення інновацій.</p> <p>РН02. Вільно презентувати та обговорювати з фахівцями і нефахівцями результати досліджень, наукові та прикладні проблеми психології та менеджменту державною та іноземною мовами, кваліфіковано відображати результати досліджень у наукових публікаціях у провідних міжнародних наукових виданнях.</p> <p>РН03. Розробляти та досліджувати концептуальні, математичні і комп'ютерні моделі процесів і систем, ефективно використовувати їх для отримання нових знань та/або створення інноваційних продуктів у галузі психології та менеджменту, дотичних міждисциплінарних напрямках.</p> <p>РН04. Застосовувати сучасні інструменти і технології пошуку, оброблення та аналізу інформації, зокрема, статистичні методи аналізу даних великого обсягу та/або складної структури, спеціалізовані бази даних та інформаційні системи.</p> <p>РН05. Розробляти та реалізовувати наукові проєкти, які дають можливість переосмислити наявне та створити нове цілісне знання та/або професійну практику і розв'язувати значущі наукові та технологічні проблеми в психології та менеджменті з дотриманням норм академічної етики і врахуванням соціальних, економічних, екологічних та правових аспектів.</p> <p>РН06. Глибоко розуміти загальні принципи та методи психології, управління, а також методологію наукових досліджень, застосувати їх у власних дослідженнях та у викладацькій практиці.</p> <p>РН07. Демонструвати навички самостійного виконання наукового дослідження, креативного мислення, відкритості до нових знань і нести відповідальність за особистий професійний розвиток та навчання інших.</p> <p>РН08. Здійснювати апробацію та впровадження результатів власних досліджень у сфері психології та менеджменту.</p> <p>РН 09. Розробляти і викладати спеціальні навчальні дисципліни з психології та менеджменту у закладах освіти.</p>

	<p>РН 10. Демонструвати знання та розуміння сутності сучасних психологічних та управлінських, концепцій, парадигм.</p> <p>РН 11. Діагностувати загрози й небезпеки функціонуванню організації та визначати їх природу: соціальну, психологічну, управлінську.</p> <p>РН 12. Планувати і виконувати наукові і прикладні дослідження з психології, менеджменту та дотичних міждисциплінарних напрямів з використанням сучасних інструментів, критично аналізувати результати власних досліджень і результати інших дослідників у контексті усього комплексу сучасних знань щодо досліджуваної проблеми; складати пропозиції щодо фінансування досліджень та/або проектів.</p>
8 – Ресурсне забезпечення реалізації програми	
Кадрове забезпечення	<p>Гарант освітньої програми (керівник проектної групи): доктор психологічних наук, професор Ковальчук З.Я., яка має стаж науково-педагогічної роботи 18 років, є визнаним фахівцем із досвідом дослідницької діяльності в галузі соціальної психології, зокрема, у дослідженні соціально-психологічних засад організації та управління в групах.</p> <p>Усі науково-педагогічні працівники, залучені до забезпечення освітньо-наукової програми, є штатними працівниками ЛьвДУВС і мають науковий ступінь та/або вчене звання та підтверджений рівень наукової і професійної активності відповідно до встановлених вимог</p>
Матеріально-технічне забезпечення	Відповідає ліцензійним вимогам щодо надання освітніх послуг у сфері вищої освіти і є достатнім для забезпечення якості вищої освіти
Інформаційне та навчально-методичне забезпечення	Відповідає ліцензійним вимогам, має актуальний змістовий контент, базується на сучасних інформаційно-комунікаційних технологіях
9 – Академічна мобільність	
Національна кредитна мобільність	Створено сприятливі умови для кредитної мобільності в середині країни відповідно до Положення про організацію академічної мобільності учасників освітнього процесу у ЛьвДУВС, затверджене Вченою радою ЛьвДУВС 29.08.2018 (протокол № 1), введене в дію наказом ЛьвДУВС від 03.09.2018 № 209
Міжнародна кредитна мобільність	Може здійснюватися на основі укладених двосторонніх договорів про співпрацю між ЛьвДУВС та закладами вищої освіти – закордонними партнерами
Навчання іноземних здобувачів вищої освіти	За наявності ліцензії

Матриця відповідності визначених ОНП компетентностей дескрипторам Національної рамки кваліфікації наведена у Додатку 1; матриця відповідності

визначених ОНП програмних результатів навчання та компетентностей наведена у Додатку 2.

2. ПЕРЕЛІК КОМПОНЕНТ МІЖДИСЦИПЛІНАРНОЇ ОСВІТНЬО-НАУКОВОЇ ПРОГРАМИ ТА ЇХ ЛОГІЧНА ПОСЛІДОВНІСТЬ

Код ОК	Компоненти освітньо-наукової програми (навчальні дисципліни, курсові проекти (роботи), практики, кваліфікаційна робота)	Кількість кредитів вивчення навчальних дисциплін	Форма підсумкового контролю	Логічна послідовність вивчення навчальної дисципліни (семестри)
1	2	3	4	5
Блок № 1. ОБОВ'ЯЗКОВІ КОМПОНЕНТИ				
ОК.01	Іноземна мова	6	екзамен	1
ОК.02	Філософія	4	залік	1
ОК.03	Теорія і практика наукових досліджень	3	залік	1
ОК.04	Інформаційні технології у науково-дослідній діяльності	4	екзамен	1
ОК.05	Теорія та методологія наукового психологічного дослідження	4	екзамен	2
ОК.06	Сучасні концепції управління та економічного розвитку	4	залік	2
ОК.07	Педагогічна майстерність	3	залік	2
ОК.08	Практикум з психології вищої школи	4	екзамен	2
ОК.09	Педагогічна практика	4	залік	4
Загальний обсяг обов'язкових компонент:		36		
Блок № 2. ВИБІРКОВІ КОМПОНЕНТИ*				
	Вибіркова компонента 1	4	залік	3
	Вибіркова компонента 2	4	залік	3
	Вибіркова компонента 3	4	залік	3
Загальний обсяг вибірових компонент*:		12		
ЗАГАЛЬНИЙ ОБСЯГ ОСВІТНЬОЇ ПРОГРАМИ		48		

** Здобувач може вибрати три навчальні дисципліни на власний розсуд*

Примітка: обов'язкові компоненти забезпечують отримання здобувачами усіх обов'язкових спеціальних компетентностей

Структурно-логічна схема міждисциплінарної освітньо-наукової програми наведена на рис. 1.



Рис.1. Структурно-логічна схема міждисциплінарної освітньо-наукової програми

Матриця відповідності програмних компетентностей компонентам міждисциплінарної освітньо-наукової програми наведено у Додатку 3, матриця забезпечення програмних результатів навчання відповідним компонентам міждисциплінарної освітнього-наукової програми наведено у Додатку 4.

Обов'язкові освітні компоненти забезпечують отримання здобувачами усіх програмних компетентностей та програмних результатів навчання.

Вибіркові освітні компоненти, що пропонуються для вільного вибору здобувачами, використовуються для розширення та поглиблення програмних компетентностей і програмних результатів навчання, а також вироблення соціальних здібностей, умінь, навиків тощо (*soft skills*).

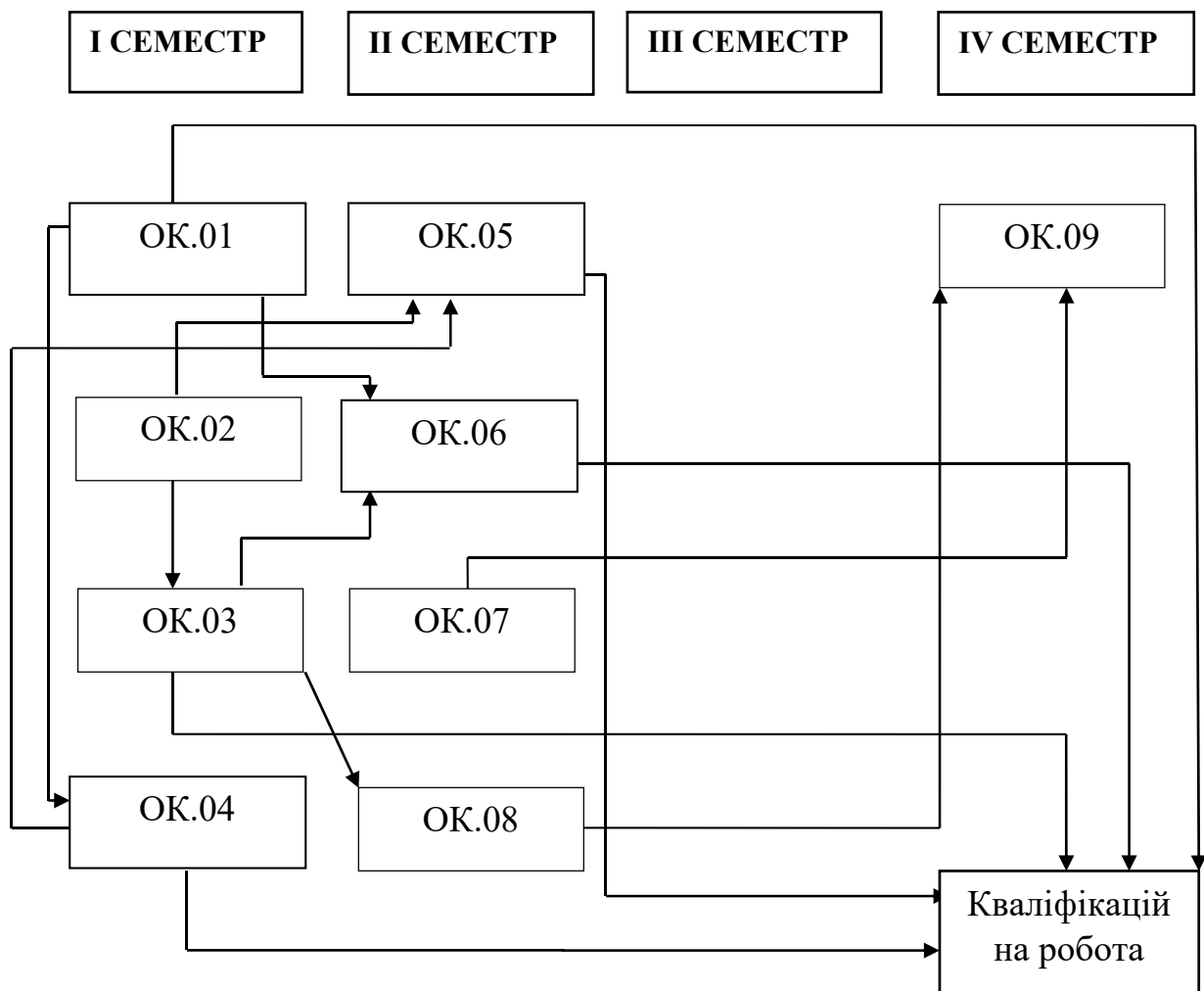
Порядок формування переліку освітніх компонентів регламентується Положенням про розроблення та перегляд освітніх програм у ЛьвДУВС.

Порядок їх обрання та включення в індивідуальні навчальні плани здобувачів регулюється Положенням про підготовку науково-педагогічних та наукових кадрів у ЛьвДУВС.

3. НАУКОВА СКЛАДОВА МІЖДИСЦИПЛІНАРНОЇ ОСВІТНЬО-НАУКОВОЇ ПРОГРАМИ

Наукова складова міждисциплінарної освітньо-наукової програми **оформлюється у вигляді індивідуального плану наукової роботи**, що є частиною індивідуального плану роботи аспіранта, який погоджується з науковим керівником та затверджується Вченою радою ЛьвДУВС протягом двох місяців з дня зарахування особи до аспірантури.

Індивідуальний план роботи визначає зміст, строки виконання та обсяг наукових робіт, а також запланований строк захисту дисертації протягом строку підготовки в аспірантурі. Цей документ є обов'язковим до виконання здобувачем і використовується для оцінювання успішності запланованої наукової роботи. Невиконання або порушення строків виконання індивідуального плану роботи без поважних причин, передбачених законодавством, може бути підставою для ухвалення Вченою радою ЛьвДУВС рішення про відрахування аспіранта.

Наукова складова ОНП передбачає роботу аспіранта над власним науковим дослідженням у формі дисертації, підготовку тез виступів на науково-практичних заходах (конференціях, семінарах, круглих столах тощо), написання наукових статей для опублікування в міжнародних і вітчизняних виданнях, а також інші види наукової діяльності, у яких здобувач реалізує набуті знання, навички та вміння.

Загальні вимоги щодо оформлення дисертації встановлюються МОН України.

Дисертація на здобуття ступеня доктора філософії є самостійним розгорнутим дослідженням, що пропонує розв'язання комплексної проблеми в сфері психології чи менеджменту, або на її межі з іншими спеціальностями, результати якого становлять оригінальний внесок у теорію психології та менеджменту та оприлюднені у наукових публікаціях в рецензованих наукових виданнях.

Дисертація не повинна містити академічного плагіату, фальсифікації, фабрикації.

Дисертація має бути розміщена у електронному репозитарії ЛьвДУВС.

Вимоги щодо обсягу дисертації здобувача ступеня доктора філософії за цією ОНП передбачають підготовку 5,5 – 7,5 авторських аркушів основного тексту, оформленого відповідно до вимог, що встановлені МОН.

Основні види наукової діяльності та форми звітності перед науковим керівником і кафедрою подано у табл. 1.

Таблиця 1

Форми звітності аспіранта за видами діяльності

№ з/п	Види діяльності	Усна звітність	Письмова звітність
1	Визначення напрямку дослідження, формулювання теми дисертації та розробка її розгорненого плану	+	+
2	Підбір та опрацювання джерел дослідження		+
3	Участь у наукових заходах		+
4	Підготовка наукових публікацій		+
5	Піврічна атестація на кафедрі	+	
6	Річна атестація на кафедрі	+	+
7	Річна загальноуніверситетська атестація	+	+
8	Робота над текстом дисертації		+
9	Публічна презентація дисертації із представленням результатів дослідження	+	+
10	Публічний захист дисертації	+	+

4. АТЕСТАЦІЯ ЗДОБУВАЧІВ ВИЩОЇ ОСВІТИ

Атестація аспірантів проводиться для встановлення відповідності їхнього рівня підготовки вимогам міждисциплінарної освітньо-наукової програми.

Атестація здійснюється за двома напрямами:

1) оцінювання рівня теоретичної та практичної підготовки, що передбачає складання поточних іспитів і заліків відповідно до навчального плану підготовки докторів філософії за цією ОНП;

2) встановлення відповідності рівня науково-дослідницької підготовки вимогам, які висуваються до доктора філософії, що проводиться відкрито на підставі публічного захисту наукових досягнень у формі дисертації на засіданні постійно діючої або разової спеціалізованої вченої ради, акредитованої Національним агентством із забезпечення якості вищої освіти.

Атестація аспірантів завершується присудженням наукового ступеня «доктор філософії» із врученням диплому встановленого зрізця.

5. ВИМОГИ ДО НАЯВНОСТІ СИСТЕМИ ВНУТРІШНЬОГО ЗАБЕЗПЕЧЕННЯ ЯКОСТІ ВИЩОЇ ОСВІТИ

5.1. Метою системи внутрішнього забезпечення якості освітньої діяльності та вищої освіти у ЛьвДУВС є досягнення позитивної динаміки якості підготовки здобувачів вищої освіти шляхом забезпечення відповідності освітньої діяльності вимогам стандартів вищої освіти та/або договорам про надання освітніх послуг.

5.2. Завданнями системи внутрішнього забезпечення якості освітньої діяльності та вищої освіти є:

- формування, оновлення і вдосконалення нормативної та методичної бази забезпечення якості освітньої діяльності та вищої освіти в Університеті;
- моніторинг змісту та якості вищої освіти;

- контроль за дотриманням якості освітньої діяльності;
- моніторинг якості технологій навчання, ресурсного потенціалу Університету та управління відповідними ресурсами і процесами;
- моніторинг стану освітнього середовища Університету;
- формування і вдосконалення механізмів прозорості освітньої діяльності та оприлюднення інформації щодо її результатів;
- розробка та удосконалення процедур забезпечення якості освітніх програм, що реалізуються;
- розробка рекомендацій щодо підвищення якості освітньої діяльності та якості вищої освіти, їх впровадження тощо.

5.3. Система забезпечення якості вищої освіти у ЛьвДУВС ґрунтується на таких засадах:

- усвідомлення усіма учасниками освітнього процесу відповідальності за якість вищої освіти;
- прийняття, на основі аналізу повної та об'єктивної інформації, обґрунтованих управлінських рішень;
- делегування керівникам на всіх рівнях управління університетом відповідних функцій і повноважень із забезпечення якості освітньої діяльності та вищої освіти, а також відповідальності за роботу системи;
- встановлення зворотного зв'язку у ЛьвДУВС з учасниками освітнього процесу та стейкхолдерами;
- системне навчання учасників освітнього процесу;
- максимальне урахування вимог до якості вищої освіти всіх зацікавлених сторін.

5.4. Змістова складова внутрішньої системи забезпечення якості освіти включає:

- політику забезпечення якості освітньої діяльності та якості вищої освіти;
- розроблення, затвердження і моніторинг освітніх програм;
- забезпечення якості освітньої діяльності на етапах: доступу до освіти, навчання за освітньою програмою та атестації здобувачів вищої освіти;
- кадрове забезпечення освітньої діяльності;
- ресурсне забезпечення освітньої діяльності;
- інформаційне забезпечення управління освітньою діяльністю;
- забезпечення академічної доброчесності.

5.5. Характеристика змістовних складових внутрішньої системи забезпечення якості освіти у ЛьвДУВС визначена у Положенні про систему внутрішнього забезпечення якості освітньої діяльності та вищої освіти у ЛьвДУВС, затвердженого Вченою радою ЛьвДУВС 29.08.2018 (протокол № 1), введеного в дію наказом ЛьвДУВС від 03.09.2018 № 209.

6. ПЕРЕЛІК НОРМАТИВНИХ ДОКУМЕНТІВ, НА ЯКИХ БАЗУЄТЬСЯ ОСВІТНЬО-НАУКОВА ПРОГРАМА

6.1. Нормативно-правові акти:

6.1.1. Про вищу освіту: Закон України від 01.07.2014 № 556-VII. URL: <https://zakon.rada.gov.ua/laws/show/1556-18>

6.1.2. Про освіту: Закон України від 05.09.2017 № 2145-VIII. URL: <https://zakon.rada.gov.ua/laws/show/2145-19>

6.1.3. Про затвердження Положення про акредитацію вищих навчальних закладів і спеціальностей у вищих навчальних закладах та вищих професійних училищах: постанова Кабінету Міністрів України від 09.08.2001 № 978 (востаннє оновлено постановою КМУ від 31.10.2018 № 901). URL: <https://zakon.rada.gov.ua/laws/show/978-2001-%D0%BF>

6.1.4. Національний класифікатор України. Класифікатор професій ДК 003:2010: Наказ Держспоживстандарту України 28.07.2010 № 327. URL: <https://zakon.rada.gov.ua/rada/show/va327609-10>

6.1.5. Про затвердження Національної рамки кваліфікацій: постанова Кабінету Міністрів України від 23.11.2011 № 1341. URL: <https://zakon.rada.gov.ua/laws/show/1341-2011-%D0%BF>

6.1.6. Про документи про вищу освіту (наукові ступені): постанова Кабінету Міністрів України від 09.09.2020 № 811. URL: <https://zakon.rada.gov.ua/laws/show/811-2020-%D0%BF#Text>

6.1.7. Про затвердження переліку галузей знань і спеціальностей, за якими здійснюється підготовка здобувачів вищої освіти: постанова Кабінету Міністрів України від 29.04.2015 № 266. URL: <https://zakon.rada.gov.ua/laws/show/ru/266-2015-%D0%BF>

6.1.8. Про особливості запровадження переліку галузей знань і спеціальностей, за якими здійснюється підготовка здобувачів вищої освіти, затвердженого постановою Кабінету Міністрів України від 29.04.2015 № 266: наказ Міністерства освіти і науки України від 06.11.2015 № 1151, зареєстрований в Міністерстві юстиції України 25.11.2015 за № 1460/27905. URL: <https://zakon.rada.gov.ua/laws/show/z1460-15>

6.1.9. Про затвердження Ліцензійних умов провадження освітньої діяльності: постанова Кабінету Міністрів України від 30.12.2015 № 1187. URL: <https://zakon.rada.gov.ua/laws/show/1187-2015-%D0%BF>

6.1.10. Про затвердження Порядку підготовки здобувачів вищої освіти ступеня доктора філософії та доктора наук у закладах вищої освіти (наукових установах): постанова Кабінету Міністрів України від 23.03.2016 № 261. URL: <https://zakon.rada.gov.ua/laws/show/261-2016-%D0%BF>

6.1.11. Про затвердження Порядку підготовки здобувачів вищої освіти ступеня доктора філософії та доктора наук у науково-дослідних установах, закладах вищої освіти із специфічними умовами навчання, що належать до сфери управління Міністерства внутрішніх справ України, наказ МВС України від 28.11.2017 № 963, зареєстрований в Міністерстві Юстиції України 19 грудня 2017 р. за № 1534/31402 URL: <https://zakon.rada.gov.ua/laws/show/z1534-17> зі змінами відповідно до наказу

MBC № 849 від 24.11.2021 URL: <https://zakon.rada.gov.ua/laws/show/z1584-21#Text>

6.1.12. Про затвердження Положення про акредитацію освітніх програм, за якими здійснюється підготовка здобувачів вищої освіти: наказ Міністерства освіти і науки України від 11.07.2019 № 977, зареєстрований в Міністерстві юстиції України 08 серпня 2019 р. за № 880/33851. URL: <https://zakon.rada.gov.ua/laws/show/z0880-19>

6.1.13. Про затвердження Вимог до міждисциплінарних освітніх програм: наказ Міністерства освіти і науки України від 01.02.2021 № 128, зареєстрований в Міністерстві юстиції України 06 квітня 2021 р. за № 454/36076. URL: <https://mon.gov.ua/ua/npa/pro-zatverdzhennya-vimog-do-mizhdisciplinarnih-osvitnih-naukovih-program-zareyestrovano-v-ministerstvi-yusticiyi-ukrayini-06-kvitnya-2021-roku-za-45436076>

6.1.14. Про затвердження Порядку присудження ступеня доктора філософії та скасування рішення разової спеціалізованої вченої ради закладу вищої освіти, наукової установи про присудження ступеня доктора філософії: постанова Міністерства освіти і науки України від 12.01.2022 № 44. URL: <https://www.kmu.gov.ua/npas/pro-zatverdzhennya-i-120122-44>

6.1.15. Про затвердження стандарту вищої освіти зі спеціальності 073 «Менеджмент» для третього (освітньо-наукового) рівня вищої освіти: Наказ Міністерства освіти і науки України від 24.12.2021 № 1436. URL: <https://mon.gov.ua/storage/app/media/vishcha-osvita/zatverdzeni%20standarty/2021/12/24/073-Menedzhment.Dok.filos.02.06.2022.pdf>

6.1.16. Про внесення змін до стандарту вищої освіти зі спеціальності 073 «Менеджмент» для третього (освітньо-наукового) рівня вищої освіти»: Наказ Міністерства освіти і науки України від 05.04.2022 № 295. URL: <https://mon.gov.ua/storage/app/media/vishcha-osvita/zatverdzeni%20standarty/2021/12/24/073-Menedzhment.Dok.filos.02.06.2022.pdf>

6.2 Нормативні документи ЛьвДУВС:

6.2.1. Положення про Наукове товариство студентів (курсантів, слухачів), аспірантів (ад'юнктів), докторантів та молодих вчених ЛьвДУВС (затверджено Загальними зборами (конференції) трудового колективу, протокол № 1 від 29.06.2016). URL: <https://www1.lvduvs.edu.ua/uk/lvsuia/legal-framework/principle.html>

6.2.2. Положення про визнання освітніх і наукових ступенів, вчених звань, здобутих в іноземних вищих навчальних закладах, затверджене наказом ЛьвДУВС від 28.02.2017 № 44. URL: <https://www1.lvduvs.edu.ua/uk/lvsuia/legal-framework/principle.html>

6.2.3. Положення про антиплагіатну систему у ЛьвДУВС, затверджене наказом ЛьвДУВС від 02.06.2020 № 126. URL: <https://www1.lvduvs.edu.ua/uk/lvsuia/legal-framework/principle.html>

6.2.4. Положення про порядок розробки, оформлення та затвердження навчально-методичного забезпечення освітнього процесу за освітньою програмою в ЛьвДУВС, затверджене Вченою радою ЛьвДУВС від

28.10.2021 № 3, введене в дію наказом ЛьвДУВС від 01.11.2021 № 329. URL: <https://www1.lvduvs.edu.ua/uk/lvsuia/legal-framework/principle.html>

6.2.5. Положення про організацію академічної мобільності учасників освітнього процесу у ЛьвДУВС, затверджене Вченою радою ЛьвДУВС 29.08.2018 (протокол № 1), введене в дію наказом ЛьвДУВС від 03.09.2018 № 209. URL: <https://www1.lvduvs.edu.ua/uk/lvsuia/legal-framework/principle.html>

6.2.6. Положення гаранта освітньої програми у ЛьвДУВС, затверджене Вченою радою ЛьвДУВС 30.08.2021 (протокол № 1), введене в дію наказом ЛьвДУВС від 31.08.2021 № 261. URL: <https://www1.lvduvs.edu.ua/uk/lvsuia/legal-framework/principle.html>

6.2.7. Положення про систему внутрішнього забезпечення якості освітньої діяльності та вищої освіти у ЛьвДУВС, затверджене Вченою радою ЛьвДУВС 29.08.2018 (протокол № 1), введене в дію наказом ЛьвДУВС від 03.09.2018 № 209 з доповненнями внесеними наказом ректора ЛьвДУВС № 133 від 12.04.2021. URL: <https://www1.lvduvs.edu.ua/uk/lvsuia/legal-framework/principle.html>

6.2.8. Положення про організацію освітнього процесу у ЛьвДУВС, затверджене Вченою радою ЛьвДУВС 30.08.2021 (протокол № 1), введене в дію наказом ЛьвДУВС від 31.01.2021 № 261. URL: <https://www1.lvduvs.edu.ua/uk/lvsuia/legal-framework/principle.html>

6.2.9. Положення про підготовку науково-педагогічних та наукових кадрів у ЛьвДУВС, затверджене Вченою радою ЛьвДУВС 27.06.2022 (протокол № 11), введене в дію наказом ЛьвДУВС від 01.07.2022 № 110. URL: <https://www1.lvduvs.edu.ua/uk/lvsuia/legal-framework/principle.html>

6.2.10. Положення про порядок запобігання та врегулювання конфліктів інтересів у ЛьвДУВС, затверджене наказом ЛьвДУВС від 28.01.2020 № 20. URL: <https://www1.lvduvs.edu.ua/uk/lvsuia/legal-framework/principle.html>

6.2.11. Положення про розроблення та перегляд освітньої програми у Львівському державному університеті внутрішніх справ, затверджене наказом ЛьвДУВС від 12.10.2021 № 304. URL: <https://www1.lvduvs.edu.ua/uk/lvsuia/legal-framework/principle.html>

6.2.12. Положення про раду молодих вчених ЛьвДУВС, затверджене наказом ЛьвДУВС від 02.03.2021 № 55. URL: <https://www1.lvduvs.edu.ua/uk/lvsuia/legal-framework/principle.html>

**Гарант міждисциплінарної
освітньо-наукової програми
доктор психологічних наук, професор**



Зоряна КОВАЛЬЧУК

**Ректор
Львівського державного університету
внутрішніх справ
кандидат юридичних наук, професор**



Роман БЛАГУТА

**Матриця відповідності визначених
освітньо-науковою програмою компетентностей дескрипторам
Національної рамки кваліфікації**

Класифікація компетентностей за НРК	Знання	Уміння	Комунікація	Автономія та відповідальність
Перелік компетентностей	ЗН1 Концептуальні та методологічні знання в галузі чи на межі галузей знань або професійної діяльності.	УМ1 Спеціалізовані уміння/навички і методи, необхідні для розв'язання значущих проблем у сфері професійної діяльності, науки та/або інновацій, розширення та переоцінки вже існуючих знань і професійної практики.	К1 Вільне спілкування з питань, що стосуються сфери наукових та експертних знань, з колегами, широкою науковою спільнотою, суспільством загалом.	АВ1 Демонстрація значної авторитетності, інноваційність, високий ступінь самостійності, академічна та професійна доброчесність, послідовна відданість розвитку нових ідей або процесів у передових контекстах професійної та наукової діяльності.
		УМ2 Започаткування, планування, реалізація та коригування послідовного процесу ґрунтового наукового дослідження з дотриманням належної академічної доброчесності.		
		УМ3 Критичний аналіз, оцінка і синтез нових та комплексних ідей.		
Загальні компетентності				
ЗК01	ЗН1	УМ1 УМ3	К1	АВ2
ЗК02	ЗН1	УМ2 УМ3	К2	АВ1 АВ2
ЗК03		УМ1 УМ3	К1 К2	АВ1
ЗК04	ЗН1	УМ1	К1 К2	АВ1 АВ2
ЗК05		УМ2 УМ3	К1	АВ1
ЗК06	ЗН1	УМ2	К2	АВ1
Спеціальні (фахові) компетентності				
СК01	ЗН1	УМ1 УМ3	К1	АВ1
СК02			К1 К2	
СК03		УМ1	К1	АВ2
СК04	ЗН1	УМ2	К1	АВ1
СК05	ЗН1	УМ2 УМ3	К1	АВ1 АВ2
СК06	ЗН1	УМ2		АВ1
СК07	ЗН1	УМ1 УМ2	К1	АВ1
СК08	ЗН1		К1	АВ1
СК09	ЗН1	УМ1 УМ2 УМ3	К1	АВ1

**Матриця відповідності визначених освітньо-науковою програмою
програмних результатів навчання та компетентностей**

Програмні результати навчання		Інтегральна компетентність	Загальні компетентності						Спеціальні (фахові) компетентності								
			1	2	3	4	5	6	1	2	3	4	5	6	7	8	9
1		2	3	4	5	6	7	8	9	10	11	12	13	14	15	16	17
1.	РН01. Мати передові концептуальні та методологічні знання з психології та менеджменту на межі предметних галузей, а також дослідницькі навички, достатні для проведення наукових і прикладних досліджень на рівні останніх світових досягнень з відповідного напрямку, отримання нових знань та/або здійснення інновацій.	+	+	+	+	+	+	+	+		+	+				+	
2.	РН02. Вільно презентувати та обговорювати з фахівцями і нефахівцями результати досліджень, наукові та прикладні проблеми психології та менеджменту державною та іноземною мовами, кваліфіковано відображати результати досліджень у наукових публікаціях у провідних міжнародних наукових виданнях.	+			+	+			+	+				+		+	+
3.	РН03. Розробляти та досліджувати концептуальні, математичні і комп'ютерні моделі процесів і систем, ефективно використовувати їх для отримання нових знань та/або створення інноваційних продуктів у галузі психології та менеджменту, дотичних міждисциплінарних напрямках.	+	+	+								+		+			
4.	РН04. Застосовувати сучасні інструменти і технології пошуку, оброблення та аналізу інформації, зокрема, статистичні методи аналізу даних великого обсягу та/або складної структури, спеціалізовані бази даних та інформаційні системи	+		+		+							+		+		+

1	2	3	4	5	6	7	8	9	10	11	12	13	14	15	16	17
5. РН05. Розробляти та реалізовувати наукові проєкти, які дають можливість переосмислити наявне та створити нове цілісне знання та/або професійну практику і розв'язувати значущі наукові та технологічні проблеми в психології та менеджменті з дотриманням норм академічної етики і врахуванням соціальних, економічних, екологічних та правових аспектів.	+		+	+			+	+	+			+				
6. РН06. Глибоко розуміти загальні принципи та методи психології, управління, а також методологію наукових досліджень, застосувати їх у власних дослідженнях та у викладацькій практиці.	+	+	+				+		+		+	+			+	+
7. РН07. Демонструвати навички самостійного виконання наукового дослідження, креативного мислення, відкритості до нових знань і нести відповідальність за особистий професійний розвиток та навчання інших.	+	+	+				+	+			+		+			
8. РН08. Здійснювати апробацію та впровадження результатів власних досліджень у сфері психології та менеджменту.	+		+				+				+	+				
9. РН 09. Розробляти і викладати спеціальні навчальні дисципліни з психології та менеджменту у закладах освіти	+	+	+				+							+	+	+
10. РН 10. Демонструвати знання та розуміння сутності сучасних психологічних та управлінських, концепцій, парадигм.	+	+	+				+	+						+	+	+
11. РН 11. Діагностувати загрози й небезпеки функціонуванню організації та визначати їх природу: соціальну, психологічну, управлінську.	+	+	+					+						+	+	+
12. РН 12. Планувати і виконувати наукові і прикладні дослідження з психології, менеджменту та дотичних міждисциплінарних напрямів з використанням сучасних інструментів, критично аналізувати результати власних досліджень і результати інших дослідників у контексті усього комплексу сучасних знань щодо досліджуваної проблеми; складати пропозиції щодо фінансування досліджень та/або проєктів	+	+	+				+	+	+					+	+	+

Перелік вибірових компонент

Код ОК	Компоненти міждисциплінарної освітньо-наукової програми (навчальні дисципліни, курсові проекти (роботи), практики, кваліфікаційна робота)	Кількість кредитів вивчення навчальних дисциплін	Форма підсумкового контролю	Логічна послідовність вивчення навчальних дисциплін (семестри)
1	2	3	4	5
Блок № 2. ВИБІРКОВІ КОМПОНЕНТИ				
ВК.01	Психологія соціального та організаційного розвитку	4	залік	3
ВК.02	Психологія суспільної свідомості	4	залік	3
ВК.03	Сучасні методи соціально-психологічних досліджень	4	залік	3
ВК.04	Психологія організацій та управління в групах	4	залік	3
ВК.05	Психологія розвитку в дослідницьких вимірах	4	залік	3
ВК.06	Сучасні проблеми соціальної відповідальності	4	залік	3
ВК.07	Управлінське консультування	4	залік	3
ВК.08	Технології забезпечення надійності персоналу	4	залік	3
ВК.09	Управління змінами та інноваційний менеджмент	4	залік	3
ВК.10	Розробка й реалізація соціально-психологічних технологій	4	залік	3
ВК.11	Захист інтелектуальної власності в Україні	4	залік	3
ВК.12	Самоменеджмент науковця	4	залік	3

**Матриця відповідності програмних компетентностей
компонентам міждисциплінарної освітньо-наукової програми**

	ОК.01	ОК.02	ОК.03	ОК.04	ОК.05	ОК.06	ОК.07	ОК.08	ОК.09
ІНК	+	+	+	+	+	+	+	+	+
ЗК 01		+	+		+	+	+	+	+
ЗК 02			+	+	+	+			
ЗК 03	+								
ЗК 04			+	+	+				+
ЗК 05			+		+		+		
ЗК 06		+	+		+	+		+	+
СК 01			+		+				
СК 02	+		+						
СК 03				+					
СК 04						+	+	+	+
СК 05			+						
СК 06		+	+				+	+	+
СК 07			+		+	+			
СК 08					+			+	+
СК 09		+			+				

**Матриця забезпечення програмних результатів навчання (РН)
відповідними компонентами міждисциплінарної освітньо-наукової програми**

	ОК.01	ОК.02	ОК.03	ОК.04	ОК.05	ОК.06	ОК.07	ОК.08	ОК.09
РН 1		+	+		+	+			
РН 2	+								
РН 3				+					
РН 4				+					
РН 5					+	+			
РН 6		+	+				+	+	+
РН 7			+				+	+	+
РН 8			+		+				
РН 9					+		+	+	+
РН 10		+			+				
РН 11					+			+	
РН 12					+				