

МІНІСТЕРСТВО ВНУТРІШНІХ СПРАВ УКРАЇНИ

**ЛЬВІВСЬКИЙ ДЕРЖАВНИЙ УНІВЕРСИТЕТ
ВНУТРІШНІХ СПРАВ**

ЗАТВЕРДЖЕНО (у новій редакції)
рішенням Вченої ради ЛьвДУВС
28.05.2025, протокол № 16

Голова Вченої ради ЛьвДУВС, ректор
Дмитро ШВЕЦЬ

**ОСВІТНЬО-ПРОФЕСІЙНА ПРОГРАМА
«ПРАВООХОРОННА ДІЛЬНІСТЬ»
другого (магістерського) рівня вищої освіти**

ГАЛУЗЬ ЗНАНЬ:

К Безпека та оборона

СПЕЦІАЛЬНІСТЬ:

К9 Правоохоронна діяльність

СТУПІНЬ ВИЩОЇ ОСВІТИ:

магістр

ВВЕДЕНО В ДІЮ

наказом ЛьвДУВС від 03.06.2025 № 251

**Львів
2025**

ЛИСТ-ПОГОДЖЕННЯ
змін до освітньо-професійної програми

Вчена рада факультету № 2 (з підготовки фахівців
для підрозділів превентивної діяльності та
правоохоронних інформаційних систем) ЛьвДУВС
протокол від 14.05.2025 № 6

Голова вченої ради _____

Петро ВЕРБИЦЬКИЙ

Вчена рада навчально-наукового інститут права
та правоохоронної діяльності ЛьвДУВС
протокол від 14.05.2025 № 6

Голова вченої ради _____

Іван КРАСНИЦЬКИЙ

Т.в.о. начальника відділу забезпечення
якості освіти
____.05.2025 _____

Ірина ГРИВНАК

Науково-методична рада ЛьвДУВС
протокол від 21.05.2025 № 6

Перший проректор
____.05.2025 _____

Руслан СТРОЦЬКИЙ

ПРЕАМБУЛА

Освітньо-професійна програма «Правоохоронна діяльність» є локальним нормативним документом Львівського державного університету внутрішніх справ (далі – ЛьвДУВС), в якому визначається сукупність вимог до змісту та результатів освітньої діяльності для підготовки здобувачів другого (магістерського) рівня вищої освіти галузі знань К «Безпека та оборона» спеціальності К9 «Правоохоронна діяльність» з практико-орієнтованим навчанням на факультеті № 2 (з підготовки фахівців для підрозділів превентивної діяльності та правоохоронних інформаційних систем) та навчально-науковому інституті права та правоохоронної діяльності ЛьвДУВС.

Освітньо-професійна програма «Правоохоронна діяльність» другого (магістерського) рівня відповідає сьомому рівню Національної рамки кваліфікацій та другому циклу вищої освіти Рамки кваліфікацій Європейського простору вищої освіти (пункт 6 Національної рамки кваліфікацій, затвердженої постановою Кабінету Міністрів України від 23 листопада 2011 р. № 1341 (в редакції постанови Кабінету Міністрів України від 25 червня 2020 р. № 519).

**Розроблено гарантом та робочою групою у такому складі:
гарант освітньої програми (керівник робочої групи):**

Мовчан А.В. – професор кафедри оперативно-розшукової діяльності навчально-наукового інституту з підготовки фахівців для підрозділів кримінальної поліції ЛьвДУВС, доктор юридичних наук, професор;

склад робочої групи:

Красницький І.В. – директор навчально-наукового інституту права та правоохоронної діяльності ЛьвДУВС, кандидат юридичних наук, професор;

Мельник С.І. – заступник декана факультету № 2 (з підготовки фахівців для підрозділів превентивної діяльності та правоохоронних інформаційних систем) ЛьвДУВС, доктор економічних наук, професор;

Шевців М.Б. – заступник декана факультету № 1 (з підготовки фахівців для органів досудового розслідування Національної поліції України) ЛьвДУВС, кандидат юридичних наук, доцент.

Зовнішні рецензенти:

<i>Володимир БУРДІН</i>	Декан юридичного факультету Львівського національного університету імені Івана Франка, доктор юридичних наук, професор
<i>Ірина КОВАЛЬ</i>	Декан юридичного факультету Донецького національного університету імені Василя Стуса, доктор юридичних наук, професор
<i>Микола СТАЦАК</i>	Професор кафедри оперативно-розшукової діяльності та розкриття злочинів Харківського національного університету внутрішніх справ, доктор юридичних наук, професор

<i>Владислав ШЕНДРИК</i>	Заступник начальника Інституту підготовки юридичних кадрів для Служби безпеки України Національного юридичного університету імені Ярослава Мудрого, доктор юридичних наук, професор, заслужений юрист України
--------------------------	---

Рецензії-відгуки професійних стейкхолдерів

<i>Руслан СЕРБИН</i>	Начальник ГУНП у Луганській області, доктор юридичних наук, професор, заслужений юрист України, полковник поліції
<i>Олександр ЛАПКО</i>	Начальник 4-го управління (організації роботи, моніторингу та контролю) Департаменту стратегічних розслідувань Національної поліції України
<i>Олексій ДРОЗД</i>	Керівник Департаменту організації забезпечення діяльності Бюро економічної безпеки України, доктор юридичних наук, професор, заслужений діяч науки і техніки України
<i>Михайло ГРІБОВ</i>	провідний науковий співробітник наукової лабораторії з проблем протидії злочинності Навчально-наукового інституту № 1 Національної академії внутрішніх справ, доктор юридичних наук, професор, заслужений юрист України, адвокат, керівник адвокатського бюро
<i>Ігор СИДОРУК</i>	Заступник начальника ГУНП в Тернопільській області, кандидат юридичних наук, доцент, полковник поліції
<i>Роман ТУРЧАК</i>	Заступник начальника ГУНП у Львівській області, полковник поліції
<i>Максим ПАНЧИШИН</i>	Начальник Регіонального сервісного центру Головного сервісного центру МВС у Львівській, Івано-Франківській та Закарпатській областях
<i>Іван ГУЛА</i>	Начальник Управління поліції охорони у Львівській області, полковник поліції

Освітньо-професійна програма «Правоохоронна діяльність» другого (магістерського) рівня вищої освіти запроваджена з 2017 року.

Відповідно до рішення Акредитаційної комісії від 14.05.2020, протокол № 8 (25).1.77 акредитовано з галузі знань К «Безпека та оборона» спеціальності К9 «Правоохоронна діяльність» за другим (магістерським) рівнем вищої освіти. Сертифікат про акредитацію № 254 від 14.05.2020. Термін дії сертифіката до 14.05.2025.

Термін перегляду освітньо-професійної програми – за необхідності.

Актуалізовано:

Дата перегляду ОПП	Зміст змін	ПІБ гаранта ОПП (керівника проєктної групи)
29.11.2017	Схвалено Вченою радою ЛьвДУВС	Басиста І.В.
28.08.2019	Внесено зміни та схвалено у новій редакції Вченою радою ЛьвДУВС	Басиста І.В.
26.08.2020	Внесено зміни та схвалено у новій редакції Вченою радою ЛьвДУВС	Басиста І.В.
17.03.2021	Внесено зміни відповідно до стандарту вищої освіти за спеціальністю 262 «Правоохоронна діяльність» для другого (магістерського) рівня вищої освіти, затвердженого наказом МОН України від 22.10.2020 року № 1294, та схвалено у новій редакції Вченою радою ЛьвДУВС	Басиста І.В.
30.08.2021	Внесено зміни відповідно до оновленої типової освітньої (професійної) програми «Правоохоронна діяльність» від 18.08.2021 на підставі пропозицій стейкхолдера – МВС України	Мовчан А.В.
11.08.2023	Внесено зміни відповідно до оновленої типової освітньої (професійної) програми «Правоохоронна діяльність» від 01.08.2023 на підставі пропозицій стейкхолдера – МВС України	Мовчан А.В.
23.12.2024	Внесено зміни та схвалено у новій редакції Вченою радою ЛьвДУВС: змінено назву структурного підрозділу, у якому здійснюється навчання, у зв'язку із штатними змінами у ЛьвДУВС, зумовленими наказом ЛьвДУВС №416 від 07.11.2024 «Про уведення в дію штату Львівського державного університету внутрішніх справ», затвердженими наказом МВС України від 01.11.2024 № 738; включено в освітню програму відомості про каталог вибіркових освітніх компонентів університету; оновлено перелік нормативних документів, на яких базується ОПП	Мовчан А.В.
28.05.2025	Внесено зміни відповідно до вимог постанови	Мовчан А.В.

	Кабінету Міністрів України від 30 серпня 2024 року № 1021 «Про внесення змін до переліку галузей знань і спеціальностей, за якими здійснюється підготовка здобувачів вищої та фахової передвищої освіти»; внесено зміни в терміни вивчення навчальної дисципліни ОК12 на підставі пропозиції ННППД ЛьвДУВС.	
--	---	--

ПРОФІЛЬ ОСВІТНЬО-ПРОФЕСІЙНОЇ ПРОГРАМИ «Правоохоронна діяльність» другого (магістерського) рівня вищої освіти галузі знань К «Безпека та оборона» спеціальності К9 «Правоохоронна діяльність» (далі – ОПП)

1. Загальна інформація	
Повна назва закладу вищої освіти, а також структурних підрозділів, у яких здійснюється навчання	Львівський державний університет внутрішніх справ, факультет № 2 (з підготовки фахівців для підрозділів превентивної діяльності та правоохоронних інформаційних систем), навчально-науковий інститут права та правоохоронної діяльності, інститут післядипломної освіти та заочного навчання
Шифр і найменування галузі знань	К Безпека та оборона (26 Цивільна безпека – для здобувачів 2024 р.н.)
Код і найменування спеціальності	К9 Правоохоронна діяльність (262 Правоохоронна діяльність - для здобувачів 2024 р.н.)
Код і найменування відповідної деталізованої галузі за Міжнародною стандартною класифікацією освіти ISCED-F 2013	1032 Protection of persons and property
Рівень вищої освіти	Другий (магістерський) рівень
Ступінь вищої освіти	Магістр
Освітня кваліфікація	Магістр правоохоронної діяльності
Кваліфікація в дипломі	Ступінь вищої освіти – Магістр Спеціальність – К9 «Правоохоронна діяльність» (262 Правоохоронна діяльність - для здобувачів 2024 р.н.) Освітньо-професійна програма – «Правоохоронна діяльність» - «Law Enforcement»

Офіційна назва освітньо-професійної програми	Освітньо-професійна програма «Правоохоронна діяльність» другого (магістерського) рівня вищої освіти
Тип диплому та обсяг освітньої програми	Диплом магістра. Обсяг освітньої складової ОПП – 90 кредитів ЄКТС.
Обмеження щодо форм навчання	Без обмежень
Наявність акредитації	Рішення Національного агентства із забезпечення якості вищої освіти від 14.05.2020 № 254
Цикл/рівень освітньо-професійної програми	НРК України – 7-й рівень вищої освіти, FQ-EHEA – другий цикл, EQF-LLL – 7-й рівень
Вимоги до освіти осіб, які можуть розпочати навчання за цією програмою	Для здобуття освітнього рівня «магістр» можуть вступати особи, що здобули освітній рівень «бакалавр». Для вступників, які здобули ступінь бакалавра за іншою (крім К9 «Правоохоронна діяльність» спеціальністю) має проводитися вступне випробування, на якому вступник повинен продемонструвати компетентності і результати навчання, визначені стандартом вищої освіти освітнього рівня «бакалавр» спеціальності К9 «Правоохоронна діяльність».
Мова(и) навчання і оцінювання	Українська мова
Форми здобуття освіти за цією програмою та розрахункові строки виконання освітньої програми за кожною з них	Очна (денна) - 1 рік 6 місяців; заочна - 1 рік 6 місяців
Назва закладу вищої освіти, який бере участь у забезпеченні програми (заповнюється для програм подвійного і спільного дипломування)	—
Офіційна назва освітньої програми, ступінь вищої освіти та назва кваліфікації ВНЗ-партнера мовою оригіналу (заповнюється для програм подвійного і спільного	—

дипломовання)	
Інтернет-адреса постійного розміщення опису освітньої програми	https://www.lvduvs.edu.ua/uk/document-f3.html
2. Мета освітньої програми	
Мета програми (з урахуванням рівня кваліфікації)	Підготовка висококваліфікованих професіоналів правоохоронної діяльності, здатних розв'язувати складні задачі і проблеми у сфері правоохоронної діяльності та/або у процесі навчання, що передбачає проведення досліджень та/або здійснення інновацій та характеризується невизначеністю умов і вимог.
3. Характеристика освітньої програми	
Опис предметної області	<p>Об'єкт вивчення: комплексні проблеми забезпечення публічної безпеки та порядку, охорони прав і свобод людини, а також інтересів суспільства і держави, протидії злочинності, надання поліцейських послуг.</p> <p>Цілі освітньої програми: підготовка фахівців, здатних ідентифікувати та розв'язувати складні задачі і проблеми у сфері правоохоронної діяльності або у процесі навчання, що передбачають проведення досліджень та/або здійснення інновацій та характеризуються невизначеністю умов і вимог.</p> <p>Теоретичний зміст предметної області: поняття, концепції, принципи і методи, які використовуються для реалізації правоохоронної функції інституціями держави.</p> <p>Методи, методики та технології: сучасні технології правоохоронної діяльності та методики системного підходу до вирішення завдань із забезпечення прав і свобод людини, публічної безпеки і порядку, застосування спеціальної техніки, спеціальних, оперативних та оперативно-технічних засобів, здійснення оперативно-розшукової діяльності.</p> <p>Інструменти та обладнання: спеціалізоване програмне забезпечення, автоматизовані системи управління, електронні бази даних, спеціальна техніка та спеціальні засоби, спеціалізовані оперативні та оперативно-технічні засоби.</p>
Основний фокус освітньо-професійної програми	<p>Спеціальна освіта в галузі знань К «Безпека та оборона». Акцент на здатності розв'язувати складні задачі та практичні проблеми у сфері правоохоронної і безпекової діяльності та/або у процесі навчання, що передбачає проведення досліджень та/або здійснення інновацій.</p> <p>Ключові слова: правоохоронна діяльність, правоохоронні органи, охорона публічної безпеки та публічного порядку, адміністрування, безпека організації, дослідницько-інноваційна діяльність.</p>
Особливості освітньо-професійної програми	Освітній процес поєднує загальнонаукову та специфічну підготовку здобувачів вищої освіти із застосуванням інноваційних технологій правоохоронної та безпекової діяльності з метою вирішення завдань із забезпечення публічної

	безпеки і порядку, застосування спеціальної техніки, спеціальних, оперативних та оперативно-технічних засобів.
4. Можливість працевлаштування за здобутою освітою	
Можливість працевлаштування за здобутою освітою	Посади в Національній поліції України, інших структурних підрозділах Міністерства внутрішніх справ України, Служби безпеки України, Бюро економічної безпеки України, органів виконавчої влади, недержавних правоохоронних структур, юридичних та консалтингових компаній, які належать до професій розділу «Професіонали» ДК 003:2010 «Класифікатор професій» (2423 – професіонали в галузі правоохоронної діяльності).
Подальше навчання	Продовження навчання на третьому (освітньо-науковому) рівні вищої освіти. Набуття додаткових кваліфікацій в системі освіти дорослих.
5. Викладання та оцінювання	
Викладання та навчання	Викладання проводиться у вигляді: лекцій, мультимедійних лекцій, семінарів, практичних занять, лабораторних робіт, консультацій викладачів, а також із застосуванням квестових та тренінгових технологій. Самостійна робота з використанням підручників, навчальних посібників, конспектів лекцій та публікацій у провідних вітчизняних та зарубіжних виданнях, виконання індивідуальних самостійних завдань.
Оцінювання	Оцінювання результатів навчання відбувається за результатами поточного (на заняттях) та підсумкового (заліки, іспити, проходження практики (стажування), атестаційний іспит)) видів контролю. Застосовується 100-бальна шкала оцінювання, разом із національною системою школою (відмінно, добре, задовільно, незадовільно), а також система ECTS (A, B, C, D, E, F, FX). Оцінюються усні виступи, наукові доповіді, презентаційні демонстрації, вирішення практичних завдань і тестів, моделювання ситуацій, письмові роботи, виконання практичних завдань та атестаційний іспит).
6. Програмні компетентності	
Інтегральна компетентність	Здатність розв'язувати складні задачі і проблеми у сфері правоохоронної діяльності та/або у процесі навчання, що передбачає проведення досліджень та/або здійснення інновацій та характеризується невизначеністю умов і вимог.
Загальні компетентності (ЗК)	ЗК1. Здатність до абстрактного мислення, аналізу та синтезу. ЗК2. Здатність застосовувати знання у практичних ситуаціях. ЗК3. Здатність спілкуватися іноземною мовою. ЗК4. Здатність проведення досліджень на відповідному рівні. ЗК5. Здатність вчитися і оволодівати сучасними знаннями.

	<p>ЗК6. Усвідомлення рівних можливостей та гендерних проблем.</p> <p>ЗК7. Здатність до адаптації та дії в новій ситуації.</p> <p>ЗК8. Здатність приймати обґрунтовані рішення.</p> <p>ЗК9. Здатність генерувати нові ідеї (креативність).</p> <p>ЗК10. Здатність оцінювати та забезпечувати якість виконуваних робіт.</p>
<p>Спеціальні (фахові) компетентності (СК)</p>	<p>СК1. Здатність брати участь у розробленні та кваліфіковано застосовувати нормативно-правові акти в різних сферах юридичної діяльності, реалізовувати норми матеріального й процесуального права в професійній діяльності.</p> <p>СК2. Здатність забезпечувати законність та правопорядок, безпеку особистості, суспільства, держави в межах виконання своїх посадових обов'язків.</p> <p>СК3. Здатність виявляти та аналізувати причини та умови, що сприяють вчиненню кримінальних та адміністративних правопорушень, вживати заходи для їх усунення.</p> <p>СК4. Спроможність організувати і керувати діяльністю підрозділів, створених для виконання завдань у сфері правоохоронної діяльності.</p> <p>СК5. Здатність давати кваліфіковані юридичні висновки й консультації в конкретних сферах юридичної діяльності.</p> <p>СК.6. Здатність керувати самостійною роботою осіб, що навчаються, та бути наставником для молодших колег у процесі набуття і вдосконалення ними професійних навичок.</p> <p>СК.7. Здатність ефективно здійснювати правове виховання молодших колег у процесі набуття і вдосконалення ними професійних навичок.</p> <p>СК8. Здатність визначено і наполегливо ставити професійні завдання та організувати підлеглих для їх виконання, брати на себе відповідальність за результати виконання цих завдань.</p> <p>СК9. Здатність обирати оптимальні методи й засоби забезпечення публічної безпеки і порядку.</p> <p>СК10. Здатність аналізувати, оцінювати й застосовувати сучасні інформаційні технології під час рішення професійних завдань.</p> <p>СК11. Здатність взаємодіяти з представниками інших органів виконавчої влади та місцевого самоврядування, громадськістю з питань правоохоронної діяльності.</p> <p>СК12. Здатність до використання технічних приладів та спеціальних засобів, інформаційно-пошукових систем та баз даних, спеціальної техніки, оперативних та оперативно-технічних засобів, здійснення оперативно-розшукової діяльності.</p> <p>СК13. Здатність у передбачених законом випадках застосовувати засоби фізичного впливу, спеціальні засоби та вогнепальну зброю, тактичні прийоми під час службової діяльності в разі отримання інформації чи безпосереднього виявлення ознак правопорушення перебуваючи на місці події та в інших службових ситуаціях.</p> <p>СК14. Здатність здійснювати контроль та координацію забезпечення умов дотриманням дозвільної системи та адміністративного нагляду.</p> <p>СК15. Здатність вживати заходів з метою запобігання,</p>

	виявлення та припинення адміністративних і кримінальних правопорушень, заходів, спрямованих на усунення загроз приватним та публічним інтересам людини й держави.
7. Програмні результати навчання	
Програмні результати навчання (ПРН)	<p>ПРН1. Зрозуміло і недвозначно доносити власні знання, висновки та аргументацію до фахівців і нефахівців; зокрема, під час публічних виступів, дискусій, проведення занять.</p> <p>ПРН2. Координувати діяльність суб'єктів забезпечення публічної безпеки і порядку, а також здійснювати взаємодію з представниками інших органів виконавчої влади та місцевого самоврядування, громадськістю з питань правоохоронної діяльності.</p> <p>ПРН3. Організовувати та керувати діяльністю підрозділів, які здійснюють правоохоронну діяльність.</p> <p>ПРН4. Узагальнювати практичні результати роботи і пропонувати нові рішення, з урахуванням цілей, обмежень, правових, соціальних, економічних та етичних аспектів.</p> <p>ПРН5. Аналізувати умови і причини вчинення правопорушень, визначати шляхи їх усунення.</p> <p>ПРН6. Спілкуватися англійською, французькою, німецькою мовами усно і письмово з професійних та наукових питань правоохоронної діяльності на рівні B2 (відповідно до європейської шкали рівнів).</p> <p>ПРН7. Оцінювати та забезпечувати якість виконуваних робіт у процесі управління правоохоронним підрозділом в різних умовах обстановки, а також розробляти відповідні аналітичні та інформаційні матеріали, робити усні та письмові звіти та доповіді.</p> <p>ПРН8. Забезпечувати законність та правопорядок, захист прав та інтересів особистості, суспільства, держави з використанням ефективних методів й засобів забезпечення публічної безпеки і порядку в межах виконання своїх посадових обов'язків.</p> <p>ПРН9. Використовувати у професійній діяльності сучасні інформаційні технології, бази даних та стандартне і спеціалізоване програмне забезпечення.</p> <p>ПРН10. Користуватись державною системою урядового зв'язку, Національною системою конфіденційного зв'язку, формування та реалізації державної політики у сферах кіберзахисту критичної інформаційної інфраструктури, державних інформаційних ресурсів та інформації, криптографічного та технічного захисту інформації, телекомунікацій, користування радіочастотним ресурсом України, поштового зв'язку спеціального призначення, урядового фельд'єгерського зв'язку.</p> <p>ПРН11. Розробляти та кваліфіковано застосовувати нормативно-правові акти в різних сферах юридичної діяльності, реалізовувати норми матеріального й процесуального права в професійній діяльності.</p> <p>ПРН12. Надавати кваліфіковані юридичні висновки й консультації в конкретних сферах юридичної діяльності.</p> <p>ПРН13. Відшукувати необхідну інформацію в спеціальній</p>

	<p>літературі, базах даних, інших джерелах інформації, аналізувати та об'єктивно оцінювати інформацію.</p> <p>ПРН14. Розробляти та управляти проектами у сфері правоохоронної діяльності та з дотичних міждисциплінарних напрямів, аналізувати вимоги, визначати цілі, завдання, ресурси, строки, виконавців.</p> <p>ПРН15. Модифікувати основні методи та засоби забезпечення охорони прав і свобод людини, протидії злочинності, підтримання публічної безпеки та порядку.</p> <p>ПРН16. Використовувати сучасні методи і засоби системного аналізу, імітаційного моделювання, збирання та оброблення інформації для аналізу варіантів і прийняття рішень при виконанні професійних завдань.</p> <p>ПРН17. Розуміти основи забезпечення національної безпеки, особливості застосування спеціальних засобів (вогнепальної зброї, спеціальних засобів, засобів фізичної сили); технології захисту даних, методи обробки, накопичення та оцінювання інформації; інформаційно-аналітичної роботи, бази даних (в тому числі міжвідомчі та міжнародні); оперативні та оперативно-технічні засоби, здійснення оперативно-розшукової діяльності.</p> <p>ПРН18. Мати навички вирішення завдань у складі міжвідомчих органів з проблем забезпечення безпеки та підтримання правопорядку.</p> <p>ПРН19. Аналізувати обстановку, рівень потенційних загроз та викликів, прогнозувати розвиток дій правопорушників, вживати заходів з метою запобігання, виявлення та припинення правопорушень.</p>
8. Ресурсне забезпечення освітньої програми	
Кадрове забезпечення	Навчання за програмою забезпечується фахівцями відповідно до Ліцензійних умов провадження освітньої діяльності у сфері вищої освіти. До проведення навчальних занять можуть залучатися фахівці-практики (Національної поліції, суду, прокуратури, адвокатури, підприємств, установ, організацій тощо), інші працівники закладів вищої освіти, роботодавці
Матеріально-технічне забезпечення	Проведення навчальних занять забезпечується аудиторним фондом відповідно до Ліцензійних умов провадження освітньої діяльності у сфері вищої освіти, зокрема спеціалізованими аудиторіями та полігонами (стрілецькими тирами, спортивними залами, криміналістичним полігоном, навчальним полігоном з протидії домашньому насильству тощо) Спеціальні засоби, навчальна та вогнепальна зброя використовуються у освітньому процесі відповідно до нормативно-правових документів МВС України
Інформаційне та навчально-методичне забезпечення	Інформаційне та навчально-методичне забезпечення відповідає Ліцензійним умовам провадження освітньої діяльності у сфері вищої освіти. Заняття проводяться на базі спеціалізованого навчального об'єкта - симулятора лінії «102», а також з використанням

	спеціалізованого навчально-методичного забезпечення.
9. Академічна мобільність	
Національна кредитна мобільність	Академічна мобільність здобувачів вищої освіти здійснюється відповідно до Положення про організацію академічної мобільності у ЛьвДУВС, затвердженого Вченою радою ЛьвДУВС 26.10.2022 (протокол № 4), введене в дію наказом ЛьвДУВС від 31.10.2022 № 225.
Міжнародна кредитна мобільність	Міжнародна академічна мобільність здобувачів вищої освіти здійснюється відповідно до Положення про організацію академічної мобільності у ЛьвДУВС, затвердженого Вченою радою ЛьвДУВС 26.10.2022 (протокол № 4), введене в дію наказом ЛьвДУВС від 31.10.2022 № 225, а також укладених договорів про співробітництво у сфері підготовки кадрів між ЛьвДУВС та: <ul style="list-style-type: none"> - Вищою школою управління охороною праці в м. Катовіце (Республіка Польща) з 07.12.2018; - Державною технічно-економічною вищою школою у м. Ярославі (Республіка Польща) з 09.11.2018; - Празьким інститутом безпекових досліджень (Чеська Республіка) з 26.05.2017; - Університетом імені Марії Кюрі-Склодовської (Республіка Польща) з 30.01.2013; - Академією криміналістики та поліцейської освіти (Республіка Сербія) з 03.03.2011; - Вищою школою права та адміністрації в м. Перемишлі (Республіка Польща) з 21.09.2010; - Вищою економічною школою у м. Перемишлі (Республіка Польща) з 29.08.2009; - Факультетом права, права канонічного і адміністрації Люблінського католицького університету (Республіка Польща) з 14.02.2004.
Навчання іноземних здобувачів вищої освіти	За наявності ліцензії

Обсяг освітньо-професійної програми магістра на основі освітнього ступеня бакалавра становить 90 кредитів ЄКТС.

Мінімум 35% обсягу освітньої програми має бути спрямовано на забезпечення загальних та спеціальних (фахових) компетентностей за спеціальністю, що визначені Стандартом вищої освіти.

Не менше 10 кредитів ЄКТС повинно спрямовуватися на практичну підготовку в правоохоронних органах із відповідною специфікою діяльності (Національна поліція, Служба безпеки України, Науково-дослідний інститут судових експертиз, тощо), органах виконавчої влади, державної фіскальної

служби, недержавних правоохоронних структурах, юридичних та консалтингових компаніях.

Заклад вищої освіти має право визнати та перезарахувати кредити ЄКТС, отримані за попередньою освітньою програмою підготовки магістра (спеціаліста) за іншою спеціальністю. Максимальний обсяг кредитів ЄКТС, що може бути перезарахований, не може перевищувати 25 % від загального обсягу освітньої програми.

Матриця відповідності визначених освітньо-професійною програмою «Правоохоронна діяльність» другого (магістерського) рівня вищої освіти компетентностей дескрипторам Національної рамки кваліфікацій наведена у Додатку 1; матриця відповідності програмних компетентностей обов'язковим компонентам освітньо-професійної програми «Правоохоронна діяльність» наведена у Додатку 2; матриця забезпечення програмних результатів навчання компонентам освітньо-професійної програми «Правоохоронна діяльність» наведена у Додатку 3; матриця відповідності програмних результатів навчання (ПРН) загальним та спеціальним компетентностям наведена у Додатку 4.

2. ПЕРЕЛІК КОМПОНЕНТ ОСВІТНЬО-ПРОФЕСІЙНОЇ ПРОГРАМИ ТА ЇХ ЛОГІЧНА ПОСЛІДОВНІСТЬ

* стосується лише підготовки здобувачів вищої освіти за державним замовленням;

** стосується лише підготовки здобувачів вищої освіти за кошти фізичних та/або юридичних осіб.

Код ОК	Компоненти освітньо-професійної програми (навчальні дисципліни, курсові проекти (роботи), практики, кваліфікаційна робота)	Кількість кредитів вивчення навчальних дисциплін	Форма підсумкового контролю	Логічна послідовність вивчення навчальної дисципліни (семестри)
ОБОВ'ЯЗКОВІ КОМПОНЕНТИ				
ОК. 1	Психологія управління	3.0	залік	1
ОК. 2	Іноземна мова професійного спрямування	4.0	залік, екзамен	2,3
ОК. 3	Актуальні проблеми застосування кримінального законодавства	4.0	екзамен	1
ОК. 4	Актуальні проблеми застосування кримінального процесуального законодавства	3.0	залік	2
ОК. 5	Актуальні проблеми поліцейської діяльності	4.0	екзамен, курсова робота	2
ОК. 6	Аналіз та прогнозування злочинності	3.0	залік	2
ОК. 7	Комунікативна компетентність в правоохоронній діяльності	3.0	залік	1

ОК. 8	Вогнева і тактико-спеціальна підготовка*	5.0	залік, екзамен	1,2
	Удосконалення навиків тактичної та спеціальної фізичної підготовки**		залік, екзамен	
ОК. 9	Актуальні проблеми захисту та дотримання прав людини в правоохоронній діяльності	3.0	залік	1
ОК. 10	Управління в правоохоронних органах	4.0	екзамен	1
ОК. 11	Партнерство поліції з іншими органами публічної адміністрації та суспільством	3.0	залік	1
ОК. 12	Актуальні проблеми превентивної діяльності органів Національної поліції	3.0	залік	2* (1**)
ОК. 13	Організація та проведення спеціальних операцій підрозділами Національної поліції України	3.0	залік	2
ОК. 14	Кримінальний аналіз	3.0	залік	2
ОК. 15	Використання сучасних інформаційних технологій в оперативно-розшуковій діяльності	3.0	залік	2
ОК. 16	Інформаційно-аналітичне забезпечення правоохоронної діяльності	3.0	залік	2
ОК. 17	Стажування*, виробнича практика**	12	залік	3
Загальний обсяг обов'язкових компонент:		66		
ВИБІРКОВІ КОМПОНЕНТИ				
ВК. 1	Навчальна дисципліна за вибором 1	4	залік	2
ВК. 2	Навчальна дисципліна за вибором 2	4	залік	2
ВК. 3	Навчальна дисципліна за вибором 3	4	залік	3
ВК. 4	Навчальна дисципліна за вибором 4	4	залік	3
ВК. 5	Навчальна дисципліна за вибором 5	4	залік	3
ВК. 6	Навчальна дисципліна за вибором 6	4	залік	3
Загальний обсяг вибірових компонент		24		
ЗАГАЛЬНИЙ ОБСЯГ ОСВІТНЬОЇ ПРОГРАМИ		90		

Назви вибірових компонентів за освітньою програмою викладені в каталозі вибірових освітніх компонентів на офіційному вебсайті ЛьвДУВС (<https://www.lvduvs.edu.ua/uk/education/kataloh-vybirkovykh-osvitnikh-komponentiv.html>), з яких здобувач вищої освіти має обрати 6 на 24 кредита ЄКТС.

Для формування власної індивідуальної освітньої траєкторії здобувачі вищої освіти можуть обрати інші вибірові дисципліни з переліків вибірових освітніх компонентів, які пропонуються до інших освітніх програм, які реалізуються в університеті, та розміщені за посиланням <https://www.lvduvs.edu.ua/uk/education/kataloh-vybirkovykh-osvitnikh-komponentiv.html>

З анотаціями навчальних дисциплін, які пропонуються до вибору можна ознайомитися за посиланням <https://www.lvduvs.edu.ua/uk/education/kataloh-vybirkovykh-osvitnikh-komponentiv.html>

Примітка: обов'язкові компоненти забезпечують отримання здобувачами вищої освіти усіх обов'язкових спеціальних компетентностей.

Структурно-логічна схема освітньо-професійної програми

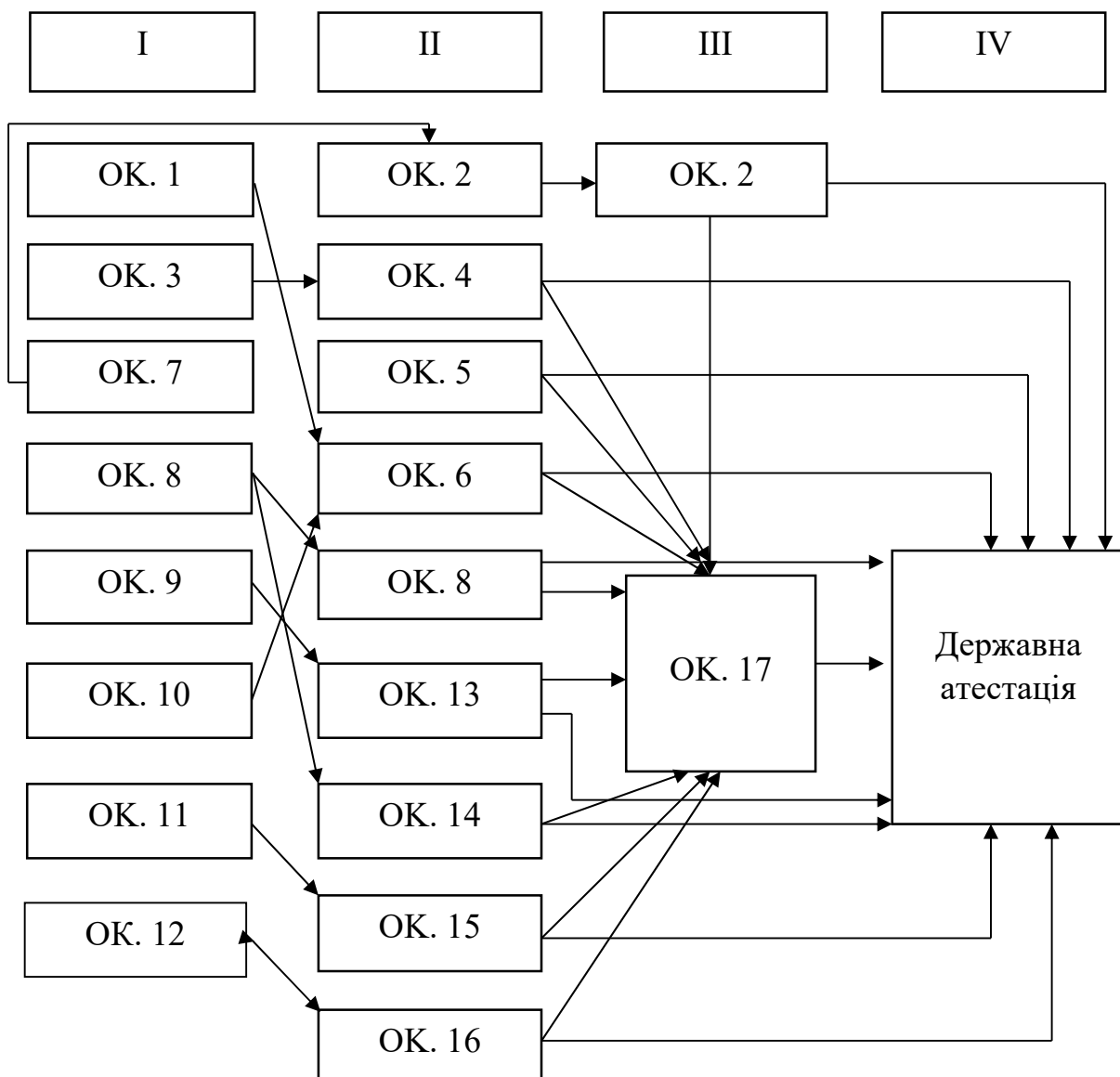

3. АТЕСТАЦІЯ ЗДОБУВАЧІВ ВИЩОЇ ОСВІТИ

Атестація здобувачів вищої освіти – це встановлення відповідності рівня та обсягу знань, умінь та компетентностей здобувача вищої освіти, що навчається за освітньою програмою, вимогам стандартів вищої освіти.

Форми здобувачів освіти	атестації вищої	Атестація здійснюється у формі атестаційного іспиту
Вимоги до атестаційного іспиту (іспитів)		Атестаційний іспит передбачає оцінювання досягнення результатів навчання, визначених Стандартом вищої освіти за спеціальністю К9 «Правоохоронна діяльність» для другого (магістерського) рівня вищої освіти та освітньою програмою «Правоохоронна діяльність», з навчальних дисциплін: «Актуальні проблеми застосування кримінального законодавства», «Актуальні проблеми поліцейської діяльності».

4. ВИМОГИ ДО НАЯВНОСТІ СИСТЕМИ ВНУТРІШНЬОГО ЗАБЕЗПЕЧЕННЯ ЯКОСТІ ВИЩОЇ ОСВІТИ

4.1. Система забезпечення закладами вищої освіти якості освітньої діяльності та якості вищої освіти (система внутрішнього забезпечення якості) передбачає здійснення таких процедур і заходів:

4.1.1. визначення принципів та процедур забезпечення якості вищої освіти;

4.1.2. здійснення моніторингу та періодичного перегляду освітніх програм;

4.1.3. щорічне оцінювання здобувачів вищої освіти, науково-педагогічних і педагогічних працівників закладу вищої освіти та регулярне оприлюднення результатів таких оцінювань на офіційному веб-сайті закладу вищої освіти, на інформаційних стендах та в будь-який інший спосіб;

4.1.4. забезпечення підвищення кваліфікації педагогічних, наукових і науково-педагогічних працівників;

4.1.5. забезпечення наявності необхідних ресурсів для організації освітнього процесу, у тому числі самостійної роботи студентів, за кожною освітньою програмою;

4.1.6. забезпечення наявності інформаційних систем для ефективного управління освітнім процесом;

4.1.7. забезпечення публічності інформації про освітні програми, ступені вищої освіти та кваліфікації;

4.1.8. забезпечення дотримання академічної доброчесності працівниками закладів вищої освіти та здобувачами вищої освіти, у тому

числі створення і забезпечення функціонування ефективної системи запобігання та виявлення академічного плагіату;

4.1.9. інших процедур і заходів.

Система забезпечення закладом вищої освіти якості освітньої діяльності та якості вищої освіти (система внутрішнього забезпечення якості) за його поданням оцінюється Національним агентством із забезпечення якості вищої освіти або акредитованими ним незалежними установами оцінювання та забезпечення якості вищої освіти на предмет її відповідності вимогам до системи забезпечення якості вищої освіти, що затверджуються Національним агентством із забезпечення якості вищої освіти.

Метою системи внутрішнього забезпечення якості освітньої діяльності та вищої освіти у ЛьвДУВС є досягнення позитивної динаміки якості підготовки здобувачів вищої освіти шляхом забезпечення відповідності освітньої діяльності вимогам стандартів вищої освіти та/або договорам про надання освітніх послуг.

4.2. Завданнями системи внутрішнього забезпечення якості освітньої діяльності та вищої освіти є:

4.2.1. формування, оновлення і вдосконалення нормативної та методичної бази забезпечення якості освітньої діяльності та вищої освіти в Університеті;

4.2.2. моніторинг змісту та якості вищої освіти;

4.2.3. контроль за дотриманням якості освітньої діяльності;

4.2.4. моніторинг якості технологій навчання, ресурсного потенціалу Університету та управління відповідними ресурсами і процесами;

4.2.5. моніторинг стану освітнього середовища Університету;

4.2.6. формування і вдосконалення механізмів прозорості освітньої діяльності та оприлюднення інформації щодо її результатів;

4.2.7. розробка та удосконалення процедур забезпечення якості освітніх програм, що реалізуються;

4.2.8. розробка рекомендацій щодо підвищення якості освітньої діяльності та якості вищої освіти, їх впровадження тощо.

4.3. Система забезпечення якості вищої освіти у ЛьвДУВС ґрунтується на таких засадах:

4.3.1. усвідомлення усіма учасниками освітнього процесу відповідальності за якість вищої освіти;

4.3.2. прийняття, на основі аналізу повної та об'єктивної інформації, обґрунтованих управлінських рішень;

4.3.3. делегування керівникам на всіх рівнях управління університетом відповідних функцій і повноважень із забезпечення якості освітньої діяльності та вищої освіти, а також відповідальності за роботу системи;

4.3.4. встановлення зворотного зв'язку у ЛьвДУВС з учасниками освітнього процесу та стейкхолдерами;

4.3.5. системне навчання учасників освітнього процесу;

4.3.6. максимальне урахування вимог до якості вищої освіти всіх зацікавлених сторін.

4.4. Змістова складова системи внутрішнього забезпечення якості освіти включає:

4.4.1. політику забезпечення якості освітньої діяльності та якості вищої освіти;

4.4.2. розроблення, затвердження і моніторинг освітніх програм;

4.4.3. забезпечення якості освітньої діяльності на етапах: доступу до освіти, навчання за освітньою програмою та атестації здобувачів вищої освіти;

4.4.4. кадрове забезпечення освітньої діяльності;

4.4.5. ресурсне забезпечення освітньої діяльності;

4.4.6. інформаційне забезпечення управління освітньою діяльністю;

4.4.7. забезпечення академічної доброчесності.

4.5. Характеристика змістовних складових системи внутрішнього забезпечення якості освіти у ЛьвДУВС визначена у Положенні про систему внутрішнього забезпечення якості освітньої діяльності та вищої освіти у ЛьвДУВС.

5. ПЕРЕЛІК НОРМАТИВНИХ ДОКУМЕНТІВ, НА ЯКИХ БАЗУЄТЬСЯ ОСВІТНЬО-ПРОФЕСІЙНА ПРОГРАМА

5.1. Нормативно-правові акти:

5.1.1. Про вищу освіту: Закон України від 01.07.2014 № 556-VII. URL: <https://zakon.rada.gov.ua/laws/show/1556-18#Text>.

5.1.2. Про освіту: Закон України від 05.09.2017 № 2145-VIII. URL: <https://zakon.rada.gov.ua/laws/show/2145-19#Text>.

5.1.3. Про Національну поліцію: Закон України від 02.07.2015 № 580-VIII. URL: <https://zakon.rada.gov.ua/laws/show/580-19#Text>

5.1.4. Про затвердження Положення про акредитацію закладів вищої освіти і спеціальностей у закладах вищої освіти та вищих професійних училищах: постанова Кабінету Міністрів України від 09.08.2001 № 978. URL: <https://zakon.rada.gov.ua/laws/show/978-2001-%D0%BF>

5.1.5. Національний класифікатор України. Класифікатор професій ДК 003:2010: Наказ Держспоживстандарту України 28.07.2010 № 327. URL: <https://zakon.rada.gov.ua/rada/show/va327609-10#Text>

5.1.6. Про затвердження Національної рамки кваліфікацій: постанова Кабінету Міністрів України від 23.11.2011 № 1341. URL: <https://zakon.rada.gov.ua/laws/show/1341-2011-%D0%BF#Text>

5.1.7. Про документи про вищу освіту (науковий ступінь): постанова Кабінету Міністрів України від 09.09.2020 № 811. URL: <https://zakon.rada.gov.ua/laws/show/811-2020-%D0%BF#Text>

5.1.8. Про затвердження переліку галузей знань і спеціальностей, за якими здійснюється підготовка здобувачів вищої та фахової передвищої освіти: постанова Кабінету Міністрів України від 29 квітня 2015 р. № 266. URL: <https://zakon.rada.gov.ua/laws/show/266-2015-%D0%BF#n11>

5.1.9. Про особливості запровадження переліку галузей знань і спеціальностей, за якими здійснюється підготовка здобувачів вищої освіти, затвердженого постановою Кабінету Міністрів України від 29.04.2015 № 266: наказ Міністерства освіти і науки України від 06.11.2015 № 1151, зареєстрований в Міністерстві юстиції України 25.11.2015 за № 1460/27905. URL: <https://zakon.rada.gov.ua/laws/show/z1460-15#Text>

5.1.10. Про затвердження Ліцензійних умов провадження освітньої діяльності: постанова Кабінету Міністрів України від 30.12.2015 № 1187. URL: <https://zakon.rada.gov.ua/laws/show/1187-2015-%D0%BF#Text>

5.1.11. Про внесення змін до переліку галузей знань і спеціальностей, за якими здійснюється підготовка здобувачів вищої та фахової передвищої освіти: постанова Кабінету Міністрів України від 30 серпня 2024 р. № 1021. URL: <https://zakon.rada.gov.ua/laws/show/1021-2024-%D0%BF#n11>

5.1.12. Про затвердження Положення про акредитацію освітніх програм, за якими здійснюється підготовка здобувачів вищої освіти: наказ Міністерства освіти і науки України від 15.05.2024 № 686, зареєстрований в Міністерстві юстиції України 04 липня 2024 р. за № 1013/42358. URL: <https://zakon.rada.gov.ua/laws/show/z1013-24#n7>

5.1.13. Методичні рекомендації щодо розроблення стандартів вищої освіти. Затверджені Наказом Міністерства освіти і науки України від 01.06.2017 р. № 600 (у редакції наказу Міністерства освіти і науки України від 30.04.2020 р. № 584. URL: https://mon.gov.ua/storage/app/media/vyshcha/naukovo-metodychna_rada/2020-metod-rekomendacziyi.docx

5.1.14. Про затвердження стандарту вищої освіти за спеціальністю 262 «Правоохоронна діяльність» для другого (магістерського) рівня вищої освіти: наказом МОН України від 22.10.2020 року № 1294 (із змінами) URL: <https://mon.gov.ua/static-objects/mon/sites/1/vishcha-osvita/2022/Standarty.Vyshchoyi.Osvity/Zatverdzeni.Standarty/01/31/262-Pravookhor.diyaln-mag.31.01.22.pdf>

5.1.15. Роз'яснення щодо застосування Критеріїв оцінювання якості освітньої програми: методичний посібник [Електронне видання] / А. Бутенко, Г. Денискіна, О. Єременко, О. Книш, І. Сімшаг, О. Требенко. – Київ : Національне агентство із забезпечення якості вищої освіти, 2024. – 127 с.

5.2 Нормативні документи ЛьвДУВС:

5.2.1. Положення про організацію освітнього процесу у ЛьвДУВС, затверджене Вченою радою ЛьвДУВС 15.08.2024 (протокол № 3), введене в дію наказом ЛьвДУВС від 19.08.2024 № 276, зі змінами та доповненнями затвердженими ухвалою Вченої ради ЛьвДУВС від 30.10.2024 (протокол

№ 7), введеними в дію наказом ректора ЛьвДУВС від 31.10.2024 № 402 URL: <https://www.lvduvs.edu.ua/uk/lvsuia/legal-framework/provisions-orders.html>

5.2.2. Положення про порядок розробки, оформлення та затвердження навчально-методичного забезпечення освітнього процесу в ЛьвДУВС, затверджене ухвалою Вченої ради ЛьвДУВС від 26.10.2022 (протокол № 4) введене в дію наказом ЛьвДУВС від 31.10.2022 № 225, зі змінами та доповненнями, затвердженими ухвалою Вченої ради ЛьвДУВС від 30.08.2023 (протокол № 2), введеними в дію наказом ректора ЛьвДУВС від 31.08.2023 № 298. URL: <https://www.lvduvs.edu.ua/uk/lvsuia/legal-framework/provisions-orders.html>

5.2.3. Положення про використання технологій дистанційного навчання в освітньому процесі у Львівському державному університеті внутрішніх справ, затверджене ухвалою Вченої ради ЛьвДУВС від 25.03.2020 (протокол № 8) введене в дію наказом ЛьвДУВС від 26.03.2020 № 77. URL: <https://www.lvduvs.edu.ua/uk/lvsuia/legal-framework/provisions-orders.html>

5.2.4. Положення про організацію академічної мобільності учасників освітнього процесу у ЛьвДУВС, затверджене ухвалою Вченої ради ЛьвДУВС від 26.10.2022 (протокол №4), введене в дію наказом ЛьвДУВС від 31.10.2022 № 225. URL: <https://www.lvduvs.edu.ua/uk/lvsuia/legal-framework/provisions-orders.html>

5.2.5. Положення про вебсайт ЛьвДУВС, затверджене ухвалою Вченої ради ЛьвДУВС від 25.01.2023 (протокол № 7), введене в дію наказом ЛьвДУВС від 30.01.2023 № 17. URL: <https://www.lvduvs.edu.ua/uk/lvsuia/legal-framework/provisions-orders.html>

5.2.6. Положення про антиплагиатну систему у ЛьвДУВС, затверджене наказом ЛьвДУВС від 02.06.2020 № 126. URL: <https://www.lvduvs.edu.ua/uk/lvsuia/legal-framework/provisions-orders.html>

5.2.7. Положення про розроблення та перегляд освітньої програми у Львівському державному університеті внутрішніх справ, затверджене Вченою радою ЛьвДУВС від 30.10.2024 № 7, введене в дію наказом ЛьвДУВС від 31.10.2024 № 402. URL: <https://www.lvduvs.edu.ua/uk/lvsuia/legal-framework/provisions-orders.html>

5.2.8. Положення про систему внутрішнього забезпечення якості освітньої діяльності та вищої освіти у ЛьвДУВС, затверджене Вченою радою ЛьвДУВС 29.08.2018 (протокол № 1), введене в дію наказом ЛьвДУВС від 03.09.2018 № 209. URL: http://www.lvduvs.edu.ua/documents_pdf/normat_doc/norm_doc_lvduvs/polozh_pro_systemy_vnytr_zabezp.pdf

5.2.9. Положення про атестацію здобувачів вищої освіти ЛьвДУВС, затверджене ухвалою Вченої ради ЛьвДУВС від 27.12.2023 (протокол № 7), введене в дію наказом ректора ЛьвДУВС № 485 від 27.12.2023. URL: <https://www.lvduvs.edu.ua/uk/lvsuia/legal-framework/provisions-orders.html>

5.2.10. Положення про визнання освітніх і наукових ступенів, вчених звань, здобутих в іноземних вищих навчальних закладах, затверджене

наказом ЛьвДУВС від 28.02.2017 № 44. URL: <https://www.lvduvs.edu.ua/uk/lvsuia/legal-framework/provisions-orders.html>

5.2.11. Положення про гаранта освітньої програми у ЛьвДУВС, затверджене Вченою радою ЛьвДУВС від 30.08.2021 (протокол № 1), введене в дію наказом ректора ЛьвДУВС № 261 від 31.08.2021. URL: <https://www.lvduvs.edu.ua/uk/lvsuia/legal-framework/provisions-orders.html>

5.2.12. Положення про Наукове товариство студентів (курсантів, слухачів), аспірантів (ад'юнктів), докторантів та молодих вчених ЛьвДУВС (затверджено Загальними зборами (конференції) трудового колективу, протокол № 1 від 17.11.2021. URL: <https://www.lvduvs.edu.ua/uk/lvsuia/legal-framework/provisions-orders.html>

5.2.13. Положення про організацію та проведення опитування стейкхолдерів у ЛьвДУВС, затверджене ухвалою Вченої ради ЛьвДУВС від 28.12.2022 (протокол № 6), введене в дію наказом ЛьвДУВС від 03.01.2023 № 3. URL: <https://www.lvduvs.edu.ua/uk/lvsuia/legal-framework/provisions-orders.html>.

5.2.14. Положення про порядок запобігання та врегулювання конфліктів інтересів у ЛьвДУВС, затверджене Вченою радою ЛьвДУВС 28.08.2024 (протокол № 4), введене в дію наказом ЛьвДУВС від 02.09.2024 № 303. URL: <https://www.lvduvs.edu.ua/uk/lvsuia/legal-framework/provisions-orders.html>

5.2.15. Положення про порядок виготовлення, оформлення і видачу документів про вищу освіту, додатка до них та академічної довідки у ЛьвДУВС, затверджене Вченою радою ЛьвДУВС від 25.10.2023 (протокол № 4), введене в дію наказом ректора ЛьвДУВС № 396 від 30.10.2023. URL: <https://www.lvduvs.edu.ua/uk/lvsuia/legal-framework/provisions-orders.html>

5.2.16. Положення про порядок визнання у Львівському державному університеті внутрішніх справ результатів навчання, отриманих у неформальній та/або інформальній освіті, затверджене Вченою радою ЛьвДУВС 27.11.2024 (протокол № 9), введене в дію наказом ЛьвДУВС від 02.12.2024 № 464 URL: <https://www.lvduvs.edu.ua/uk/lvsuia/legal-framework/provisions-orders.html>

5.2.17. Положення про порядок підготовки і захисту курсової роботи, затверджене Вченою радою львДУВС від 26.01.2022 (протокол № 6), введене в дію наказом ректора ЛьвДУВС № 9 від 27.01.2022. URL: <https://www.lvduvs.edu.ua/uk/lvsuia/legal-framework/provisions-orders.html>

5.2.18. Положення про порядок підготовки кваліфікаційних робіт у ЛьвДУВС, затверджене Вченою радою львДУВС від 06.07.2022 (протокол № 12), введене в дію наказом ЛьвДУВС № 118 від 11.07.2022. URL: <https://www.lvduvs.edu.ua/uk/lvsuia/legal-framework/provisions-orders.html>

5.2.19. Положення про використання поліцейського квесту в освітньому процесі Львівського державного університету внутрішніх справ, затверджене Вченою радою ЛьвДУВС 29.11.2023 (протокол № 5), введене в

дію наказом ЛьвДУВС від 01.12.2023 № 442. URL: <https://www.lvduvs.edu.ua/uk/lvsuia/legal-framework/provisions-orders.html>

5.2.20. Положення про практичну підготовку здобувачів вищої освіти, які навчаються за кошти фізичних та/або юридичних осіб, затверджене Вченою радою ЛьвДУВС, 29.11.2023 (протокол № 5), введене в дію наказом ЛьвДУВС від 01.12.2023 № 442 URL: <https://www.lvduvs.edu.ua/uk/lvsuia/legal-framework/provisions-orders.html>

6. КОРИСНІ ПОСИЛАННЯ

6.1. Розроблення освітніх програм: методичні рекомендації URL: <https://erasmusplus.org.ua/news/rozroblennya-osvitnih-program-metodychni-rekomendacziyi-materialy-dlya-komand-proektiv-tempus/>

6.2. Стандарти та рекомендації щодо забезпечення якості в Європейському просторі вищої освіти (ESG) URL: <https://www.britishcouncil.org.ua/sites/default/files/standards-and-guidelines-for-qa-in-the-eha-2015.pdf>

6.3. EQF 2017 (Європейська рамка кваліфікацій) URL: <https://europass.europa.eu/uk/what-european-qualification-framework-eqf>

6.4. QF EHEA 2018 (Рамка кваліфікацій ЄПВО) URL: http://www.ehea.info/Upload/document/ministerial_declarations/EHEAParis2018_Com_munique_AppendixIII_952778.pdf

6.5. ISCED (Міжнародна стандартна класифікація освіти, МСКО) 2011 URL: https://uis.unesco.org/sites/default/files/documents/international-standard-classification-of-education-isced-2011-ru_0.pdf

6.6. ISCED-F (Міжнародна стандартна класифікація освіти – Галузі, МСКО-Г) 2013 URL: <https://uis.unesco.org/sites/default/files/documents/international-standard-classification-of-education-fields-of-education-and-training-2013-detailed-field-descriptions-2015-en.pdf>

6.7. TUNING (для ознайомлення зі спеціальними (фаховими) компетентностями та прикладами стандартів URL: <http://www.unideusto.org/tuningeu>

Гарант освітньо-професійної програми
доктор юридичних наук, професор



Анатолій МОВЧАН

Матриця відповідності освітніх компетентностей дескрипторам Національної рамки кваліфікації

Класифікація компетентностей (результатів навчання) за НРК	Знання		Уміння/Навички		Комунікація		Відповідальність і автономія		
	Зн1	Зн2	Ум1	Ум2	К1	К2	АВ1	АВ2	
	Спеціалізовані концептуальні знання, що включають сучасні наукові здобутки у сфері професійної діяльності або галузі знань і є основою для оригінального мислення та проведення досліджень	Критичне осмислення проблем у галузі та на межі галузей знань	Спеціалізовані уміння/навички розв'язання проблем, необхідні для проведення досліджень та/або провадження інноваційної діяльності з метою розвитку нових знань та процедур	Здатність інтегрувати знання та розв'язувати складні задачі у широких або мультидисциплінарних контекстах	Здатність розв'язувати проблеми у нових або незнайомих середовищах за наявності неповної або обмеженої інформації з урахуванням аспектів соціальної та етичної відповідальності	Зрозуміле і недвозначне донесення власних знань, висновків та аргументації до фахівців і нефахівців, зокрема до осіб, які навчаються	Використання іноземних мов у професійній діяльності	Управління робочими або навчальними процесами, які є складними, непередбачуваними та потребують нових стратегічних підходів	Відповідальність за внесок до професійних знань і практики та/або оцінювання результатів діяльності команд та колективів
Загальні компетентності									
ЗК1	Зн1, Зн2		Ум3					АВ3	
ЗК2	Зн1, Зн2		Ум1, Ум2, Ум3			К1		АВ1, АВ2	
ЗК3	Зн1					К1, К2		АВ1	
ЗК4	Зн1		Ум1					АВ3	
ЗК5			Ум1					АВ3	
ЗК6						К1		АВ1	
ЗК7	Зн1		Ум2						
ЗК8	Зн1, Зн2		Ум2, Ум3					АВ2	
ЗК9	Зн1, Зн2		Ум2						
ЗК10	Зн1		Ум3					АВ2	
Спеціальні (фахові) компетентності									
СК1	Зн1		Ум1					АВ2	
СК2	Зн1		Ум1					АВ2	
СК3	Зн1, Зн2		Ум1, Ум3						
СК4			Ум2, Ум3					АВ1, АВ2	
СК5	Зн1		Ум3						
СК6	Зн2		Ум1			К1		АВ1	
СК7	Зн1					К1			
СК8			Ум2, Ум3					АВ1, АВ2	
СК9	Зн2		Ум3					АВ2	
СК10			Ум1, Ум3					АВ1	
СК11	Зн1					К1		АВ2	
СК12	Зн1		Ум2, Ум3						
СК13	Зн1		Ум2, Ум3						
СК14	Зн1		Ум2, Ум3					АВ2	
СК15	Зн1		Ум2, Ум3					АВ2	

**Матриця відповідності програмних результатів навчання
(ПРН) загальним та спеціальним компетентностям**

Результати навчання	Компетентності																									
	Інтегральна компетентність	Загальні компетентності										Спеціальні (фахові, предметні) компетентності														
		ЗК1	ЗК2	ЗК3	ЗК4	ЗК5	ЗК6	ЗК7	ЗК8	ЗК9	ЗК10	СК1	СК2	СК3	СК4	СК5	СК6	СК7	СК8	СК9	СК10	СК11	СК12	СК13	СК14	СК15
ПРН1. Зрозуміло і недвозначно доносити власні знання, висновки та аргументацію до фахівців і нефахівців; зокрема, під час публічних виступів, дискусій, проведення занять	Здатність розв'язувати складні задачі і проблеми у сфері правоохоронної діяльності та/або у процесі навчання, що передбачає проведення досліджень та/або здійснення інновацій та характеризується невизначеністю умов і вимог		+	+						+	+			+	+			+	+		+			+		
ПРН2. Координувати діяльність суб'єктів забезпечення публічної безпеки і порядку, а також здійснювати взаємодію з представниками інших органів виконавчої влади та місцевого самоврядування, громадськістю з питань правоохоронної діяльності			+	+	+		+	+	+	+		+			+		+		+	+			+	+	+	+
ПРН3. Організувати та керувати діяльністю підрозділів, які здійснюють			+	+	+		+	+	+	+	+	+			+		+		+	+	+					

<p>ПРН8. Забезпечувати законність та правопорядок, захист прав та інтересів особистості, суспільства, держави з використанням ефективних методів й засобів забезпечення публічної безпеки і порядку межах виконання своїх посадових обов'язків</p>		+	+				+	+	+		+	+	+		+					+		+				
<p>ПРН9. Використовувати у професійній діяльності сучасні інформаційні технології, бази даних та стандартне і спеціалізоване програмне забезпечення</p>			+					+	+	+		+								+		+				
<p>ПРН10. Користуватись державною системою урядового зв'язку, Національною системою конфіденційного зв'язку, формування та реалізації державної політики у сферах кіберзахисту критичної інформаційної інфраструктури, державних інформаційних ресурсів та інформації, криптографічного та технічного захисту інформації, телекомунікацій, користування радіочастотним ресурсом України, поштового зв'язку спеціального</p>			+					+												+	+					

