

**МІНІСТЕРСТВО ВНУТРІШНІХ СПРАВ УКРАЇНИ**  
**ЛЬВІВСЬКИЙ ДЕРЖАВНИЙ УНІВЕРСИТЕТ ВНУТРІШНІХ**  
**СПРАВ**

**ЗАТВЕРДЖЕНО** (зі змінами)  
рішенням Вченої ради ЛьвДУВС  
від 28.05.2025 (протокол № 16)  
**Голова Вченої ради ЛьвДУВС,**  
**ректор**

\_\_\_\_\_ **Дмитро ШВЕЦЬ**

**ОСВІТНЬО-ПРОФЕСІЙНА ПРОГРАМА**  
**«ПРАВО»**  
**другого (магістерського) рівня вищої освіти**

**ГАЛУЗЬ ЗНАНЬ**

D Бізнес, адміністрування та право  
08 Право

**СПЕЦІАЛЬНІСТЬ**

D8 Право  
081 Право

**ОСВІТНІЙ СТУПІНЬ**

магістр

**ВВЕДЕНО В ДІЮ**

наказом ЛьвДУВС від 03.06.2025 № 251

**Львів**  
**2025**

**ЛИСТ-ПОГОДЖЕННЯ**  
**освітньо-професійної програми**

Вчена рада навчально-наукового інституту  
права та правоохоронної діяльності ЛьвДУВС  
протокол від 14.05.2025 № 6  
Голова вченої рада

\_\_\_\_\_ **Іван КРАСНИЦЬКИЙ**

Т.в.о. начальника відділу забезпечення якості освіти ЛьвДУВС  
\_\_\_\_\_ **Ірина ГРИВНАК**

Схвалено Науково-методичною радою ЛьвДУВС  
протокол від 21.05.2025 № 6  
Перший проректор ЛьвДУВС  
\_\_\_\_\_ **Руслан СТРОЦЬКИЙ**

## ПРЕАМБУЛА

**Освітньо-професійна програма «Право» другого (магістерського) рівня вищої освіти галузі знань D Бізнес, адміністрування та право (08 Право\*) спеціальності D8 Право (081 Право\*) (далі – Освітньо-професійна програма «Право» другого (магістерського) рівня) є локальним нормативним документом Львівського державного університету внутрішніх справ (далі – ЛьвДУВС), в якому визначається сукупність вимог до змісту та результатів освітньої діяльності з практико-орієнтованим навчанням для підготовки здобувачів вищої освіти в навчально-науковому інституті права та правоохоронної діяльності ЛьвДУВС. Освітня програма реалізується у ЛьвДУВС з 2017 року.**

Освітньо-професійна програма «Право» другого (магістерського) рівня вищої освіти розроблена відповідно до Стандарту вищої освіти зі спеціальності 081 Право для другого (магістерського) рівня вищої освіти, який затверджено та введено в дію наказом Міністерства освіти і науки України (далі – МОН України) від 20.07.2022 № 643. Освітня програма сформована із урахуванням передового досвіду зарубіжних та провідних вітчизняних закладів освіти, враховує сучасні тенденції розвитку правничої освіти в Україні.

**Розроблено гарантом та робочою групою у такому складі:  
гарант освітньо-професійної програми (керівник робочої групи):**

– ПАРАСЮК Наталія, доцент кафедри кримінально-правових дисциплін навчально-наукового інституту права та правоохоронної діяльності ЛьвДУВС кандидат юридичних наук, доцент; заступник директора з освітньої та науково-дослідної діяльності.

**склад робочої групи:**

– КРАСНИЦЬКИЙ Іван, директор навчально-наукового інституту права та правоохоронної діяльності ЛьвДУВС кандидат юридичних наук, професор;

– ДУТКО Альона, доцент кафедри цивільно-правових дисциплін навчально-наукового інституту права та правоохоронної діяльності ЛьвДУВС кандидат юридичних наук, доцент; заступник директора з освітньої та науково-дослідної діяльності.

– КОВАЛІВ Мирослав, завідувач кафедри адміністративно-правових дисциплін навчально-наукового інституту права та правоохоронної діяльності ЛьвДУВС кандидат юридичних наук, професор;

– БУТИНСЬКА Роксолана, завідувач кафедри господарсько-правових дисциплін навчально-наукового інституту права та правоохоронної діяльності ЛьвДУВС кандидат юридичних наук, доцент;

---

\*Застосовується для наборів до 2024 року включно.

– ЗАБЗАЛЮК Дмитро, завідувач кафедри теорії, історії та конституційного права навчально-наукового інституту права та правоохоронної діяльності ЛьвДУВС доктор юридичних наук, професор;

– ЛАЩУК Наталія, завідувач кафедри кримінально-правових дисциплін навчально-наукового інституту права та правоохоронної діяльності ЛьвДУВС кандидат юридичних наук, доцент;

– МАЙКУТ Христина, завідувач кафедри цивільно-правових дисциплін навчально-наукового інституту права та правоохоронної діяльності ЛьвДУВС кандидат юридичних наук, доцент;

– ЗУБАЧИК Наталія, заступник голови Галицького районного суду м. Львова, доктор філософії у галузі права (за згодою);

– НАГИБАЙЛО Тетяна, здобувач освітнього ступеня магістр зі спеціальності 081 Право навчально-наукового інституту права та правоохоронної діяльності ЛьвДУВС (за згодою).

#### **Рецензії-відгуки стейкхолдерів:**

*ГАРАСИМІВ Т.* – заступник директора з наукової та міжнародної діяльності Інституту права, психології та інноваційної освіти Національного університету «Львівська політехніка», доктор юридичних наук, професор.

*ГАЛАЙ А.* – заступник керівника департаменту-керівник управління стратегічного аналізу з питань запобігання корупції Департаменту запобігання та протидії корупції Національного агентства з питань запобігання корупції, доктор юридичних наук, професор.

*БОРАЧОК М.* – суддя Сихівського районного суду м. Львова.

*КОРОПЕЦЬКА Н.* – заступник генерального директора-художнього керівника з юридичних та кадрових питань Державного підприємства «Національний академічний український драматичний театр імені Марії Заньковецької».

*ЛУЦИК В.* – заступник керівника департаменту-керівник управління захисту викривачів та обробки повідомлень про корупцію Департаменту запобігання та протидії корупції Національного агентства з питань запобігання корупції, кандидат юридичних наук, доцент.

*КУРАКІН О.* – декан факультету права, управління та економічної безпеки Донецького державного університету внутрішніх справ, доктор юридичних наук, професор.

*ЛЬНИЦЬКИЙ О.* – адвокат, кандидат юридичних наук, доцент.

*ПАТЬКО Н.* – адвокат, партнер АО «Правовий альянс «Еквітас».

*ГИРИЧ С.* – суддя Личаківського районного суду м. Львова.

*ЮРКЕВИЧ Ю.* – професор кафедри цивільного права та процесу Львівського національного університету імені Івана Франка, доктор юридичних наук, професор.

*МЕЛЬНИЧЕНКО Б.* – професор кафедри теорії права та конституціоналізму Навчально-наукового інституту права, психології та

інноваційної освіти Національного університету «Львівська політехніка». доктор юридичних наук, професор.

*РАДЕЙКО Р.* – CEO OnlineLawSchool, кандидат юридичних наук, доцент.

*ЛЕСЬКО Н.* – заступник директора з науково-педагогічної роботи Навчально-наукового інституту права, психології та інноваційної освіти Національного університету «Львівська політехніка», доктор юридичних наук, професор.

*ПРИКОЛОТА Т.* – суддя Львівського апеляційного суду.

*ЗАТОЛОЧНИЙ В.* – голова Восьмого апеляційного адміністративного суду.

**Актуалізовано:**

<b>Дата перегляду</b>	<b>Зміст змін</b>	<b>ПІБ гаранта (керівника робочої групи)</b>
затверджено та надано чинності ухвалою Вченої ради ЛьвДУВС від 29.03.2017 (протокол № 9), введено в дію наказом ЛьвДУВС від 06.04.2017 № 66	Розроблено згідно з вимогами Закону України «Про вищу освіту».	ГРИЦУК В., доктор юридичних наук, професор, член-кореспондент Національної академії правових наук України, Заслужений юрист України
ухвала Вченої ради ЛьвДУВС від 31.10.2018 (протокол № 3), введено в дію наказом ЛьвДУВС від 01.11.2018 № 268 (у новій редакції)	– наповнено новими вибірковими компонентами з урахуванням клопотань кафедр факультету № 6 та побажань здобувачів вищої освіти;	ГРИЦУК В., доктор юридичних наук, професор, член-кореспондент Національної академії правових наук України, Заслужений юрист України
ухвала Вченої ради ЛьвДУВС від 27.03.2019 (протокол № 8), введено в дію наказом ЛьвДУВС від 01.04.2019 № 67 (у новій редакції)	– доповнено новим набором обов'язкових та вибіркових компонент з урахуванням актуальних змін до чинного законодавства та потреб юриспруденції.	ГРИЦУК В., доктор юридичних наук, професор, член-кореспондент Національної академії правових наук України, Заслужений юрист України
ухвала Вченої ради ЛьвДУВС від 25.03.2020 (протокол № 8), введено в дію наказом ЛьвДУВС від 26.03.2020 № 77 (у новій редакції)	– внесено зміни до складу проектної групи та призначено нового гаранта освітньої програми; – розроблена нова редакція з урахуванням клопотання кафедри господарсько-правових дисциплін юридичного факультету, побажань здобувачів вищої освіти та з урахуванням пропозицій потенційних роботодавців, які залучалися до освітнього процесу у 2019-2020 навчальному році.	КОВАЛІВ М., завідувач кафедри адміністративно-правових дисциплін юридичного факультету, кандидат юридичних наук, професор
ухвала Вченої ради	– запроваджено зміни у зв'язку із	КОВАЛІВ М.,

<p>ЛьвДУВС від 26.08.2020 (протокол № 1), введено в дію наказом ЛьвДУВС від 02.09.2020 № 196</p>	<p>затвердженням наказом Міністерства освіти і науки України від 17.08.2020 № 1053 Стандарту вищої освіти за спеціальністю 081 Право для другого (магістерського) рівня вищої освіти; – поширено на здобувачів вищої освіти 2020 року вступу.</p>	<p>завідувач кафедри адміністративно-правових дисциплін юридичного факультету, кандидат юридичних наук, професор</p>
<p>ухвала Вченої ради ЛьвДУВС від 17.03.2021 (протокол № 10), введено в дію наказом ЛьвДУВС від 18.03.2021 № 95</p>	<p>– оновлено склад проєктної групи освітньої програми, включено представника від здобувачів вищої освіти в якості стейкхолдера; – доповнено новим обов’язковим компонентом; – доповнено новими навчальними дисциплінами на вибір здобувача вищої освіти;</p>	<p>КОВАЛІВ М., завідувач кафедри адміністративно-правових дисциплін Інституту права, кандидат юридичних наук, професор</p>
<p>ухвала Вченої ради ЛьвДУВС 24.11.2021 (протокол № 4), введено в дію наказом ЛьвДУВС від 26.11.2021 № 351</p>	<p>Внесено зміни до розділу 3 освітньої програми «Форми атестації здобувачів вищої освіти», а саме доповнено атестацію здобувачів освітнього ступеня магістр (2020 року вступу) комплексним атестаційним екзаменом.</p>	<p>КОВАЛІВ М., завідувач кафедри адміністративно-правових дисциплін Інституту права, кандидат юридичних наук, професор</p>
<p>ухвала Вченої ради ЛьвДУВС від 30.12.2021 (протокол № 5), введено в дію наказом ЛьвДУВС від 30.12.2021 № 369</p>	<p>– доповнено розділ 1 «Профіль Освітньо-професійної програми «Право» першого (бакалаврського) рівня вищої освіти галузі знань 08 «Право» спеціальності 081 «Право» окремим рядком такого змісту: «Код і найменування галузі знань «Право» за Міжнародною стандартною класифікацією освіти – 0421 Law»; – внесено зміни до додатку 5 Освітньо-професійної програми «Право» другого (магістерського) рівня вищої освіти: 1) доповнено новими навчальними дисциплінами; 2) змінено логічну послідовність вивчення навчальних дисциплін: «Міжнародне</p>	<p>КОВАЛІВ М., завідувач кафедри адміністративно-правових дисциплін Інституту права, кандидат юридичних наук, професор</p>

	кримінальне право» та «Проблеми кримінально-правової кваліфікації».	
ухвала Вченої ради ЛьвДУВС від 30.03.2022 (протокол № 8), введено в дію наказом ЛьвДУВС від 04.04.2022 № 59	Освітньо-професійну програми «Право» другого (магістерського) рівня вищої освіти для здобувачів вищої освіти 2022 року вступу викладено у новій редакції, зокрема: –внесено зміни до розділу 1 «Профіль Освітньо-професійної програми «Право» другого (магістерського) рівня вищої освіти галузі знань 08 Право спеціальності 081 Право (щодо розподілу кредитів по навчальних компонентах та встановлення терміну навчання – 1 рік 4 місяці); –викладено розділ 2 «Перелік компонент Освітньо-професійної програми «Право» другого (магістерського) рівня вищої освіти та їх логічна послідовність» у новій редакції (нові навчальні дисципліни); –викладено у новій редакції додаток 5 «Перелік навчальних дисциплін, рекомендованих до вибору здобувачам вищої освіти»	КОВАЛІВ М., завідувач кафедри адміністративно-правових дисциплін Інституту права, кандидат юридичних наук, професор
ухвала Вченої ради ЛьвДУВС від 25.08.2022 (протокол № 2), введено в дію наказом ЛьвДУВС від 25.08.2022 № 151	Викладено у новій редакції з урахуванням положень Стандарту вищої освіти зі спеціальності 081 Право для другого (магістерського) рівня вищої освіти, який затверджено та введено в дію наказом Міністерства освіти і науки України від 20.07.2022 № 643.	КОВАЛІВ М., завідувач кафедри адміністративно-правових дисциплін Інституту права, кандидат юридичних наук, професор
ухвала Вченої ради ЛьвДУВС від 29.03.2023 (протокол № 10), введено в дію	–уточнено відомості щодо профілю освітньої програми у частині формулювання мети освітньої програми, її фокусу та особливостей тощо;	КОВАЛІВ М., завідувач кафедри адміністративно-правових дисциплін Інституту права,

наказом ЛьвДУВС від 29.03.2023 № 68	–виключено таблиці та матриці, які були передбачені для здобувачів вищої освіти 2021 року вступу; –деталізовано СК та ПРН шляхом доповнення їх переліку.	кандидат юридичних наук, професор
ухвала Вченої ради ЛьвДУВС від 29.11.2023 (протокол № 5), введено в дію наказом ЛьвДУВС від 01.12.2023 № 442	Переглянуто Перелік навчальних дисциплін на вибір здобувачів вищої освіти (внесено зміни до додатку 5 освітньої програми).	КОВАЛІВ М., завідувач кафедри адміністративно-правових дисциплін Інституту права, кандидат юридичних наук, професор
наказ ЛьвДУВС від 30.05.2024 № 170	зміна гаранта Освітньо-професійної програми «Право» другого (магістерського) рівня вищої освіти	ПАРАСЮК Н., доцент кафедри кримінально-правових дисциплін Інституту права, кандидат юридичних наук, доцент, заступник директора Інституту права
ухвала Вченої ради ЛьвДУВС від 11.07.2024 (протокол № 1), введено в дію наказом ЛьвДУВС від 11.07.2024 № 228	Доповнено ЗК 11 та визначено освітні компоненти, які будуть спрямовані на розвиток цієї компетентності. Упорядковано додатки до освітньої програми Виключено Додаток 5 Перелік навчальних дисциплін, рекомендованих до вибору здобувачам вищої освіти.	ПАРАСЮК Н., доцент кафедри кримінально-правових дисциплін Інституту права, кандидат юридичних наук, доцент, заступник директора Інституту права
рішення Вченої ради ЛьвДУВС від 23.12.2024 (протокол № 11), введено в дію наказом ЛьвДУВС від 24.12.2024 № 517	– текст освітньої програми увідповіднено із організаційно-штатними змінами у структурі ЛьвДУВС; – придатність до працевлаштування узгоджено із новими змінами до Національного класифікатора професій ДК 003:2010 «Класифікатор професій», які затверджено наказом Міністерства економіки України	ПАРАСЮК Н., доцент кафедри кримінально-правових дисциплін навчально-наукового інституту права та правоохоронної діяльності ЛьвДУВС кандидат юридичних наук,

	<p>від 13.12.2024 № 27751;          – доповнено вказівкою на Каталог вибіркових навчальних дисциплін та упорядковано додатки до освітньої програми.</p>	доцент
<p>рішення Вченої ради ЛьвДУВС від 28.05.2025 (протокол № 16), введено в дію наказом ЛьвДУВС від 03.06.2025 № 251</p>	<p>– для набору 2025 року увідповіднено із Постановою Кабінету Міністрів України «Про внесення змін до переліку галузей знань і спеціальностей, за якими здійснюється підготовка здобувачів вищої та фахової передвищої освіти» від 30.08.2024 № 1021;          – деталізовано структурно-логічну схему;          – актуалізовано нормативно-правові акти.</p>	<p>ПАРАСЮК Н.,          доцент кафедри кримінально-правових дисциплін навчально-наукового інституту права та правоохоронної діяльності ЛьвДУВС кандидат юридичних наук,          доцент</p>

## 1. ПРОФІЛЬ ОСВІТНЬО-ПРОФЕСІЙНОЇ ПРОГРАМИ «ПРАВО» ДРУГОГО (МАГІСТЕРСЬКОГО) РІВНЯ ВИЩОЇ ОСВІТИ

<b>1 – Загальна інформація</b>	
<b>Повна назва закладу вищої освіти, а також структурного підрозділу, у якому реалізується освітня програма</b>	Львівський державний університет внутрішніх справ навчально-науковий інститут права та правоохоронної діяльності
<b>Шифр і найменування галузі знань</b>	D Бізнес, адміністрування та право (08 Право*)
<b>Код і найменування спеціальності</b>	D8 Право (081 Право*)
<b>Код і найменування галузі знань «Право» за Міжнародною стандартною класифікацією освіти</b>	0421 Law
<b>Рівень вищої освіти</b>	Другий (магістерський) рівень
<b>Ступінь вищої освіти</b>	Магістр
<b>Освітня кваліфікація</b>	Магістр права
<b>Кваліфікація в дипломі</b>	Освітньо-професійна програма «Право» Ступінь вищої освіти – Магістр Галузь знань – D Бізнес, адміністрування та право (08 Право*) Спеціальність – D8 Право (081 Право*)
<b>Офіційна назва освітньої програми</b>	Освітньо-професійна програма «Право» другого (магістерського) рівня вищої освіти
<b>Тип диплому та обсяг освітньої програми</b>	Диплом магістра, одиничний. Обсяг освітньо-професійної програми становить – 90 кредитів ЄКТС, з яких 66 кредитів ЄКТС спрямовано на забезпечення результатів навчання за спеціальністю D8 Право (081 Право*), визначених Стандартом вищої освіти зі спеціальності 081 Право для другого (магістерського) рівня вищої освіти та цією освітньою програмою, у тому числі: –46 кредитів ЄКТС спрямовано на вивчення обов'язкових освітніх компонентів (навчальних дисциплін); –20 кредитів ЄКТС – на формування практичних умінь і навичок за спеціальністю D8 Право (081 Право*) у процесі проходження професійної практики.

	24 кредити ЄКТС відведено на вивчення навчальних дисциплін за вибором здобувачів вищої освіти.
<b>Обмеження щодо форм навчання</b>	Відсутні
<b>Наявність акредитації</b>	Національне агентство із забезпечення якості вищої освіти Сертифікат про акредитацію освітньої програми № 13802 від 12.06.2025. Строк дії 01.07.2030.
<b>Цикл/рівень освітньої програми</b>	Національна рамка кваліфікацій – 7 рівень; Європейська рамка кваліфікацій для навчання впродовж життя (EQF-LLL) – 7 рівень; Рамка кваліфікацій Європейського простору вищої освіти ((FQ-EHEA) – другий цикл вищої освіти.
<b>Вимоги до освіти осіб, які можуть розпочати навчання за цією освітньою програмою</b>	Для здобуття освітнього ступеня магістр за цією освітньою програмою приймаються особи, які здобули ступінь бакалавра зі спеціальностей 081 Право або 293 Міжнародне право на умовах, визначених у Порядку прийому на навчання для здобуття вищої освіти, затвердженого МОН України, та Правилах прийому на навчання для здобуття вищої освіти у ЛьвДУВС у відповідному році.
<b>Мова(и) навчання і оцінювання</b>	Українська мова
<b>Форми здобуття освіти за цією програмою та розрахункові строки виконання освітньої програми за кожною з них</b>	Очна (денна) – 1 рік 4 місяці. Заочна – 1 рік 4 місяці.
<b>Інтернет-адреса постійного розміщення опису ОП</b>	<a href="https://www.lvduvs.edu.ua/uk/education/catalogue-of-educational-programs.html">https://www.lvduvs.edu.ua/uk/education/catalogue-of-educational-programs.html</a>
<b>2- Мета Освітньо-професійної програми «Право» другого (магістерського) рівня вищої освіти</b>	
Метою освітньої програми є підготовка, відповідно до сучасних вимог суспільства і держави, високоосвічених фахівців-професіоналів, що мають поглиблені теоретичні знання, практичні уміння і навички у сфері творення права, змісту та реалізації правових цінностей та принципів, тлумачення та застосування права, концептуальних засад міжнародного права та міжнародних правових систем, етичних стандартів правничої професії та інші компетентності	

достатні для ефективного виконання на високому рівні практичної правничої діяльності у різних сферах та здатні виконувати інші завдання інноваційного характеру в галузі права.

Мета освітньої програми відповідає Стратегії розвитку ЛьвДУВС на 2021-2025 роки – [https://www.lvduvs.edu.ua/documents\\_pdf/norm\\_doc\\_lvduvs/strategy.pdf](https://www.lvduvs.edu.ua/documents_pdf/norm_doc_lvduvs/strategy.pdf)

### **3 – Характеристика Освітньо-професійної програми «Право» другого (магістерського) рівня вищої освіти**

<b>Опис області</b>	<b>предметної</b>	<p><b>Об’єкт вивчення:</b> право як соціальне явище та особливості його застосування, що ґрунтуються на правових цінностях та принципах, в основі яких покладені людська гідність та верховенство права.</p> <p><b>Цілі навчання:</b> набуття здатності розв’язувати складні задачі та проблеми у сфері правотворчості і правозастосування та/або у процесі навчання, що передбачає проведення досліджень та/або здійснення інновацій та характеризується невизначеністю умов і вимог; поглиблення знань та розуміння основних засад (принципів) та процедур судочинства в Україні, застосування при його здійсненні практики Європейського суду з прав людини при вирішенні конкретних правових ситуацій; формування поглиблених знань та умінь застосування міжнародно-правових норм та механізмів у сферах приватних відносин та запобігання злочинності; вдосконалення навиків прийняття та оформлення процесуальних та інших управлінських рішень, а також комплексної та системної оцінки їх юридичних наслідків.</p> <p><b>Теоретичний зміст предметної області:</b> правові доктрини, цінності та принципи на яких базується творення права, його тлумачення та особливості застосування.</p> <p><b>Методи, методика та технології:</b> загальнонаукові і спеціальні методи пізнання правових явищ; комплексне поєднання онтологічних, гносеологічних, аксіологічних, праксеологічних, антропологічних підходів, а також законів логіки, моральних принципів і установок для пізнання, тлумачення та застосування права, методика з правової оцінки поведінки чи діяльності індивідів і соціальних груп, ідентифікації правової проблеми та її вирішення на основі принципів права; цифрові технології, методи оцінювання та аналізу інформації, методи доведення.</p> <p><b>Інструменти та обладнання:</b> сучасне інформаційно-комунікаційне обладнання, інформаційні ресурси та</p>
---------------------	-------------------	--

	спеціальне програмне забезпечення, що застосовуються у діяльності в сфері права.
<b>Основний фокус освітньої програми</b>	<p>Освітньо-професійна програма зорієнтована на поглиблення та вдосконалення теоретичних знань, практичних умінь та навичок у сфері творення, розуміння, тлумачення та застосування права, дотримання етичних стандартів правничої професії, а також набуття інших компетентностей необхідних для ефективного виконання на високому рівні практичної правничої діяльності у різних сферах та здатності виконувати інші завдання інноваційного характеру в галузі права.</p> <p>Освітньо-професійна програма зацентрована на поглиблене опанування здобувачами вищої освіти знань та набуття практичних навичок аналізу проблеми конституційного будівництва в Україні, дотримання та поваги до Конституції України та фундаментальних конституційно-правових інститутів, застосування практики Європейського суду з прав людини, міжнародно-правових норм та механізмів у сферах приватних відносин та запобіганні злочинності.</p> <p><i>Ключові слова:</i> право, держава, права людини, тлумачення права, застосування права, конституційне будівництво, практика Європейського суду з прав людини, міжнародно-правові механізми, регулювання приватних відносин, міжнародне кримінальне право, запобігання злочинності.</p>
<b>Особливості освітньої програми</b>	<p>Основними особливості освітньо-професійної програми є такі:</p> <ul style="list-style-type: none"> <li>- в основі реалізації програми лежить модель студентоцентрованого навчання та викладання. Наявність широкого переліку вибіркових дисциплін дає можливість здобувачу освіти сформулювати власну освітню траєкторію навчання;</li> <li>- освітньо-професійна програма передбачає академічну свободу, включаючи свободу думки, висловлювань та викладання, а також суворе дотримання принципів академічної доброчесності усіма учасниками освітнього процесу;</li> <li>- під час реалізації освітньо-професійної програми акцентується на набутті здобувачами вищої освіти як професійних знань та навичок (hard skills), так і актуальних сучасних загальних навичок (soft skills), а</li> </ul>

	<p>також розвитку дослідницького та інноваційного мислення;</p> <ul style="list-style-type: none"> <li>- програма сформована з урахуванням передового досвіду зарубіжних та провідних вітчизняних закладів освіти, враховує тенденції розвитку правничої освіти в Україні;</li> <li>- практична складова реалізується як в процесі проведення навчальних занять, у тому числі з залученням представників правничих професій, та проходження практики, а також шляхом проведення навчальних судових засідань, залучення до роботи Юридичної клініки ЛьвДУВС, проведення бінарних занять та занять на базі правозахисних та правозастосовних органів;</li> <li>- здобувачам вищої освіти надається сприяння та підтримка участі у програмах академічної мобільності, науково-практичних заходах, студентському самоврядуванні, науковому товаристві курсантів і студентів, наукових гуртках тощо.</li> </ul>
<b>4 - Можливість працевлаштування за здобутою освітою</b>	
<b>Можливість працевлаштування за здобутою освітою</b>	<p>Випускники освітньо-професійної програми можуть обіймати посади та виконувати роботи, професійні назви яких, згідно з чинною редакцією Національного класифікатора України: Класифікатор професій (ДК 003:2010), передбачені під кодом 242 «Професіонали в галузі правознавства, прокурорського нагляду, правосуддя та правоохоронної діяльності», а також інші посади, кваліфікаційні вимоги до яких передбачають наявність освітнього ступеня магістр загалом чи зі спеціальності D8 Право (081 Право) зокрема.</p>
<b>Подальше навчання</b>	<p>Право продовжити навчання за програмою третього (освітньо-наукового) рівня вищої освіти. Набуття додаткових кваліфікацій в системі освіти дорослих.</p>
<b>5 – Викладання та оцінювання</b>	
<b>Викладання та навчання</b>	<p>Студентоцентроване навчання, проблемно-орієнтоване та практико-орієнтоване навчання, самонавчання, навчання на основі досліджень.</p> <p>Основними формами організації освітнього процесу є: навчальні заняття (лекційні, практичні, семінарські та індивідуальні заняття), самостійна робота, професійна практика та консультації, контрольні заходи, а також інші форми і види навчальної та науково-дослідної діяльності здобувачів вищої освіти.</p>

	В процесі навчання використовуються також моделювання судових засідань, бінарні заняття, заняття на базі правозахисних та правозастосовних органів, проведення зустрічей (майстер-класів) досвідчених правників, залучення здобувачів освіти до участі у конференціях, круглих столах та інших формах наукової роботи.	
<b>Оцінювання</b>	<p>Оцінювання результатів навчання відбувається за результатами поточного (усні відповіді під час проведення занять, вирішення практичних кейсів та тестових завдань, проведення експрес-контролів, оцінка якості виконання завдань для практичних занять, перевірка індивідуальних завдань, виконання завдань для самостійної роботи, визнання результатів навчання, отриманих у неформальній та/або інформальній освіті тощо) та підсумкового (заліки, екзамени, захист практики тощо) контролів, а також досягнень у науково-дослідній діяльності здійснюються на рейтинговій основі з дотриманням принципів академічної доброчесності.</p> <p>Застосовується 100-бальна шкала оцінювання, а також національна система («відмінно», «добре», «задовільно», «незадовільно») та система ECTS (A, B, C, D, E, F, FX).</p>	
<b>6 - Перелік програмних компетентностей випускника</b>		
<b>Інтегральна компетентність</b>	Здатність розв'язувати задачі дослідницького та/або інноваційного характеру у сфері права.	
<b>Загальні компетентності (далі - ЗК)</b>	<b>ЗК 1</b>	Здатність до абстрактного мислення, аналізу та синтезу.
	<b>ЗК 2</b>	Здатність проводити дослідження на відповідному рівні.
	<b>ЗК 3</b>	Здатність до пошуку, оброблення та аналізу інформації з різних джерел.
	<b>ЗК 4</b>	Здатність до адаптації та дії в новій ситуації.
	<b>ЗК 5</b>	Здатність спілкуватися іноземною мовою у професійній сфері як усно, так і письмово.
	<b>ЗК 6</b>	Здатність генерувати нові ідеї (креативність).
	<b>ЗК 7</b>	Здатність приймати обґрунтовані рішення.
	<b>ЗК 8</b>	Здатність спілкуватися з представниками інших професійних груп різного рівня (з експертами з інших галузей знань/видів економічної діяльності).
	<b>ЗК 9</b>	Здатність працювати в міжнародному контексті.
	<b>ЗК 10</b>	Здатність розробляти проекти та управляти ними.

	<b>ЗК 11</b>	Здатність формування нетерпимості до корупції, утвердження культури добросовісності та дотримання вимог професійної етики.
<b>Спеціальні (фахові, предметні) компетентності (далі – СК)</b>	<b>СК 1</b>	Здатність застосовувати принципи верховенства права для розв’язання складних задач і проблем, у тому числі, у ситуаціях правової невизначеності.
	<b>СК 2</b>	Здатність аналізувати та оцінювати вплив правової системи Європейського Союзу на правову систему України.
	<b>СК 3</b>	Здатність аналізувати та оцінювати вплив Конвенції про захист прав людини та основоположних свобод, а також практики Європейського Суду з прав людини на розвиток правової системи та правозастосування в Україні.
	<b>СК 4</b>	Здатність оцінювати взаємодію міжнародного права та міжнародних правових систем з правовою системою України.
	<b>СК 5</b>	Здатність використовувати сучасні правові доктрини та принципи у правотворчості та в процесі застосування інститутів публічного і приватного права, а також кримінальної юстиції.
	<b>СК 6</b>	Здатність обґрунтовувати та мотивувати правові рішення, давати розгорнуту юридичну аргументацію.
	<b>СК 7</b>	Здатність застосовувати знання та розуміння основних засад (принципів) та процедур судочинства в Україні.
	<b>СК 8</b>	Здатність застосовувати медіацію та інші правові інструменти альтернативного позасудового розгляду та вирішення правових спорів.
	<b>СК 9</b>	Здатність застосовувати міждисциплінарний підхід в оцінці правових явищ та правозастосовній діяльності.
	<b>СК 10</b>	Здатність ухвалювати рішення у ситуаціях, що вимагають системного, логічного та функціонального тлумачення норм права, а також розуміння особливостей практики їх застосування.
	<b>СК 11</b>	Здатність критично оцінювати ефективність представництва і захисту прав, свобод та інтересів клієнтів.
	<b>СК 12</b>	Здатність утверджувати етичні стандарти правничої діяльності, стандарти професійної незалежності та відповідальності правника.

	<b>СК 13</b>	Здатність доносити до фахівців і нефахівців у сфері права інформацію, ідеї, зміст проблем та характер оптимальних рішень з належною аргументацією.
	<b>СК 14</b>	Здатність самостійно готувати проекти нормативно-правових актів, обґрунтовувати суспільну обумовленість їх прийняття, прогнозувати результати їх впливу на відповідні суспільні відносини.
	<b>СК 15</b>	Здатність самостійно готувати проекти актів правозастосування, враховуючи вимоги щодо їх законності, обґрунтованості та вмотивованості.
	<b>СК 16</b>	Здатність критично оцінювати сучасний стан українського конституціоналізму та актуальні проблеми конституційного будівництва в Україні, усвідомлювати та поважати здобутки і цінності українського конституціоналізму, Конституції - Основного Закону України, фундаментальних конституційно-правових інститутів.
	<b>СК 17</b>	Здатність застосовувати знання та розуміння основних засад (принципів) та процедур правового регулювання приватних відносин з іноземним елементом.
	<b>СК 18</b>	Здатність застосовувати знання та розуміння положень міжнародного кримінального права та механізмів міжнародного співробітництва у сфері запобігання злочинності.
<b>7 – Програмні результати навчання (далі – ПРН)</b>		
<b>ПРН 1</b>	Оцінювати природу та характер суспільних процесів і явищ, і виявляти розуміння меж та механізмів їх правового регулювання.	
<b>ПРН 2</b>	Співвідносити сучасну систему цивілізаційних цінностей з правовими цінностями, принципами та професійними етичними стандартами.	
<b>ПРН 3</b>	Проводити збір, інтегрований аналіз та узагальнення матеріалів з різних джерел, включаючи наукову та професійну літературу, бази даних, цифрові, статистичні, тестові та інші, та перевіряти їх на достовірність, використовуючи сучасні методи дослідження.	
<b>ПРН 4</b>	Здійснювати презентацію свого дослідження з правової теми, застосовуючи першоджерела та прийоми правової інтерпретації складних комплексних проблем, що постають з цього дослідження, аргументувати висновки.	
<b>ПРН 5</b>	Вільно спілкуватися іноземною мовою професійного спрямування (однією з офіційних мов Ради Європи) усно і письмово.	
<b>ПРН 6</b>	Обґрунтовано формулювати свою правову позицію, вміти	

	опонувати, оцінювати докази та наводити переконливі аргументи.
<b>ПРН 7</b>	Дискутувати зі складних правових проблем, пропонувати і обґрунтовувати варіанти їх розв'язання.
<b>ПРН 8</b>	Оцінювати достовірність інформації та надійність джерел, ефективно опрацьовувати та використовувати інформацію для проведення наукових досліджень та практичної діяльності.
<b>ПРН 9</b>	Генерувати нові ідеї та використовувати сучасні технології у наданні правничих послуг.
<b>ПРН 10</b>	Аналізувати взаємодію міжнародного права та міжнародно-правових систем з правовою системою України на основі усвідомлення основних сучасних правових доктрин, цінностей та принципів функціонування права.
<b>ПРН 11</b>	Використовувати передові знання і методики у процесі правотворення та правозастосування інститутів публічного та приватного права і кримінальної юстиції.
<b>ПРН 12</b>	Проводити порівняльно-правовий аналіз окремих інститутів права різних правових систем, враховуючи взаємозв'язок правової системи України з правовими системами Ради Європи та Європейського Союзу.
<b>ПРН 13</b>	Аналізувати та оцінювати практику застосування окремих правових інститутів.
<b>ПРН 14</b>	Обґрунтовувати правову позицію на різних стадіях правозастосування
<b>ПРН 15</b>	Мати практичні навички розв'язання проблем, пов'язаних з реалізацією процесуальних функцій суб'єктів правозастосування.
<b>ПРН 16</b>	Брати продуктивну участь у розробці проектів нормативно-правових актів, обґрунтовувати суспільну обумовленість їх прийняття, прогнозувати результати їх впливу на відповідні суспільні відносини.
<b>ПРН 17</b>	Інтегрувати необхідні знання та розв'язувати складні задачі правозастосування у різних сферах професійної діяльності.
<b>ПРН 18</b>	Аналізувати та критично оцінювати сучасний стан та актуальні проблеми конституційного будівництва в Україні, зміст конституційних процесів, що відбуваються у державі, пропагувати здобутки і цінності українського конституціоналізму, дотримання поваги до Конституції України та фундаментальних конституційно-правових інститутів.
<b>ПРН 19</b>	Аналізувати, оцінювати та обґрунтовувати правові позиції у сфері регулювання приватних відносин з іноземним елементом у конкретних справах.
<b>ПРН 20</b>	Обґрунтовано формулювати свою правову позицію щодо застосування положень міжнародного кримінального права та механізмів міжнародного співробітництва у сфері запобігання

	злочинності у конкретних ситуаціях.
<b>8 – Ресурсне забезпечення Освітньо-професійної програми «Право» другого (магістерського) рівня вищої освіти</b>	
<b>Кадрове забезпечення</b>	<p>Забезпечення освітніх компонентів освітньо-професійної програми здійснюється науково-педагогічними працівниками освітня та/або професійна кваліфікація яких у повній мірі відповідає Ліцензійним умовам провадження освітньої діяльності, які затверджено постановою Кабінету Міністрів України від 30 грудня 2015 року № 1187 (у чинній редакції) (далі – Ліцензійні умови провадження освітньої діяльності).</p> <p>Викладання за освітньо-професійною програмою забезпечують науково-педагогічні працівники п'ятьох кафедр навчально-наукового інституту права та правоохоронної діяльності ЛьвДУВС (кафедри: адміністративно-правових дисциплін, господарсько-правових дисциплін, кримінально-правових дисциплін, кафедри теорії, історії та конституційного права, цивільно-правових дисциплін), а також загальноуніверситетської кафедри мовної підготовки.</p> <p>Науково педагогічні працівники, які забезпечують реалізацію цієї освітньо-професійної програми, мають відповідну освітню та професійну кваліфікацію, а частина також актуальний практичний досвід або здійснює правничу діяльність на теперішній час, активно публікують наукові доробки у вітчизняних та зарубіжних виданнях, беруть участь у міжнародних стажуваннях, академічній мобільності, науково-практичних заходах різних рівнів, систематично підвищують свою кваліфікацію, долучаються до аналізу законопроектів, отримують свідоцтва про реєстрацію авторських прав на твори тощо.</p> <p>До проведення занять у межах освітньої програми залучаються представники правничих професій, зокрема, судді, адвокати, нотаріуси, прокурори тощо, а також інші професіонали-практики.</p>
<b>Матеріально-технічне забезпечення</b>	Відповідає Ліцензійним умовам провадження освітньої діяльності і є достатнім для якісного

		забезпечення реалізації освітньої програми.
<b>Інформаційне та навчально-методичне забезпечення</b>		Відповідає Ліцензійним умовам провадження освітньої діяльності, має актуальний змістовий контент, базується на доступі до сучасних інформаційних технологій та баз даних (ресурсів), у тому числі міжнародних, зокрема, SCOPUS, Web of Science тощо.
<b>9 – Академічна мобільність</b>		
<b>Національна мобільність</b>	<b>кредитна</b>	Створено сприятливі умови та наявний досвід академічної мобільності в середині країни відповідно до Положення про організацію академічної мобільності у ЛьвДУВС.
<b>Міжнародна мобільність</b>	<b>кредитна</b>	Може здійснюватися на основі укладених двосторонніх договорів про співпрацю між ЛьвДУВС та закладами вищої освіти – закордонними партнерами. Навчально-науковий інститут права та правоохоронної діяльності де реалізується освітня програма має досвід співпраці та академічної мобільності здобувачів бакалаврського рівня в рамках програми Еразмус+ 2023 р. із юридичним факультетом Трнавського університету (м. Трнава, Словацька Республіка). До участі у міжнародних програмах активно долучаються науково-педагогічні працівники навчально-наукового інституту права та правоохоронної діяльності.
<b>Навчання здобувачів вищої освіти</b>	<b>іноземних</b>	Не здійснюється

## 2. ПЕРЕЛІК КОМПОНЕНТ ОСВІТНЬО-ПРОФЕСІЙНОЇ ПРОГРАМИ «ПРАВО» ДРУГОГО (МАГІСТЕРСЬКОГО) РІВНЯ ВИЩОЇ ОСВІТИ ТА ЇХ ЛОГІЧНА ПОСЛІДОВНІСТЬ

Код ОК	Компоненти освітньо-професійної програми (навчальні дисципліни, практика)	Кількість кредитів вивчення навчальних дисциплін	Форма підсумкового контролю	Логічна послідовність вивчення навчальної дисципліни (семестри)**
<b>1. ОBOB'ЯЗКОВІ КОМПОНЕНТИ</b>				
<b>1.1. Обов'язкові (нормативні) навчальні дисципліни та практика</b>				
ОК 1	Теорія і практика застосування кримінального права	4	екзамен	1
ОК 2	Проблеми адміністративного судочинства	4	екзамен	1
ОК 3	Проблеми трудового права та права соціального захисту	4	екзамен	1
ОК 4	Проблеми регулювання приватних відносин в Україні	4	екзамен	1
ОК 5	Сучасний конституціоналізм в Україні	3	екзамен	1
ОК 6	Теоретико-прикладні проблеми кримінального судочинства	3	залік	1
ОК 7	Проблеми міжнародного публічного права	3	залік	1
ОК 8	Теоретико-прикладні проблеми цивільного судочинства	3	залік	1
ОК 9	Міжнародні стандарти захисту прав людини в умовах глобалізації	3	залік	1
ОК 10	Професійна комунікація іноземною мовою	3	залік	3
ОК 11	Професійна практика	20	залік	2
ОК 12	Проблеми адміністративного права та адміністративного процесу	3	залік	2
ОК 13	Міжнародне кримінальне право та міжнародне співробітництво у сфері запобігання злочинності	3	залік	2
ОК 14	Етичні вимоги правничої професії	3	залік	2
ОК 15	Проблеми правового регулювання приватних відносин з іноземним елементом	3	залік	2
<b>Загальний обсяг обов'язкових компонент - 66 кредитів ЄКТС</b>				

<b>2. ВИБІРКОВІ КОМПОНЕНТИ**</b>				
ВК 1	Вибіркова дисципліна 1	3	залік	3
ВК 2	Вибіркова дисципліна 2	3	залік	3
ВК 3	Вибіркова дисципліна 3	3	залік	3
ВК 4	Вибіркова дисципліна 4	3	залік	3
ВК 5	Вибіркова дисципліна 5	3	залік	3
ВК 6	Вибіркова дисципліна 6	3	залік	3
ВК 7	Вибіркова дисципліна 7	3	залік	3
ВК 8	Вибіркова дисципліна 8	3	залік	3
<b>Загальний обсяг вибіркового компонента - 24 кредитів ЄКТС</b>				
<b>ЗАГАЛЬНИЙ ОБСЯГ ОСВІТНЬО-ПРОФЕСІЙНОЇ ПРОГРАМИ - 90 кредитів ЄКТС</b>				

\*\*Начитка лекцій для здобувачів вищої освіти заочної форми навчання може проводитися у семестрі, який передує тому, що вказаний у таблиці.

\*\*\*Здобувачі вищої освіти обирають навчальні дисципліни загальним обсягом 24 кредити: у третьому семестрі – 8 навчальних дисциплін обсягом 3 кредити.

Із Каталогом вибіркового навчальних дисциплін, а також їх анотаціями можна ознайомитися за посиланням: URL: <https://www.lvduvs.edu.ua/uk/education/kataloh-vybirkovykh-osvitnikh-komponentiv.html>

## СТРУКТУРНО ЛОГІЧНА СХЕМА

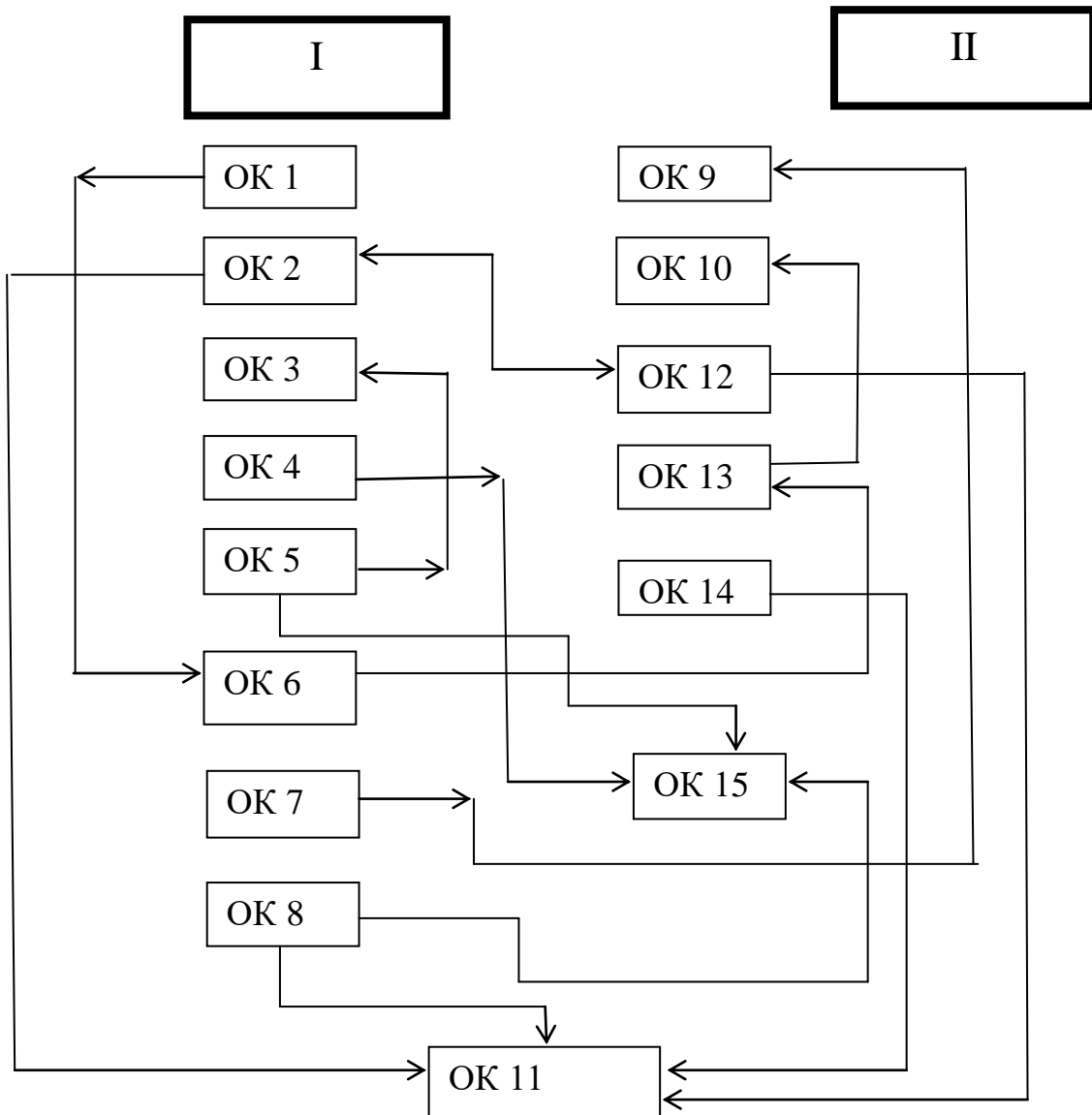

### 3. АТЕСТАЦІЯ ЗДОБУВАЧІВ ВИЩОЇ ОСВІТИ

<b>Форма атестації здобувачів вищої освіти</b>	<p>Атестація здобувачів за другим (магістерським) рівнем вищої освіти за спеціальністю D8 Право (081 Право) здійснюється за результатами Єдиного державного кваліфікаційного іспиту (іспитів) (далі – ЄДКІ) у порядку, визначеному Кабінетом Міністрів України.</p> <p>У випадку відміни або не проведення уповноваженими суб'єктами ЄДКІ, атестація здобувачів вищої освіти проводиться у формі комплексного атестаційного екзамену з таких навчальних дисциплін: «Теорія і практика застосування кримінального права», «Проблеми адміністративного судочинства», «Проблеми трудового права та права соціального захисту», «Проблеми регулювання приватних відносин в Україні», «Сучасний конституціоналізм в Україні».</p>
--	--

### 4. ВИМОГИ ДО НАЯВНОСТІ СИСТЕМИ ВНУТРІШНЬОГО ЗАБЕЗПЕЧЕННЯ ЯКОСТІ ВИЩОЇ ОСВІТИ

4.1 Метою системи внутрішнього забезпечення якості освітньої діяльності та вищої освіти у ЛьвДУВС є досягнення позитивної динаміки якості підготовки здобувачів вищої освіти шляхом забезпечення відповідності освітньої діяльності вимогам стандартів вищої освіти та/або договорам про надання освітніх послуг.

4.2 Завданнями системи внутрішнього забезпечення якості освітньої діяльності та вищої освіти є:

- формування, оновлення і вдосконалення нормативної та методичної бази забезпечення якості освітньої діяльності та вищої освіти у ЛьвДУВС;
- моніторинг змісту та якості вищої освіти;
- контроль за дотриманням якості освітньої діяльності;
- моніторинг якості технологій навчання, ресурсного потенціалу ЛьвДУВС та управління відповідними ресурсами і процесами;
- моніторинг стану освітнього середовища ЛьвДУВС;
- формування і вдосконалення механізмів прозорості освітньої діяльності та оприлюднення інформації щодо її результатів;
- розробка та удосконалення процедур забезпечення якості освітніх програм, що реалізуються у ЛьвДУВС;
- розробка рекомендацій щодо підвищення якості освітньої діяльності та якості вищої освіти, їх впровадження тощо.

4.3 Система забезпечення якості вищої освіти у ЛьвДУВС ґрунтується на таких засадах:

- усвідомлення усіма учасниками освітнього процесу ЛьвДУВС відповідальності за якість вищої освіти;
- прийняття, на основі аналізу повної та об'єктивної інформації, обґрунтованих управлінських рішень;
- делегування керівникам на всіх рівнях управління університетом відповідних функцій і повноважень із забезпечення якості освітньої діяльності та вищої освіти, а також відповідальності за роботу системи;
- встановлення зворотного зв'язку у ЛьвДУВС з учасниками освітнього процесу та стейкхолдерами;
- системне навчання учасників освітнього процесу;
- максимальне урахування вимог до якості вищої освіти всіх зацікавлених сторін.

4.4 Змістова складова внутрішньої системи забезпечення якості освіти включає:

- політику забезпечення якості освітньої діяльності та якості вищої освіти;
- розроблення, затвердження і моніторинг освітніх програм;
- забезпечення якості освітньої діяльності на етапах: доступу до освіти, навчання за освітньою програмою та атестації здобувачів вищої освіти;
- кадрове забезпечення освітньої діяльності;
- ресурсне забезпечення освітньої діяльності;
- інформаційне забезпечення управління освітньою діяльністю;
- забезпечення академічної доброчесності.

4.5 Характеристика змістовних складових внутрішньої системи забезпечення якості освіти у ЛьвДУВС визначається окремим Положенням.

4.6 Матриця відповідності освітніх компетентностей дескрипторам Національної рамки кваліфікацій (7-ий рівень, магістерський) (додаток 1).

4.7 Матриця відповідності програмних компетентностей обов'язковим компонентам освітньої програми (додаток 2).

4.8 Матриця забезпечення програмних результатів навчання (ПРН) відповідними обов'язковими компонентами освітньої програми (додаток 3).

4.9 Матриця відповідності програмних результатів навчання (ПРН) загальним та спеціальним компетентностям (додаток 4).

## **5. ПЕРЕЛІК НОРМАТИВНИХ ДОКУМЕНТІВ, НА ЯКИХ БАЗУЄТЬСЯ ОСВІТНЬО-ПРОФЕСІЙНА ПРОГРАМА «ПРАВО» ДРУГОГО (МАГІСТЕРСЬКОГО) РІВНЯ ВИЩОЇ ОСВІТИ**

### **5.1 Основні нормативно-правові акти:**

– Про освіту: Закон України від 05.09.2017 № 2145-VIII URL: <http://zakon.rada.gov.ua/laws/show/2145-19>

– Про вищу освіту: Закон України від 01.07.2014 № 556-VII URL: <http://zakon.rada.gov.ua/laws/show/1556-18/print>

- Про наукову і науково-технічну діяльність: закон України від 26.11.2015 № 848- VIII URL: <https://zakon.rada.gov.ua/laws/show/848-19#Text>
- Про затвердження стандарту вищої освіти зі спеціальності 081 Право для другого (магістерського) рівня вищої освіти: наказ МОН України від 20.07.2022 № 643
- Про затвердження Ліцензійних умов провадження освітньої діяльності: постанова Кабінету Міністрів України від 30.12.2015 № 1187 URL: <http://zakon.rada.gov.ua/laws/show/1187-2015-%D0%BF>
- Про затвердження Положення про акредитацію закладів вищої освіти і спеціальностей у закладах вищої освіти та вищих професійних училищах: постанова Кабінету Міністрів України від 09.08.2001 № 978 URL: <http://zakon.rada.gov.ua/laws/show/978-2001-п>
- Про затвердження переліку галузей знань і спеціальностей, за якими здійснюється підготовка здобувачів вищої освіти та фахової передвищої освіти: постанова Кабінету Міністрів України від 29.04.2015 № 266 (в редакції постанови Кабінету Міністрів України від 30.08.2024 № 1021). URL: <https://zakon.rada.gov.ua/laws/show/266-2015-%D0%BF#n11>
- Про затвердження Національної рамки кваліфікацій: постанова Кабінету Міністрів України від 23.11.2011 № 1341 URL: <http://zakon.rada.gov.ua/laws/show/1341-2011-п/print>
- Про документи про вищу освіту (науковий ступінь): постанова Кабінету Міністрів України від 09.09.2020 № 811 URL: <https://zakon.rada.gov.ua/laws/show/811-2020-%D0%BF#Text>
- Про затвердження Порядку реалізації права на академічну мобільність: постанова Кабінету Міністрів України від 12.08.2015 № 579 URL: <https://zakon.rada.gov.ua/laws/show/579-2015-%D0%BF#Text>
- Національний класифікатор України. Класифікатор професій ДК 003:2010: Наказ Держспоживстандарту України 28.07.2010 № 327 URL: <http://zakon.rada.gov.ua/rada/show/va327609-10>
- Про затвердження форм документів про вищу освіту (наукові ступені) та додатка до них, зразка академічної довідки: наказ Міністерства освіти і науки України від 25.01.2021 № 102, зареєстровано у Міністерстві юстиції України 29.01.2021 за № 122/35744 URL: <https://zakon.rada.gov.ua/laws/show/z0122-21#n18>
- Про затвердження Положення про акредитацію освітніх програм, за якими здійснюється підготовка здобувачів вищої освіти: наказ Міністерства освіти і науки України від 15.05.2024 № 686, зареєстровано в Міністерстві юстиції України 04.07.2024 за № 1013/42358 URL: <https://zakon.rada.gov.ua/laws/show/z1013-24#Text>.
- Про затвердження Положення про порядок відрухування, переривання навчання, поновлення і переведення осіб, які навчаються у закладах вищої освіти, та надання їм академічної відпустки: наказ МОН України від 07.02.2024 № 134, зареєстровано у Міністерстві юстиції України від 08.04.2024 за № 509/41854. URL: <https://zakon.rada.gov.ua/laws/show/z0509-24#Text>.

## **5.2 Основні нормативні документи ЛьвДУВС\*:**

- Положення про організацію освітнього процесу у ЛьвДУВС: наказ ЛьвДУВС від 19.08.2024 № 276.
- Положення про систему внутрішнього забезпечення якості освітньої діяльності та вищої освіти у ЛьвДУВС: наказ ЛьвДУВС від 29.01.2025 № 54.
- Положення про розроблення та перегляд освітньої програми у ЛьвДУВС: наказ ЛьвДУВС від 31.10.2024 № 402.
- Положення про гарантії освітньої програми у ЛьвДУВС: наказ ЛьвДУВС від 31.08.2021 № 261.
- Положення про організацію та проведення опитування стейкхолдерів у ЛьвДУВС: наказ ЛьвДУВС від 03.01.2023 № 3.
- Положення про порядок розробки, оформлення та затвердження навчально-методичного забезпечення освітнього процесу за освітньою програмою у ЛьвДУВС: наказ ЛьвДУВС від 31.10.2022 № 225 (зі змінами та доповненнями).
- Положення про практичну підготовку здобувачів вищої освіти, які навчаються за кошти фізичних та / або юридичних осіб у ЛьвДУВС: наказ ЛьвДУВС від 01.12.2023 № 442.
- Положення про юридичну клініку ЛьвДУВС: наказ ЛьвДУВС від 15.12.2023 № 471.
- Положення про порядок визнання у ЛьвДУВС результатів навчання, отриманих у неформальній та/або інформальній освіті: наказ ЛьвДУВС від 02.12.2024 № 464.
- Положення про оцінювання залишкових знань здобувачів вищої освіти (проведення ректорських контрольних робіт) у ЛьвДУВС: наказ ЛьвДУВС від 01.12.2023 № 442.
- Положення про використання технологій дистанційного навчання в освітньому процесі ЛьвДУВС: наказ ЛьвДУВС від 26.03.2020 № 77
- Положення про порядок виготовлення, оформлення і видачу документів про вищу освіту, додатка до них та академічної довідки у ЛьвДУВС: наказ ЛьвДУВС від 30.10.2023 № 396.
- Положення про антиплагіатну систему у ЛьвДУВС: наказ ЛьвДУВС від 02.06.2020 № 126.
- Положення про забезпечення академічної доброчесності у ЛьвДУВС: наказ ЛьвДУВС від 29.07.2022 № 131.
- Положення про комісію з питань академічної доброчесності та етики у ЛьвДУВС: наказ від 29.01.2025 № 54.
- Положення про організацію наукової діяльності перемінного складу у ЛьвДУВС: наказ ЛьвДУВС від 28.02.2017 № 44 (зі змінами та доповненнями).

---

\*Розміщено на офіційному сайті ЛьвДУВС за посиланням: <https://www.lvduvs.edu.ua/uk/lvsuia/legal-framework/provisions-orders.html>. У випадку внесення змін чи доповнень – використанню підлягають нові редакції нормативних документів.

- Положення про науковий гурток і проблемну групу ЛьвДУВС: наказ ЛьвДУВС від 03.07.2023 № 222 (зі змінами та доповненнями).
- Положення про Наукове товариство студентів (курсантів, слухачів), аспірантів (ад'юнктів), докторантів та молодих вчених ЛьвДУВС: затверджено Загальними зборами (конференцією) трудового колективу Львівського державного університету внутрішніх справ (протокол № 1 від 17.11.2021 року).
- Положення про курсантсько-студентське самоврядування у ЛьвДУВС, затверджено конференцією трудового колективу ЛьвДУВС (протокол № 1 від 30.04.2024).
- Положення про атестацію здобувачів вищої освіти ЛьвДУВС: наказ ЛьвДУВС від 27.12.2023 № 485.
- Положення про організацію академічної мобільності у ЛьвДУВС: наказ від 31.10.2022 № 225.
- Положення про сертифікатні освітні програми у ЛьвДУВС: наказ ЛьвДУВС від 01.12.2023 № 442.
- Положення про порядок проведення конкурсного відбору на заміщення вакантних посад науково-педагогічних працівників ЛьвДУВС: наказ ЛьвДУВС від 31.10.2024 № 402.
- Положення про підвищення кваліфікації педагогічних, науково-педагогічних працівників у ЛьвДУВС: наказ ЛьвДУВС від 08.04.2021 № 125 (зі змінами та доповненнями).
- Положення про організацію і проведення конкурсів на здобуття звань «Кращий науковець Львівського державного університету внутрішніх справ» і «Краща кафедра Львівського державного університету внутрішніх справ за підсумками наукової роботи»: наказ ЛьвДУВС від 10.03.2025 № 124.
- Положення про комісію з розгляду питань щодо присвоєння стипендій та іменних премій перемінному та постійному складу Львівського державного університету внутрішніх справ: наказ ЛьвДУВС від 20.09.2019 № 237.
- Положення про щорічне рейтингове оцінювання результатів діяльності науково-педагогічних працівників ЛьвДУВС: наказ ЛьвДУВС від 25.08.2022 № 151.
- Положення про порядок запобігання та врегулювання конфлікту інтересів у ЛьвДУВС: наказ від 28.01.2020 № 20.

**Гарант освітньої програми**  
кандидат юридичних наук, доцент

**Наталія ПАРАСЮК**

# ДОДАТКИ

**Матриця відповідності освітніх компетентностей дескрипторам Національної рамки кваліфікацій  
(7-ий рівень, магістерський)**

Програмні компетентності та результати навчання	Знання	Уміння/навички	Комунікація	Відповідальність і автономія
	<p><b>Зн 1</b> Спеціалізовані концептуальні знання, що включають сучасні наукові здобутки у сфері професійної діяльності або галузі знань і є основою для оригінального мислення та проведення досліджень.</p> <p><b>Зн 2</b> Критичне осмислення проблем у галузі та на межі галузей знань.</p>	<p><b>Ум 1</b> Спеціалізовані уміння/навички розв'язання проблем, необхідні для проведення досліджень та/або провадження інноваційної діяльності з метою розвитку нових знань та процедур.</p> <p><b>Ум 2</b> Здатність інтегрувати знання та розв'язувати складні задачі у широких або мультидисциплінарних контекстах.</p> <p><b>Ум 3</b> Здатність розв'язувати проблеми у нових або незнайомих середовищах за наявності неповної або обмеженої інформації з урахуванням аспектів соціальної та етичної відповідальності.</p>	<p><b>К 1</b> Зрозуміле і недвозначне донесення власних знань, висновків та аргументації до фахівців і нефахівців, зокрема до осіб, які навчаються.</p>	<p><b>АВ 1</b> Управління робочими або навчальними процесами, які є складними, непередбачуваними та потребують нових стратегічних підходів.</p> <p><b>АВ 2</b> Відповідальність за внесок до професійних знань і практики та/або оцінювання результатів діяльності команд та колективів.</p> <p><b>АВ 3</b> Здатність продовжувати навчання з високим ступенем автономії.</p>
1	2	3	4	5
Загальні компетентності				
ЗК1	Зн2		К1	АВ2
ЗК2	Зн1	Ум2		АВ2
ЗК3	Зн2	Ум1	К1	АВ2
ЗК4	Зн1			АВ3
ЗК5		Ум3	К2	АВ1
ЗК6		Ум1	К1	АВ3
ЗК7	Зн1	Ум1		АВ1
ЗК8		Ум2		АВ1
ЗК9	Зн2	Ум2	К1	АВ2
ЗК10	Зн2		К1	АВ2
ЗК 11		Ум 3	К 1	АВ2
Спеціальні компетентності				
СК1	Зн2	Ум2	К1	АВ2
СК2	Зн2			

CK3	3H1	Y <sub>M2</sub>		AB3
CK4	3H2		K1	AB3
CK5	3H1	Y <sub>M2</sub>	K1	
CK6	3H1			AB3
CK7	3H1	Y <sub>M2</sub>	K1	AB1
CK8		Y <sub>M2</sub>	K1	AB1
CK9	3H2	Y <sub>M2</sub>	K1	AB2
CK10	3H1	Y <sub>M2</sub>	K1	AB2
CK11	3H2		K1	AB3
CK12		Y <sub>M3</sub>	K1	AB2
CK13	3H1	Y <sub>M3</sub>	K1	AB2
CK14	3H1	Y <sub>M3</sub>	K1	AB2
CK15	3H2	Y <sub>M2</sub>	K1	AB2
CK16	3H 2	Y <sub>M1</sub>	K 1	AB 1
CK17	3H 2	Y <sub>M2</sub>	K 1	AB 3
CK18	3H 1	Y <sub>M2</sub>	K 1	AB 1



**Матриця забезпечення програмних результатів навчання (ПРН) відповідними  
обов'язковими компонентами освітньої програми**

Програмні компоненти	Програмні результати навчання																			
	ПРН 1	ПРН 2	ПРН 3	ПРН 4	ПРН 5	ПРН 6	ПРН 7	ПРН 8	ПРН 9	ПРН 10	ПРН 11	ПРН 12	ПРН 13	ПРН 14	ПРН 15	ПРН 16	ПРН 17	ПРН 18	ПРН 19	ПРН 20
ОК 1	+		+	+		+	+						+	+		+	+			
ОК 2	+		+	+		+	+	+	+	+		+	+	+	+		+			
ОК 3	+		+	+		+	+	+	+		+	+	+	+		+	+			
ОК 4	+		+	+		+	+	+			+		+			+	+			
ОК 5	+	+	+	+		+	+										+	+		
ОК 6	+		+	+		+	+	+	+		+	+	+	+	+		+			+
ОК 7	+	+	+	+		+	+		+	+							+	+		
ОК 8	+	+	+	+		+	+	+	+	+	+	+	+	+	+	+	+		+	
ОК 9	+	+	+	+		+	+		+	+		+					+			
ОК 10			+	+	+															
ОК 11	+		+	+		+	+	+	+				+	+	+		+			
ОК 12	+		+	+		+	+	+			+		+	+	+	+	+			
ОК 13	+		+	+		+	+	+	+	+		+	+	+	+		+			+
ОК 14	+	+	+	+		+			+											
ОК 15	+		+	+		+	+		+	+			+			+	+		+	



## Матриця відповідності програмних результатів навчання (ПРН) загальним та спеціальним компетентностям

Програмні результати навчання (ПРН)	Компетентності																												
	Загальні компетентності											Спеціальні компетентності																	
	ЗК1	ЗК2	ЗК3	ЗК4	ЗК5	ЗК6	ЗК7	ЗК8	ЗК9	ЗК10	ЗК11	СК1	СК2	СК3	СК4	СК5	СК6	СК7	СК8	СК9	СК10	СК11	СК12	СК13	СК14	СК15	СК16	СК17	СК18
ПРН 6 Обґрунтовано формулювати свою правову позицію, вміти опонувати, оцінювати докази та наводити переконливі аргументи.		+						+			+	+				+	+			+	+					+	+	+	+
ПРН 7 Дискутувати зі складних правових проблем, пропонувати і обґрунтовувати варіанти їх розв'язання.	+				+				+			+				+							+				+	+	+
ПРН 8 Оцінювати достовірність інформації та надійність джерел, ефективно опрацьовувати та використовувати інформацію для проведення наукових досліджень та практичної діяльності.	+	+	+	+						+		+	+	+	+	+	+		+	+	+	+				+	+	+	+
ПРН 9 Генерувати нові ідеї та використовувати сучасні технології у наданні правничих послуг.		+			+	+	+												+			+	+	+			+	+	+
ПРН 10 Аналізувати взаємодію міжнародного права та міжнародно-правових систем з правовою системою України на основі усвідомлення основних сучасних правових доктрин, цінностей та принципів функціонування права.					+				+	+		+	+	+	+	+						+						+	+
ПРН11 Використовувати передові знання і методики у процесі правотворення та правозастосування інститутів публічного та приватного права і кримінальної юстиції.	+	+												+	+				+	+	+					+	+	+	+

## Матриця відповідності програмних результатів навчання (ПРН) загальним та спеціальним компетентностям

Програмні результати навчання (ПРН)	Компетентності																												
	Загальні компетентності											Спеціальні компетентності																	
	ЗК1	ЗК2	ЗК3	ЗК4	ЗК5	ЗК6	ЗК7	ЗК8	ЗК9	ЗК10	ЗК11	СК1	СК2	СК3	СК4	СК5	СК6	СК7	СК8	СК9	СК10	СК11	СК12	СК13	СК14	СК15	СК16	СК17	СК18
ПРН 12 Проводити порівняльно-правовий аналіз окремих інститутів права різних правових систем, враховуючи взаємозв'язок правової системи України з правовими системами Ради Європи та Європейського Союзу.	+		+	+						+			+	+						+					+		+	+	+
ПРН 13 Аналізувати та оцінювати практику застосування окремих правових інститутів.	+	+						+						+		+			+		+	+			+	+	+	+	+
ПРН 14 Обґрунтовувати правову позицію на різних стадіях правозастосування	+	+				+		+	+			+		+			+	+	+	+		+	+		+	+	+	+	+
ПРН 15 Мати практичні навички розв'язання проблем, пов'язаних з реалізацією процесуальних функцій суб'єктів правозастосування.		+		+				+	+			+	+	+		+		+	+	+	+	+	+	+			+	+	+
ПРН 16 Брати продуктивну участь у розробці проектів нормативно-правових актів, обґрунтовувати суспільну обумовленість їх прийняття, прогнозувати результати їх впливу на відповідні суспільні відносини.	+				+		+		+			+	+	+	+	+							+	+			+	+	+
ПРН 17 Інтегрувати необхідні знання та розв'язувати складні задачі правозастосування у різних сферах професійної діяльності.		+		+			+					+		+		+				+						+	+	+	+

