

**МІНІСТЕРСТВО ВНУТРІШНІХ СПРАВ УКРАЇНИ  
ЛЬВІВСЬКИЙ ДЕРЖАВНИЙ УНІВЕРСИТЕТ ВНУТРІШНІХ СПРАВ**

**ЗАТВЕРДЖЕНО**

Рішенням Вченої ради ЛьвДУВС

30.04.2025 р. протокол № 15

Голова Вченої ради ЛьвДУВС, ректор  
Дмитро ШВЕЦЬ

---

**ОСВІТНЬО-ПРОФЕСІЙНА ПРОГРАМА  
«МЕНЕДЖМЕНТ ТА КОМП'ЯСНІС В ОРГАНІЗАЦІЇ»**

**другого (магістерського) рівня**

**ГАЛУЗЬ ЗНАНЬ** D Бізнес, адміністрування та право

**СПЕЦІАЛЬНІСТЬ** D 3 Менеджмент

**СТУПІНЬ ВИЩОЇ ОСВІТИ** Магістр

**ВВЕДЕНО В ДІЮ**

Наказом ЛьвДУВС від 05.05.2025 №216

**Львів  
2025**

**ЛИСТ-ПОГОДЖЕННЯ**  
**освітньо-професійної програми**

Вчена рада навчально-наукового  
інституту управління, психології та безпеки

Протокол від \_\_\_\_ . \_\_\_\_ . 2025 № \_\_\_\_

**Голова вченої ради** \_\_\_\_\_ **В'ячеслав БЛІХАР**

**Т.в.о. начальника** відділу забезпечення

якості освіти

\_\_\_\_ . \_\_\_\_ . 2025

\_\_\_\_\_ **Ірина ГРИВНАК**

**Схвалено Науково-методичною радою ЛьВДУВС ,**  
**протокол №     від     04.2025**

**Перший проректор**

\_\_\_\_ . \_\_\_\_ . 2025

\_\_\_\_\_ **Руслан СТРОЦЬКИЙ**

## ПРЕАМБУЛА

Освітньо-професійна програма «Менеджмент та комплаєнс в організації» розроблена для підготовки здобувачів освітнього ступеня – магістр – у галузі знань D Бізнес, адміністрування та право за спеціальністю D 3 Менеджмент.

Освітньо-професійна програма відповідає другому рівню вищої освіти та сьомому кваліфікаційному рівню за Національною рамкою кваліфікації.

Освітньо-професійна програма розроблена на основі Закону України «Про освіту» від 05.09.2017 № 2145-VIII, Закону України «Про вищу освіту» від 01.07.2014 № 1556-VII та Стандарту вищої освіти України із галузі знань D Бізнес, адміністрування та право спеціальності D Менеджмент другого (магістерського) рівня вищої освіти.

### **Розроблено освітньо-професійну програму:**

- голова робочої групи (гарант програми) – *Ольга МАРЧЕНКО*, кандидат економічних наук, доцент, доцент кафедри менеджменту та економічної безпеки Львівського державного університету внутрішніх справ;
- члени робочої групи:
  - *Марта КОПИТКО*, доктор економічних наук, професор, завідувач кафедри менеджменту та економічної безпеки Львівського державного університету внутрішніх справ;
  - *Ярослав ПУШАК*, доктор економічних наук, професор, професор кафедри менеджменту та економічної безпеки Львівського державного університету внутрішніх справ;
  - *Ольга ПАЦУЛА*, кандидат економічних наук, доцент, доцент кафедри менеджменту та економічної безпеки Львівського державного університету внутрішніх справ;
  - *Пауліна КОЛІСНИЧЕНКО*, PhD, проректор з міжнародного співробітництва WSHIU Академії прикладних наук (Познань, Польща);
  - *Андрій ГОДЯК*, уповноважений з антикорупційної діяльності Львівського державного університету внутрішніх справ;
  - *Тетяна КОВІНЬКО*, здобувачка вищої освіти освітнього ступеня «магістр» за ОПП «Управління та безпека організації» Львівського державного університету внутрішніх справ.

### **Зовнішні рецензенти:**

- *Віктор АЛБКЕМА* – доктор економічних наук, професор, завідувач кафедри управлінських технологій Університету економіки та права «КРОК»;
- *Євгеній РУДНІЧЕНКО* – доктор економічних наук, професор, декан факультету управління, адміністрування та туризму Хмельницького

національного університету;

**Рецензії-відгуки професійних стейкхолдерів:**

- *В'ячеслав БИКОВЕЦЬ* – генеральний директор Спілки підприємців малих, середніх і приватизованих підприємств України;
- *Юрій ПОГОРСЛОВ* – доктор економічних наук, професор, заступник начальника відділу контролю у сфері культури та інформаційної політики Департаменту контролю (аудиту) у сфері культури, наукової діяльності, духовного та фізичного розвитку;
- *Олександр ДРОБІН* – директор ТЗОВ «Лан Ліметед».



## 1. ПРОФІЛЬ ОСВІТНЬО-ПРОФЕСІЙНОЇ ПРОГРАМИ

<b>1 – Загальна інформація</b>	
<b>Повна назва закладу вищої освіти, а також структурного підрозділу, у якому здійснюється навчання</b>	Львівський державний університет внутрішніх справ, кафедра менеджменту та економічної безпеки навчально-наукового інституту управління, психології та безпеки
<b>Шифр і найменування галузі знань</b>	D Бізнес, адміністрування та право
<b>Код і найменування спеціальності</b>	D 3 Менеджмент
<b>Код і найменування відповідної деталізованої галузі за Міжнародною стандартною класифікацією освіти</b>	0413 Management and administration
<b>Рівень вищої освіти</b>	Другий (магістерський) рівень
<b>Ступінь вищої освіти</b>	Магістр
<b>Освітня кваліфікація</b>	Магістр менеджменту
<b>Кваліфікація в дипломі</b>	Освітньо-професійна програма – «Менеджмент та комплаєнс організації» Ступінь вищої освіти – магістр Спеціальність – D 3 Менеджмент
<b>Офіційна назва освітньо-професійної програми</b>	Освітньо-професійна програма «Менеджмент та комплаєнс організації»
<b>Тип диплому та обсяг освітньої програми</b>	Диплом магістра, одиничний. Обсяг програми – 90 кредитів ЄКТС
<b>Обмеження щодо форм навчання</b>	Без обмежень
<b>Наявність акредитації</b>	Міністерство освіти і науки України. Сертифікат про акредитацію серія НД № 1484530 від 26.06.2017. Термін дії сертифіката до 01.07.2026.
<b>Цикл/рівень освітньо-професійної програми</b>	НРК України – 7-й рівень; QF-EHEA – другий цикл; EQF-LLL – 7-й рівень
<b>Вимоги до освіти осіб, які можуть розпочати навчання за цією програмою</b>	Наявність освітнього ступеня «бакалавр» або освітньо-кваліфікаційного рівня «спеціаліст», освітнього ступеня «магістр».
<b>Мова (и) навчання і оцінювання</b>	Українська мова
<b>Форми здобуття освіти за цією програмою та розрахункові строки виконання освітньої програми за кожною з них</b>	Очна (денна) – 1 рік та 4 місяці, заочна – 1 рік та 4 місяці.

<b>Назва закладу вищої освіти, який бере участь у забезпеченні програми</b> (заповнюється для програм подвійного і спільного дипломування)	
<b>Офіційна назва освітньої програми, ступінь вищої освіти та назва кваліфікації ЗВОпартнера мовою оригіналу</b> (заповнюється для програм подвійного і спільного дипломування)	
<b>Інтернет-адреса постійного розміщення опису освітньої програми</b>	<a href="https://www.lvduvs.edu.ua/uk/education/catalogue-of-educational-programs.html">https://www.lvduvs.edu.ua/uk/education/catalogue-of-educational-programs.html</a>
<b>2 – Мета освітньо-професійної програми</b>	
<b>Мета програми (з урахуванням рівня кваліфікації)</b>	<p>Підготовка сучасних управлінців-професіоналів, які володіють поглибленими знаннями і розвиненими навичками у сфері менеджменту, здатних розв'язувати складні професійні задачі і впроваджувати інноваційні підходи управління та адміністрування в різних сферах діяльності, продукувати прогресивні ідеї, здійснювати ефективні комунікації, демонструвати професійну і соціально-особистісну ефективність в сфері комплаєнс-менеджменту, що забезпечує дотримання законодавства та нормативних вимог, підвищує ефективність управління ризиками та сприяє формуванню етичної та відповідальної корпоративної культури.</p>
<b>3 – Характеристика освітньої програми</b>	
<b>Опис предметної області</b>	<p><b>Об'єкт вивчення:</b> управління організаціями та їх підрозділами, система комплаєнс-менеджменту організацій.</p> <p><b>Цілі освітньої програми:</b> підготовка фахівців, здатних ідентифікувати та розв'язувати складні задачі і проблеми у сфері менеджменту (зокрема, у сфері комплаєнс-менеджменту) або у процесі навчання, що передбачають проведення досліджень та/або здійснення інновацій та характеризуються невизначеністю умов і вимог з метою покращення бізнес-можливостей та сталого розвитку, захисту і підвищення репутації організації з врахуванням очікувань зацікавлених сторін.</p> <p><b>Теоретичний зміст предметної області:</b></p> <ul style="list-style-type: none"> <li>- парадигми, закони, закономірності, принципи, історичні передумови розвитку менеджменту;</li> <li>- концепції системного, ситуаційного, адаптивного, антисипативного, антикризового, інноваційного, проектного, ккомплаєнс-менеджменту тощо;</li> <li>- функції, методи, технології та управлінські рішення у менеджменті.</li> </ul>

	<p><b>Методи, методики та технології:</b></p> <ul style="list-style-type: none"> <li>- загальнонаукові та специфічні методи дослідження (розрахунково-аналітичні, економіко-статистичні, економіко-математичні, експертного оцінювання, фактологічні, соціологічні, документальні, балансові тощо);</li> <li>- методи реалізації функцій менеджменту (методи маркетингових досліджень; методи економічної діагностики; методи прогнозування і планування; методи проектування організаційних структур управління; методи мотивування; методи контролювання; методи оцінювання соціальної, організаційної та економічної ефективності в менеджменті тощо);</li> <li>- методи менеджменту (адміністративні, економічні, соціально-психологічні, технологічні);</li> <li>- технології обґрунтування управлінських рішень (економічний аналіз, імітаційне моделювання, дерево рішень тощо).</li> </ul> <p><b>Інструментарій та обладнання:</b> сучасне інформаційно-комунікаційне обладнання, інформаційні системи та програмні продукти, що застосовуються в менеджменті.</p>
<p><b>Основний фокус освітньо-професійної програми</b></p>	<p>Акцент на здатності фахівців здійснювати управлінську діяльність з метою впровадження та ефективного функціонування системи комплаєнс-менеджменту, що забезпечує дотримання законодавства та нормативних вимог, підвищує ефективність управління ризиками та сприяє формуванню етичної та відповідальної корпоративної культури.</p> <p>Ключові слова: менеджмент, комплаєнс-менеджмент, управління ризиками.</p>
<p><b>4 – Можливість працевлаштування за здобутою освітою</b></p>	
<p><b>Можливість працевлаштування за здобутою освітою</b></p>	<p>Магістри менеджменту можуть обіймати керівні та інші посади на підприємствах, установах, організаціях відповідно до класифікатора професій ДК 003:2010:</p> <ul style="list-style-type: none"> <li>– керівники підприємств, установ та організацій;</li> <li>– керівники функціональних підрозділів;</li> <li>– керівники проектів та програм;</li> <li>– керівники малих підприємств без апарату управління ;</li> <li>– менеджери (управителі) підприємств, установ, організацій та їх підрозділів;</li> <li>– менеджери (управителі) із соціальної та корпоративної відповідальності;</li> <li>– професіонали з питань фінансово-економічної безпеки підприємств, установ та організацій: <ul style="list-style-type: none"> <li>– наукові співробітники (фінансово-економічна безпека підприємств, установ та організацій);</li> <li>– професіонали з фінансово-економічної безпеки;</li> </ul> </li> <li>– професіонали у сфері управління проектами та програмами: <ul style="list-style-type: none"> <li>– наукові співробітники (проекти та програми);</li> <li>– професіонали з управління проектами та програмами.</li> </ul> </li> </ul>
<p><b>Подальше навчання</b></p>	<p>Мають право продовжити навчання на третьому освітньо-науковому рівні вищої освіти (доктора філософії) НРК України – 8-й рівень, QF- ENEA – третій цикл, EQF-LLL – 8-й рівень та</p>

	набувати додаткові кваліфікації в системі післядипломної освіти.
<b>5 – Викладання та оцінювання</b>	
<b>Викладання та навчання</b>	Практикується студентськоцентроване навчання, самонавчання, застосовуються елементи дистанційної освіти, інтерактивні методи навчання. Форми проведення занять: лекції, семінарські, практичні заняття, самостійна робота.
<b>Оцінювання</b>	Оцінювання результатів навчання відбувається за результатами поточного (на заняттях) та підсумкового (заліки, екзамени, захист курсових робіт, захист звітів з практики) контролю. Застосовується 100-бальна шкала оцінювання, а також національна система (відмінно, добре, задовільно, незадовільно) та система ECTS (A, B, C, D, E, F, FX) Оцінюються усні виступи, доповіді, презентації з використанням відповідного програмного забезпечення, вирішення практичних завдань і тестів, аналіз кейсів і моделювання ситуацій, письмові роботи та їх захист. Періодичне оцінювання: підсумковий семестровий контроль. Підсумкове оцінювання: публічний захист кваліфікаційної роботи.
<b>6 – Перелік програмних компетентностей випускника</b>	
<b>Інтегральна компетентність</b>	<b>ІК.</b> Здатність розв'язувати складні задачі і проблеми у сфері менеджменту або у процесі навчання, що передбачають проведення досліджень та/або здійснення інновацій за невизначеності умов і вимог.
<b>Загальні компетентності</b>	ЗК1. Здатність проведення досліджень на відповідному рівні; ЗК2. Здатність до спілкування з представниками інших професійних груп різного рівня (з експертами з інших галузей знань/видів економічної діяльності); ЗК3. Навички використання інформаційних та комунікаційних технологій; ЗК4. Здатність мотивувати людей та рухатися до спільної мети; ЗК5. Здатність діяти на основі етичних міркувань (мотивів); ЗК6. Здатність генерувати нові ідеї (креативність); ЗК7. Здатність до абстрактного мислення, аналізу та синтезу
<b>Спеціальні (фахові) компетентності</b>	СК1. Здатність обирати та використовувати концепції, методи та інструментарій менеджменту, в тому числі у відповідності до визначених цілей та міжнародних стандартів; СК2. Здатність встановлювати цінності, бачення, місію, цілі та критерії, за якими організація визначає подальші напрями розвитку, розробляти і реалізовувати відповідні стратегії та плани; СК3. Здатність до саморозвитку, навчання впродовж життя та ефективного самоменеджменту; СК4. Здатність до ефективного використання та розвитку ресурсів організації; СК5. Здатність створювати та організовувати ефективні комунікації в процесі управління;

	<p>СК6. Здатність формувати лідерські якості та демонструвати їх в процесі управління людьми;</p> <p>СК7. Здатність розробляти проекти, управляти ними, виявляти ініціативу та підприємливість;</p> <p>СК8. Здатність використовувати психологічні технології роботи з персоналом.</p> <p>СК9. Здатність аналізувати й структурувати проблеми організації, приймати ефективні управлінські рішення та забезпечувати їх реалізацію;</p> <p>СК10. Здатність до управління організацією та розвитком.</p> <p>СК 11. Здатність застосовувати методи ідентифікації, оцінювання та мінімізації ризиків, аналізувати та оцінювати ефективність системи комплаєнс-менеджменту організації.</p> <p>СК 12. Здатність застосовувати методи внутрішнього аудиту та контролю для прийняття обґрунтованих управлінських рішень в системі комплаєнс-менеджменту організації.</p>
<b>7 – Програмні результати навчання</b>	
<p><b>Програмні результати навчання (ПРН)</b></p>	<p>ПРН 1. Критично осмислювати, вибирати та використовувати необхідний науковий, методичний і аналітичний інструментарій для управління в непередбачуваних умовах;</p> <p>ПРН 2. Ідентифікувати проблеми в організації та обґрунтовувати методи їх вирішення;</p> <p>ПРН 3. Проектувати ефективні системи управління організаціями;</p> <p>ПРН 4. Обґрунтовувати та управляти проектами, генерувати підприємницькі ідеї;</p> <p>ПРН 5. Планувати діяльність організації в стратегічному та тактичному розрізах;</p> <p>ПРН 6. Мати навички прийняття, обґрунтування та забезпечення реалізації управлінських рішень в непередбачуваних умовах, враховуючи вимоги чинного законодавства, етичні міркування та соціальну відповідальність;</p> <p>ПРН 7. Організовувати та здійснювати ефективні комунікації всередині колективу, з представниками різних професійних груп та в міжнародному контексті;</p> <p>ПРН 8. Застосовувати спеціалізоване програмне забезпечення та інформаційні системи для вирішення задач управління організацією;</p> <p>ПРН 9. Вміти спілкуватись в професійних і наукових колах державною та іноземною мовами;</p> <p>ПРН 10. Демонструвати лідерські навички та вміння працювати у команді, взаємодіяти з людьми, впливати на їх поведінку для вирішення професійних задач;</p> <p>ПРН 11. Забезпечувати особистий професійний розвиток та планування власного часу;</p> <p>ПРН 12. Вміти делегувати повноваження та керівництво організацією (підрозділом);</p> <p>ПРН 13. Вміти планувати і здійснювати інформаційне, методичне, матеріальне, фінансове та кадрове забезпечення організації (підрозділу);</p>

	<p>ПРН 14. Вміти ідентифікувати та оцінювати ризики недотримання вимог комплаєнс-політики, здійснювати управління комплаєнс-ризиками, застосовувати методи внутрішнього аудиту та контролю для оцінки ефективності та удосконалення системи комплаєнсу-менеджменту організації.</p> <p>ПРН 15. Вміти розробляти комплаєнс-політику організації, організовувати її реалізацію, формувати і підтримувати комплаєнс-культуру організації шляхом етичного і відповідального лідерства, навчання персоналу у сфері комплаєнсу, внутрішніх і зовнішніх комунікацій.</p>
<b>8 – Ресурсне забезпечення освітньої програми</b>	
<b>Кадрове забезпечення</b>	<p>Якісний склад кадрового забезпечення освітньо-професійної програми формують: науково-педагогічні працівники, 100 % яких мають науковий ступінь, відповідають вимогам передбаченими ліцензійними умовами.</p> <p>Гарант освітньої програми: кандидат економічних наук, доцент Марченко О. М., має стаж наукової та науково-педагогічної роботи 16 років, є фахівцем із дослідницькою практикою в галузі управління та безпекознавства.</p> <p>Усі науково-педагогічні працівники, залучені до забезпечення освітньо-професійної програми, є штатними працівниками ЛьвДУВС, мають науковий ступінь та/або вчене звання, підтверджений рівень наукової і професійної активності</p>
<b>Матеріально-технічне забезпечення</b>	<p>Відповідає ліцензійним умовам щодо надання освітніх послуг у сфері вищої освіти і є достатнім для забезпечення якості вищої освіти. Кафедра менеджменту та економічної безпеки забезпечена у повному обсязі необхідними матеріально-технічними ресурсами: наявні сучасні аудиторії, кабінети, які обладнані комп'ютерами, навчально-тренінгові кабінети, що створюють умови для набуття спеціальних професійних компетентностей</p>
<b>Інформаційне та навчально-методичне забезпечення</b>	<p>Інформаційне забезпечення відповідає ліцензійним умовам, систематично оновлюється, базується на сучасних інформаційно-комунікаційних технологіях: наявність мультимедіа в аудиторіях, відкритий доступ до Wi-Fi мережі. Для усіх освітніх компонент розроблено навчально-методичне забезпечення, яке розміщене у електронній бібліотеці університету та в системі дистанційного навчання Moodle</p>
<b>9 – Академічна мобільність</b>	
<b>Національна кредитна мобільність</b>	<p>Створено сприятливі умови для кредитної мобільності в середині країни відповідно до Положення про організацію академічної мобільності у ЛьвДУВС, затверджене Вченою радою ЛьвДУВС 26.10.2022 (протокол № 4), введене в дію наказом ЛьвДУВС від 31.10.2022 № 225</p>
<b>Міжнародна кредитна мобільність</b>	<p>Може здійснюватися на основі укладених двосторонніх договорів про співпрацю між ЛьвДУВС та закладами вищої освіти – закордонними партнерами</p>
<b>Навчання іноземних здобувачів вищої освіти</b>	<p>Не передбачено</p>

Матриця відповідності визначених освітньо-професійною програмою компетентностей дескрипторам Національної рамки кваліфікації наведена у Додатку 1;

матриця відповідності програмних компетентностей обов'язковим компонентам освітньо-професійної програми наведена у Додатку 2; матриця забезпечення програмних результатів навчання (ПРН) відповідними обов'язковими компонентами освітньо-професійної програми наведена у Додатку 3, матриця відповідності програмних результатів навчання (ПРН) загальним та спеціальним компетентностям наведена у Додатку 4.

## 2. ПЕРЕЛІК КОМПОНЕНТ ОСВІТНЬО-ПРОФЕСІЙНОЇ ПРОГРАМИ ТА ЇХ ЛОГІЧНА ПОСЛІДОВНІСТЬ

Код ОК	Компоненти освітньої програми (навчальні дисципліни, курсові проекти (роботи), практики, атестація)	Кількість кредитів	Форма підсумк. Контролю	Логічна послідовність вивчення навчальної дисципліни
1	2	3	4	5
<b>1. Обов'язкові компоненти</b>				
ОК. 1	Корпоративна культура та управлінська етика	4	Екзамен	1
ОК. 2	Теорії та сучасні концепції управління	4	Екзамен	1
ОК. 3	Організація наукових досліджень у сфері менеджменту та комплаєнсу	4	Екзамен	1
ОК. 4	Самоменеджмент та професійний розвиток керівника	3	Залік	1
ОК. 5	Психологія управління	4	Залік	1
ОК. 6	Тренінг-курс «Лідерство та комунікації в організації»	4	Залік	1
ОК. 7	Інформаційні системи та інформаційна безпека	4	Залік	1
ОК. 8	Ділова іноземна мова	3	Залік	1
ОК. 9	Комплаєнс-менеджмент в організаціях	6, в тому числі курсова робота –1	Екзамен, захист курсової роботи	2
ОК. 10	Управління ризиками організацій	4	Екзамен	2
ОК. 11	Кадрова безпека та управління конфліктами в організаціях	4	Залік	2
ОК. 12	Система внутрішнього аудиту та контролю в організації	4	Екзамен	2
ОК. 13	Управління проектами	4	Екзамен	3
ОК. 14	Професійна практика	4	Залік	3
ОК. 15	Написання кваліфікаційної роботи	10		3
<b>Всього за обов'язкові компоненти:</b>		<b>66</b>		
<b>2. Вибіркові компоненти*</b>				
ВК 1	Вибіркова компонента	3	Залік	2
ВК 2	Вибіркова компонента	3	Залік	2
ВК 3	Вибіркова компонента	3	Залік	2
ВК 4	Вибіркова компонента	3	Залік	2
ВК 5	Вибіркова компонента	3	Залік	3
ВК 6	Вибіркова компонента	3	Залік	3
ВК 7	Вибіркова компонента	3	Залік	3
ВК 8	Вибіркова компонента	3	Залік	3
<b>Всього за вибіркові компоненти:</b>		<b>24</b>		
<b>ЗАГАЛЬНИЙ ОБСЯГ ОСВІТНЬОЇ</b>		<b>90</b>		

<b>ПРОГРАМИ</b>			
-----------------	--	--	--

\* Назви вибірових компонентів викладені в каталозі вибірових компонентів на офіційному вебсайті ЛьвДУВС (<https://www.lvduvs.edu.ua/uk/education/kataloh-vybirkovykh-osvitnikh-komponentiv.html>) з яких здобувачі вищої освіти обирають навчальні дисципліни загальним обсягом 24 кредити для вивчення: у другому семестрі – 4 навчальні дисципліни, у третьому семестрі – 4 навчальні дисципліни.

## СТРУКТУРНО-ЛОГІЧНА СХЕМА ОП

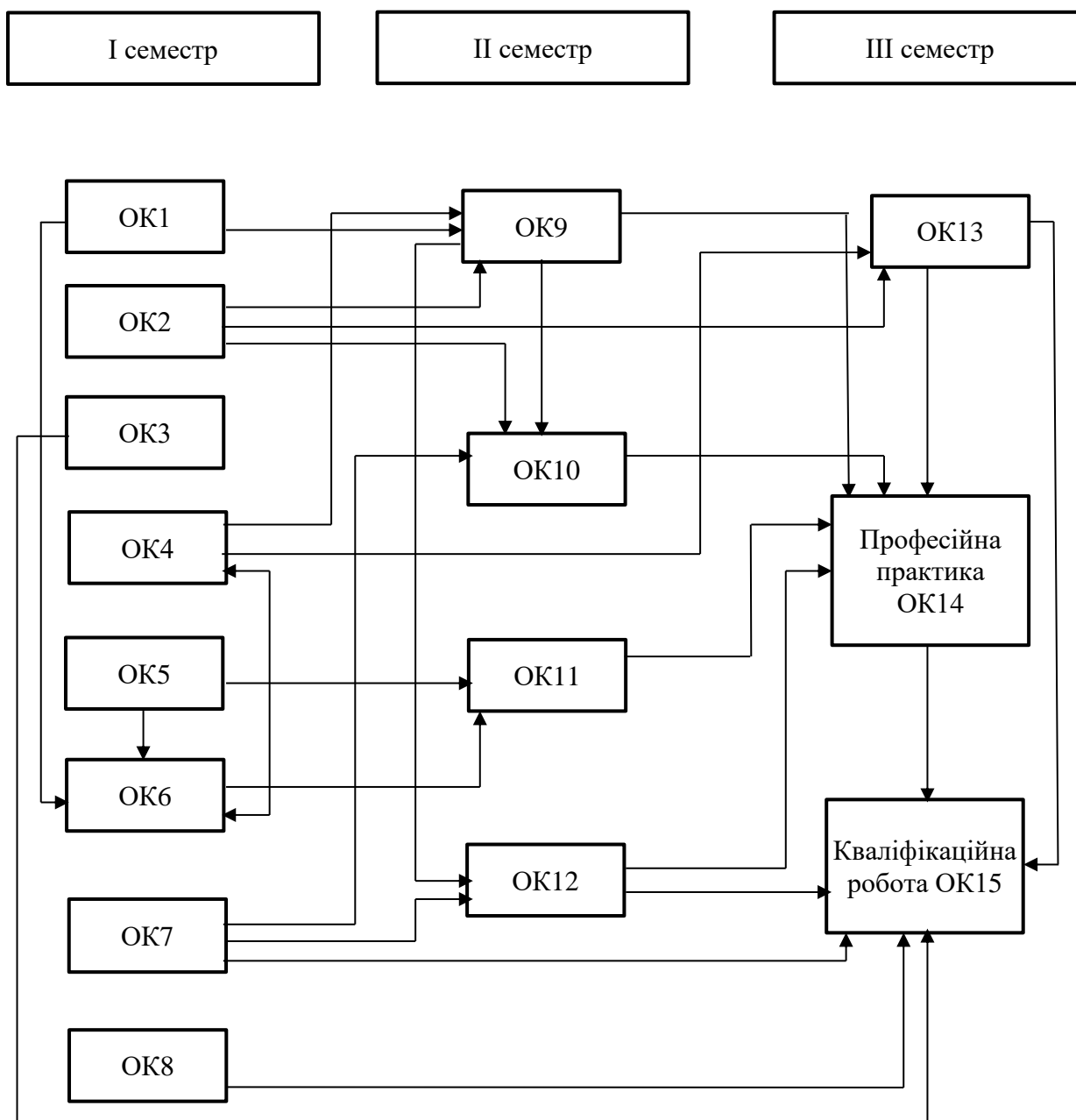

### 3. АТЕСТАЦІЯ ЗДОБУВАЧІВ ВИЩОЇ ОСВІТИ

<b>Форма атестації здобувачів вищої освіти</b>	Атестація здобувачів вищої освіти здійснюється у формі публічного захисту кваліфікаційної роботи
<b>Вимоги до кваліфікаційної роботи</b>	<p>Кваліфікаційна робота має передбачати розв'язання складної задачі або проблеми в сфері менеджменту та безпекової діяльності, що потребує здійснення досліджень та/або інновацій і характеризується комплексністю і невизначеністю умов, із застосуванням теорій та методів економічної науки.</p> <p>Кваліфікаційна робота не повинна містити академічного плагіату, фальсифікації, фабрикації.</p> <p>Кваліфікаційна робота має бути оприлюднена на офіційному сайті закладу вищої освіти та його підрозділу.</p> <p>Наявність вимог щодо процедури проведення публічного захисту кваліфікаційної роботи передбачено: Положенням про порядок підготовки кваліфікаційних робіт у ЛьвДУВС, затвердженим Вченою радою ЛьвДУВС від 06.07.2022 (протокол № 12), введеним в дію наказом ЛьвДУВС № 118 від 11.07.2022; Положенням про атестацію здобувачів вищої освіти ЛьвДУВС, затвердженим ухвалою Вченої ради ЛьвДУВС від 27.12.2023 (протокол № 7), введеним в дію наказом ректора ЛьвДУВС № 485 від 27.12.2023; Положенням про забезпечення академічної доброчесності у ЛьвДУВС, затвердженим Вченою радою ЛьвДУВС від 27.07.2022 (протокол № 1), введеним в дію наказом ректора ЛьвДУВС № 131 від 29.07.2022.</p> <p>Атестація випускників освітньо-професійної програми галузі знань D Бізнес, адміністрування та право, спеціальності D 3 Менеджмент проводиться у формі захисту кваліфікаційної роботи та завершується видачею документу встановленого зразка про присудження йому ступеня магістра із присвоєнням кваліфікації: «Магістр менеджменту».</p>

### 4. ВИМОГИ ДО НАЯВНОСТІ СИСТЕМИ ВНУТРІШНЬОГО ЗАБЕЗПЕЧЕННЯ ЯКОСТІ ВИЩОЇ ОСВІТИ

4.1. Метою системи внутрішнього забезпечення якості освітньої діяльності та вищої освіти у ЛьвДУВС є досягнення позитивної динаміки якості підготовки здобувачів вищої освіти шляхом забезпечення відповідності освітньої діяльності вимогам стандартів вищої освіти та/або договорам про надання освітніх послуг.

4.2. Завданнями системи внутрішнього забезпечення якості освітньої діяльності та вищої освіти є:

- формування, оновлення і вдосконалення нормативної та методичної бази забезпечення якості освітньої діяльності та вищої освіти в Університеті;
- моніторинг змісту та якості вищої освіти; – контроль за дотриманням

якості освітньої діяльності;

- моніторинг якості технологій навчання, ресурсного потенціалу Університету та управління відповідними ресурсами і процесами;
- моніторинг стану освітнього середовища Університету;
- формування і вдосконалення механізмів прозорості освітньої діяльності та оприлюднення інформації щодо її результатів;
- розробка та удосконалення процедур забезпечення якості освітніх програм, що реалізуються;
- розробка рекомендацій щодо підвищення якості освітньої діяльності та якості вищої освіти, їх впровадження тощо.

4.3. Система забезпечення якості вищої освіти у ЛьвДУВС ґрунтується на таких засадах:

- усвідомлення усіма учасниками освітнього процесу відповідальності за якість вищої освіти;
- прийняття, на основі аналізу повної та об'єктивної інформації, обґрунтованих управлінських рішень;
- делегування керівникам на всіх рівнях управління університетом відповідних функцій і повноважень із забезпечення якості освітньої діяльності та вищої освіти, а також відповідальності за роботу системи;
- встановлення зворотного зв'язку у ЛьвДУВС з учасниками освітнього процесу та стейкхолдерами;
- системне навчання учасників освітнього процесу;
- максимальне урахування вимог до якості вищої освіти всіх зацікавлених сторін.

4.4. Змістова складова внутрішньої системи забезпечення якості освіти включає:

- політику забезпечення якості освітньої діяльності та якості вищої освіти;
- розроблення, затвердження і моніторинг освітніх програм;
- забезпечення якості освітньої діяльності на етапах: доступу до освіти, навчання за освітньою програмою та атестації здобувачів вищої освіти;
- кадрове забезпечення освітньої діяльності;
- ресурсне забезпечення освітньої діяльності;
- інформаційне забезпечення управління освітньою діяльністю;
- забезпечення академічної доброчесності.

4.5. Характеристика змістовних складових внутрішньої системи забезпечення якості освіти у ЛьвДУВС визначена у Положенні про систему внутрішнього забезпечення якості освітньої діяльності та вищої освіти у ЛьвДУВС, затвердженому Вченою радою ЛьвДУВС 28.01.2025 (протокол 12), введене в дію наказом ЛьвДУВС від 29.01.2025 № 54.

## 5. ПЕРЕЛІК НОРМАТИВНИХ ДОКУМЕНТІВ, НА ЯКИХ БАЗУЄТЬСЯ ОСВІТНЬО-ПРОФЕСІЙНА ПРОГРАМА

### 5.1. Нормативно-правові акти:

5.1.1. Про вищу освіту: Закон України від 01.07.2014 № 556-VII. URL: <https://zakon.rada.gov.ua/laws/show/1556-18#Text>.

5.1.2. Про освіту: Закон України від 05.09.2017 № 2145-VIII. URL: <https://zakon.rada.gov.ua/laws/show/2145-19#Text>.

5.1.3. Про затвердження Положення про акредитацію закладів вищої освіти і спеціальностей у закладах вищої освіти та вищих професійних училищах: постанова Кабінету Міністрів України від 09.08.2001 № 978. URL: <https://zakon.rada.gov.ua/laws/show/978-2001-%D0%BF>

5.1.4. Національний класифікатор України. Класифікатор професій ДК 003:2010: Наказ Держспоживстандарту України 28.07.2010 № 327. URL: <https://zakon.rada.gov.ua/rada/show/va327609-10#Text>.

5.1.5. Про затвердження Національної рамки кваліфікацій: постанова Кабінету Міністрів України від 23.11.2011 № 1341. URL: <https://zakon.rada.gov.ua/laws/show/1341-2011-%D0%BF#Text>.

5.1.6. Про документи про вищу освіту (науковий ступінь): постанова Кабінету Міністрів України від 09.09.2020 № 811. URL: <https://zakon.rada.gov.ua/laws/show/811-2020-%D0%BF#Text>

5.1.7. Про затвердження переліку галузей знань і спеціальностей, за якими здійснюється підготовка здобувачів вищої освіти: постанова Кабінету Міністрів України від 29.04.2015 № 266. URL: <https://zakon.rada.gov.ua/laws/show/266-2015-%D0%BF#Text>

5.1.8. Про особливості запровадження переліку галузей знань і спеціальностей, за якими здійснюється підготовка здобувачів вищої освіти, затвердженого постановою Кабінету Міністрів України від 29.04.2015 № 266: наказ Міністерства освіти і науки України від 06.11.2015 № 1151, зареєстрований в Міністерстві юстиції України 25.11.2015 за № 1460/27905. URL: <https://zakon.rada.gov.ua/laws/show/z1460-15#Text>

5.1.9. Про затвердження Ліцензійних умов провадження освітньої діяльності: постанова Кабінету Міністрів України від 30.12.2015 № 1187. URL: <https://zakon.rada.gov.ua/laws/show/1187-2015-%D0%BF#Text>

5.1.10. Про затвердження Положення про акредитацію освітніх програм, за якими здійснюється підготовка здобувачів вищої освіти: наказ Міністерства освіти і науки України від 15.05.2024 № 686, зареєстрований в Міністерстві юстиції України 04 липня 2024 р. за № 1013/42358. URL: <https://zakon.rada.gov.ua/laws/show/z1013-24#n7>

5.1.11. Про затвердження стандарту вищої освіти за спеціальністю 073 «Менеджмент» для другого (магістерського) рівня вищої освіти: Наказ Міністерства освіти і науки України від 10.07.2019 № 959. URL: <https://mon.gov.ua/storage/app/media/vishcha->

[osvita/zatverdzeni%20standarty/2021/12/24/073-Menedzhment.Dok.filos.02.06.2022.pdf](https://osvita/zatverdzeni%20standarty/2021/12/24/073-Menedzhment.Dok.filos.02.06.2022.pdf)

## 5.2 Нормативні документи ЛьвДУВС:

5.2.1. Положення про атестацію здобувачів вищої освіти ЛьвДУВС, затверджене ухвалою Вченої ради ЛьвДУВС від 27.12.2023 (протокол № 7), введене в дію наказом ректора ЛьвДУВС № 485 від 27.12.2023. URL: <https://www.lvduvs.edu.ua/uk/lvsuia/legal-framework/provisions-orders.html>.

5.2.2. Положення про антиплагіатну систему у ЛьвДУВС, затверджене наказом ЛьвДУВС від 02.06.2020 № 126. URL: <https://www.lvduvs.edu.ua/uk/lvsuia/legal-framework/provisions-orders.html>.

5.2.3. Положення про використання технологій дистанційного навчання в освітньому процесі ЛьвДУВС, затверджене наказом ЛьвДУВС № 77 від 26.03.2020. URL: <https://www.lvduvs.edu.ua/uk/lvsuia/legal-framework/provisions-orders.html>.

5.2.4. Положення про гарантії освітньої програми у ЛьвДУВС, затверджене Вченою радою ЛьвДУВС від 30.08.2021 (протокол № 1), введене в дію наказом ректора ЛьвДУВС № 261 від 31.08.2021. URL: <https://www.lvduvs.edu.ua/uk/lvsuia/legal-framework/provisions-orders.html>.

5.2.5. Положення про забезпечення академічної доброчесності у ЛьвДУВС, затверджене Вченою радою ЛьвДУВС від 27.07.2022 (протокол № 1), введене в дію наказом ректора ЛьвДУВС від 29.07.2022 № 131. URL: <https://www.lvduvs.edu.ua/uk/lvsuia/legal-framework/provisions-orders.html>.

5.2.6. Положення про комісію з питань доброчесності та етики у ЛьвДУВС, затверджене Вченою радою ЛьвДУВС від 28.01.2025 (протокол № 12), введене в дію наказом ЛьвДУВС від 29.01.2025 № 54. URL: <https://www.lvduvs.edu.ua/uk/lvsuia/legal-framework/provisions-orders.html>.

5.2.7. Положення про Наукове товариство студентів (курсантів, слухачів), аспірантів (ад'юнктів), докторантів та молодих вчених ЛьвДУВС (затверджено Загальними зборами (конференції) трудового колективу, протокол № 1 від 17.11.2021. URL: <https://www.lvduvs.edu.ua/uk/lvsuia/legal-framework/provisions-orders.html>.

5.2.8. Положення про організацію академічної мобільності у ЛьвДУВС, затверджене Вченою радою ЛьвДУВС 26.10.2022 (протокол № 4), введене в дію наказом ректора № 225 ЛьвДУВС від 31.10.2022. URL: <https://www.lvduvs.edu.ua/uk/lvsuia/legal-framework/provisions-orders.html>.

5.2.9. Положення про організацію освітнього процесу у ЛьвДУВС, затверджене Вченою радою ЛьвДУВС 15.08.2024 (протокол № 3), введене в дію наказом ректора ЛьвДУВС від 19.08.2024 № 276. URL: <https://www.lvduvs.edu.ua/uk/lvsuia/legal-framework/provisions-orders.html>

5.2.10. Положення про організацію та проведення опитування стейкхолдерів у ЛьвДУВС, затверджене ухвалою Вченої ради ЛьвДУВС від

28.12.2022 (протокол № 6), введене в дію наказом ЛьвДУВС від 03.01.2023 № 3. URL: <https://www.lvduvs.edu.ua/uk/lvsuia/legal-framework/provisions-orders.html>.

5.2.11. Положення про порядок запобігання та врегулювання конфліктів інтересів у ЛьвДУВС, затверджене наказом ЛьвДУВС від 28.01.2020 № 20. URL: <https://www.lvduvs.edu.ua/uk/lvsuia/legal-framework/provisions-orders.html>

5.2.12. Положення про порядок виготовлення, оформлення і видачу документів про вищу освіту, додатка до низ та академічної довідки у ЛьвДУВС, затверджене Вченою радою ЛьвДУВС від 25.10.2023 (протокол № 4), введене в дію наказом ЛьвДУВС від 30.10.2023 № 396. URL: <https://www.lvduvs.edu.ua/uk/lvsuia/legal-framework/provisions-orders.html>

5.2.13. Положення про порядок визнання у Львівському державному університеті внутрішніх справ результатів навчання, отриманих у неформальній та/або інформальній освіті, затверджене Вченою радою ЛьвДУВС 27.11.2024 (протокол № 9), введене в дію наказом ЛьвДУВС від 02.12.2024 № 464 URL: <https://www.lvduvs.edu.ua/uk/lvsuia/legal-framework/provisions-orders.html>

5.2.14. Положення про порядок підготовки і захисту курсової роботи, затверджене Вченою радою ЛьвДУВС від 26.01.2022 (протокол № 6), введене в дію наказом ЛьвДУВС № 9 від 27.01.2022. URL: <https://www.lvduvs.edu.ua/uk/lvsuia/legal-framework/provisions-orders.html>.

5.2.15. Положення про порядок підготовки кваліфікаційних робіт у ЛьвДУВС, затверджене Вченою радою ЛьвДУВС від 06.07.2022 (протокол № 12), введене в дію наказом ЛьвДУВС № 118 від 11.07.2022. URL: <https://www.lvduvs.edu.ua/uk/lvsuia/legal-framework/provisions-orders.html>.

5.2.16. Положення про порядок розробки, оформлення та затвердження навчально-методичного забезпечення освітнього процесу за освітньою програмою у ЛьвДУВС, затверджене ухвалою Вченої ради ЛьвДУВС від 26.10.2022 (протокол № 4), введене в дію наказом ректора ЛьвДУВС від 31.10.2022 № 225. URL: <https://www.lvduvs.edu.ua/uk/lvsuia/legal-framework/provisions-orders.html>.

5.2.17. Положення про практичну підготовку здобувачів вищої освіти, які навчаються за кошти фізичних та/або юридичних осіб у Львівському державному університеті внутрішніх справ, затверджене ухвалою Вченої ради ЛьвДУВС від 29.11.2023 (протокол № 5), введене в дію наказом ЛьвДУВС від 01.12.2023 № 442. URL: <https://www.lvduvs.edu.ua/uk/lvsuia/legal-framework/provisions-orders.html>.

5.2.18. Положення про розроблення та перегляд освітньої програми у Львівському державному університеті внутрішніх справ, затверджене Вченою радою ЛьвДУВС від 30.10.2024 № 7, введене в дію наказом ЛьвДУВС від 31.10.2024 № 402. URL: <https://www.lvduvs.edu.ua/uk/lvsuia/legal-framework/provisions-orders.html>

5.2.19. Положення про систему внутрішнього забезпечення якості освітньої діяльності та вищої освіти у ЛьвДУВС, затверджене Вченою радою ЛьвДУВС 28.01.2025 (протокол 12), введене в дію наказом ЛьвДУВС від

29.01.2025 № 54. URL: <https://www.lvduvs.edu.ua/uk/lvsuia/legal-framework/provisions-orders.html>

**Гарант освітньої програми,  
кандидат економічних наук, доцент**

**Ольга МАРЧЕНКО**

## Додаток 1 до освітньої програми

Матриця відповідності освітніх компетентностей дескрипторам  
Національної рамки кваліфікацій

Класифікація компетентностей за НРК	Знання	Вміння	Комунікація	Автономія та відповідальність
Перелік компетентностей	<b>ЗН1.</b> Спеціалізовані концептуальні знання, набуті у процесі навчання та/або професійної діяльності на рівні новітніх досягнень, які є основою для оригінального мислення та інноваційної діяльності, зокрема в контексті дослідницької роботи	<b>УМ1.</b> Розв'язання складних задач і проблем у спеціалізованих сферах професійної діяльності та/або навчання у широких або мультидисциплінарних контекстах, що передбачає збирання та інтерпретацію інформації (даних), вибір методів та інструментальних засобів, застосування інноваційних підходів; потребує оновлення та інтеграції знань, часто в умовах у нових або незнайомих середовищах за наявності неповної або обмеженої інформації неповної/недостатньої інформації та суперечливих вимог з урахуванням аспектів соціальної та етичної відповідальності	<b>К1.</b> Зрозуміле і недвозначне донесення інформації, ідей, проблем та їх рішень, власних висновків, а також знань та пояснень, що їх обґрунтовують, до фахівців і нефахівців, зокрема до осіб, які навчаються	<b>АВ1.</b> Управління комплексними діями або проєктами, що є складними непередбачуваними, відповідальність за прийняття рішень у складних і непередбачуваних умовах, що потребує застосування нових підходів та прогнозування.
	<b>ЗН2.</b> Критичне осмислення теорій, принципів, методів, проблем у навчанні та/або професійній діяльності та на межіпредметних галузях (на межі галузей знань)	<b>УМ2.</b> Спеціалізовані уміння/навички розв'язання проблем, необхідні для провадження дослідницької та/або інноваційної діяльності	<b>К2.</b> Використання іноземних мов у професійній діяльності	<b>АВ2</b> Відповідальність за професійний розвиток, оцінку стратегічного розвитку команди та/або практики оцінювання результатів окремих осіб та/або груп осіб.
			<b>К3.</b> Здатність ефективно формувати комунікаційну стратегію.	<b>АВ3.</b> Здатність до подальшого навчання, яке значною мірою є автономним та самостійним
<b>Загальні компетентності</b>				
<b>ЗК1</b>		<b>УМ1</b> <b>УМ2</b>	<b>К1</b> <b>К2</b>	<b>АВ3</b>

ЗК2		УМ1 УМ2	К1 К2 К3	
ЗК3		УМ1 УМ2	К1 К3	
ЗК4	ЗН1 ЗН2	УМ1	К1 К2 К3	АВ2
ЗК5		УМ1	К1 К2 К3	АВ1 АВ2
ЗК6	ЗН2	УМ1 УМ2		АВ1 АВ2 АВ3
ЗК7	ЗН1 ЗН2	УМ1 УМ2		АВ3
<b>Спеціальні (фахові) компетентності</b>				
СК1	ЗН1 ЗН2	УМ1 УМ2		АВ1
СК2		УМ1 УМ2	К1 К2 К3	АВ1 АВ2
СК3	ЗН2	УМ1 УМ2	К1 К2	АВ3
СК4		УМ1 УМ2		АВ1 АВ2
СК5			К1 К2 К3	АВ1
СК6	ЗН2	УМ1	К1 К3	АВ1 АВ2
СК7		УМ1	К1	АВ1
СК8		УМ1	К1 К3	АВ1 АВ2
СК9	ЗН2	УМ1 УМ2	К1 К3	АВ1
СК10		УМ1 УМ2	К1 К3	АВ1
СК11	ЗН1 ЗН2	УМ1 УМ2	К1	АВ1
СК12	ЗН2	УМ1 УМ2	К1	АВ1 АВ2

## Додаток 2 до освітньої програми

## Матриця відповідності програмних компетентностей обов'язковим компонентам освітньо-професійної програми

	OK1	OK2	OK3	OK4	OK5	OK6	OK7	OK8	OK9	OK10	OK11	OK12	OK13	OK14	OK15
ІК	+	+	+	+	+	+	+	+	+	+	+	+	+	+	+
ЗК1			+							+				+	+
ЗК2								+						+	+
ЗК3							+			+				+	+
ЗК4				+	+	+					+			+	+
ЗК5	+								+					+	+
ЗК6			+	+										+	+
ЗК7		+	+				+			+		+	+	+	+
СК1	+	+	+		+	+			+	+				+	+
СК2	+								+					+	+
СК3			+	+		+								+	+
СК4	+	+								+	+	+		+	+
СК5	+			+		+	+	+						+	+
СК6	+			+	+	+					+			+	+
СК7													+	+	+
СК8					+						+			+	+
СК9		+	+						+	+		+		+	+
СК10	+	+			+	+	+		+		+		+	+	+
СК11							+		+	+				+	+
СК12									+			+		+	+

## Додаток 3 до освітньої програми

**Матриця забезпечення програмних результатів навчання (ПРН)  
відповідними обов'язковими компонентами освітньо-наукової програми**

	ОК1	ОК2	ОК3	ОК4	ОК5	ОК6	ОК7	ОК8	ОК9	ОК10	ОК11	ОК12	ОК13	ОК14	ОК15
ПРН1		+	+		+		+		+	+		+	+	+	+
ПРН2		+	+						+	+	+	+		+	+
ПРН3		+					+		+				+	+	+
ПРН4		+											+	+	+
ПРН5									+				+	+	+
ПРН6	+								+	+	+	+		+	+
ПРН7	+				+	+	+	+			+			+	+
ПРН8							+							+	+
ПРН9								+						+	+
ПРН10	+			+	+	+					+			+	+
ПРН11			+	+		+								+	+
ПРН12				+	+	+							+	+	+
ПРН13							+			+		+	+	+	+
ПРН14			+						+	+	+		+	+	+
ПРН15	+								+		+	+		+	+



Програмні результати навчання	ІК	Загальні компетентності							Спеціальні компетентності												
		1	2	3	4	5	6	7	1	2	3	4	5	6	7	8	9	10	11	12	
<b>ПРН 9.</b> Вміти спілкуватись в професійних і наукових колах державною та іноземною мовами.	+					+							+								
<b>ПРН 10.</b> Демонструвати лідерські навички та вміння працювати у команді, взаємодіяти з людьми, впливати на їх поведінку для вирішення професійних задач.	+				+	+								+		+					
<b>ПРН 11.</b> Забезпечувати особистий професійний розвиток та планування власного часу.	+				+					+											
<b>ПРН 12.</b> Вміти делегувати повноваження та керівництво організацією (підрозділом).	+		+		+								+			+		+			
<b>ПРН 13.</b> Вміти планувати і здійснювати інформаційне, методичне, матеріальне, фінансове та кадрове забезпечення організації (підрозділу).	+											+						+			
<b>ПРН 14.</b> Вміти ідентифікувати та оцінювати ризики недотримання вимог комплаєнс-політики, здійснювати управління комплаєнс-ризиками, застосовувати методи внутрішнього аудиту та контролю для оцінки ефективності та удосконалення системи комплаєнсу-менеджменту організації.	+		+					+									+		+	+	
<b>ПРН 15.</b> Вміти розробляти комплаєнс-політику організації, організувати її реалізацію, формувати і підтримувати комплаєнс-культуру організації шляхом етичного і відповідального лідерства, навчання персоналу у сфері комплаєнсу, внутрішніх і зовнішніх комунікацій.	+				+	+		+		+			+	+							