

ЛЬВІВСЬКИЙ ДЕРЖАВНИЙ УНІВЕРСИТЕТ ВНУТРІШНІХ СПРАВ

ЗАТВЕРДЖЕНО

наказом ЛьвДУВС

від 12.10.2021 № 304

**ПОЛОЖЕННЯ
ПРО РОЗРОБЛЕННЯ ТА ПЕРЕГЛЯД ОСВІТНЬОЇ ПРОГРАМИ У
ЛЬВІВСЬКОМУ ДЕРЖАВНОМУ УНІВЕРСИТЕТІ ВНУТРІШНІХ
СПРАВ**

**Львів
2021**

1. Загальні положення

1.1. Положення про розроблення та перегляд освітньої програми у Львівському державному університеті внутрішніх справ (далі – Положення) розроблено відповідно до Законів України «Про освіту», «Про вищу освіту», Стандартів і рекомендацій щодо забезпечення якості в Європейському просторі вищої освіти ESG (Єреван, 2015, Париж, 2018), Положення про акредитацію освітніх програм, за якими здійснюється підготовка здобувачів вищої освіти, затвердженого наказом Міністерства освіти і науки України від 11.07.2019 р. № 977, Ліцензійних умов провадження освітньої діяльності закладів освіти, затверджених постановою Кабінету Міністрів України від 30 грудня 2015 року № 1187 (зі змінами, внесеними Постановою Кабінету Міністрів України від 24 березня 2021 року № 365) та інших нормативних документів з питань освіти Міністерства освіти і науки України.

1.2. Положення визначає порядок розроблення та перегляду освітньої програми у Львівському державному університеті внутрішніх справ (далі – Університет).

1.3. Основні поняття, що застосовуються в цьому Положенні:

акредитація освітньої програми - оцінювання якості освітньої програми та освітньої діяльності закладу вищої освіти за цією програмою на предмет відповідності стандарту вищої освіти, спроможності виконання вимог стандарту, а також досягнення заявлених у програмі результатів навчання відповідно до чинних критеріїв оцінювання якості освітньої програми;

галузь знань - гармонізована з Міжнародною стандартною класифікацією освіти широка предметна область освіти і науки, що включає групу споріднених спеціальностей;

гарант освітньої програми – це науково-педагогічний або науковий працівник ЛьвДУВС, призначений наказом ректора для організації та координації діяльності щодо розроблення, реалізації, моніторингу та перегляду освітньої програми та забезпечення якості підготовки здобувачів вищої освіти в межах освітньої програми;

кредит Європейської кредитної трансферно-накопичувальної системи (далі - кредит ЄКТС) - одиниця вимірювання обсягу навчального навантаження здобувача вищої освіти, необхідного для досягнення визначених (очікуваних) результатів навчання;

моніторинг якості освітньої програми – це система відстеження реалізації освітньої програми на предмет її відповідності стандарту вищої освіти, іншим нормативно-правовим актам та потребам ринку праці;

національна рамка кваліфікацій – системний і структурований за компетентностями опис кваліфікаційних рівнів освіти;

освітня програма - єдиний комплекс освітніх компонентів (навчальних дисциплін, індивідуальних завдань, практик, контрольних заходів тощо), спрямованих на досягнення передбачених такою програмою результатів навчання, що дає право на отримання визначеної освітньої або освітньої та професійної (професійних) кваліфікації (кваліфікацій);

перегляд освітньої програми – діяльність, що передбачає визначення підстав і формування змісту необхідних змін в освітній програмі, їх погодження та прийняття у встановленому в Університеті порядку;

профіль освітньої програми – це структурована інформація, яка відображає основні характерні риси змісту освітньої програми в порівнянні з іншими подібними програмами;

стандарт вищої освіти - це сукупність вимог до освітніх програм вищої освіти, які є спільними для всіх освітніх програм у межах певного рівня вищої освіти та спеціальності.

2. Види освітніх програм та їх структура

2.1. Освітня діяльність в Університеті здійснюється на певних рівнях вищої освіти за такими освітніми програмами:

– освітньо-професійними – на першому (бакалаврському) та другому (магістерському);

– освітньо-науковими (PhD) – на третьому (освітньо-науковому).

2.2. Основними елементами освітньої програми є:

– титульна сторінка (зазначається назва Міністерства, Університету, інформація про затвердження та введення в дію освітньої програми, підпис Голови Вченої ради Університету, назва освітньої програми, галузь знань, спеціальність, ступінь вищої освіти, місто, рік);

– лист погодження (надається інформація про суб'єктів, які розглядають та погоджують освітню програму: випускова кафедра, Вчена рада факультету/факультетів, на яких реалізується ця освітня програма (для освітньо-професійних програм) і відділення організації освітньо-наукової підготовки (докторантура та аспірантура (ад'юнктура)) (для освітньо-наукових (PhD) програм), відділ забезпечення якості освіти та методичної роботи ЛьвДУВС та проректори за напрямами);

– преамбула (визначається загальний опис освітньої програми, надається інформація про гаранта та склад робочої групи, якою розроблялась освітня програма, дата затвердження освітньої програми, інформація про акредитацію, інформація про зовнішніх рецензентів, рецензентів професійних стейкхолдерів та таблиця «Актуалізовано», в яку потрібно вносити інформацію про дату перегляду, зміст змін в освітній програмі та ПІБ гаранта освітньої програми);

– профіль освітньої програми (визначає основні характерні риси змісту освітньої програми і включає в себе такі елементи: загальну інформацію, мету освітньої програми, характеристику освітньої програми, придатність до працевлаштування та академічні права випускників, викладання та оцінювання, перелік програмних компетентностей випускника, програмні результати навчання, ресурсне забезпечення освітньої програми, академічну мобільність);

– перелік компонент освітньої програми та їх логічна послідовність (відображає розподіл освітньої програми на окремі освітні компоненти: навчальні дисципліни та логічну послідовність їх вивчення, які можуть передбачати підсумковий контроль знань у формі заліків та іспитів, навчальна та виробнича практика, дослідницькі проекти, а також містить структурно-логічну схему);

– наукова складова (для освітньо-наукової програми, описується порядок організації роботи, наукової діяльності та форм звітності);

– форми атестації здобувачів вищої освіти (подається інформація про види/форми підсумкової атестації, а також про документи, які отримує випускник на основі її успішного проходження);

– вимоги до наявності системи внутрішнього забезпечення якості вищої освіти (у вимогах описується мета, завдання, засади, на яких ґрунтується система і характеристика змістовних складових внутрішньої системи забезпечення якості освіти у ЛьвДУВС);

– перелік нормативних документів, на яких базується освітня програма (нормативно-правові акти, нормативні документи ЛьвДУВС);

– додатки:

- матриця відповідності визначених освітньою програмою компетентностей дескрипторам Національної рамки кваліфікації;

- матриця відповідності програмних компетентностей обов'язковим компонентам освітньої програми;

- матриця забезпечення програмних результатів навчання (ПРН) відповідними обов'язковими компонентами освітньої програми;

- матриця відповідності програмних результатів навчання (ПРН) загальним та спеціальним компетентностям;

- перелік рекомендованих вибіркових навчальних дисциплін за освітньою програмою.

2.3. Зразок оформлення освітньої програми наведено у додатку до цього Положення.

3. Порядок розроблення та запровадження освітньої програми

3.1. Розроблення освітньої програми у ЛьвДУВС здійснюється (забезпечується) гарантом освітньої програми відповідно до Положення про гаранта освітньої програми у ЛьвДУВС.

3.2. Освітня програма розробляється в межах однієї спеціальності або міждисциплінарно з урахуванням вимог затвердженого стандарту вищої освіти, та відповідно до наказу МОН України «Про затвердження Вимог до міждисциплінарних освітніх (наукових) програм від 01.02.2021 №128, а для навчання за державним замовленням відповідно до Типової освітньої програми, затвердженої МВС України. За відсутності затвердженого стандарту вищої освіти за відповідною спеціальністю та рівнем вищої освіти, програмні результати навчання мають узгоджуватися з відповідним рівнем Національної рамки кваліфікацій та відобразитись у відповідній матриці, яка розміщується у додатку до освітньої програми.

3.3. Розроблення освітньої програми складається з таких етапів:

3.3.1 аналіз ситуації на ринку праці, вивчення освітніх потреб здобувачів вищої освіти, опитування випускників освітніх програм даної спеціальності, працедавців та інших стейкхолдерів щодо актуальності освітньої програми;

3.3.2 вивчення досвіду з розроблення освітніх програм цієї ж спеціальності та рівня вищої освіти кращих вітчизняних та зарубіжних закладів вищої освіти (далі – ЗВО);

3.3.3 створення та обговорення назви і змісту майбутньої освітньої програми на засіданні робочої групи за безпосередньої участі гаранта освітньої програми та випускової кафедри із залученням здобувачів вищої освіти, випускників, роботодавців та інших стейкхолдерів;

3.3.4 розроблення змісту освітньої програми, що передбачає:

3.3.4.1 врахування стандартів вищої освіти, а у випадку їх відсутності Методичних рекомендацій щодо розроблення стандартів вищої освіти, затверджених наказом Міністерства освіти і науки України від 01.06.2017 № 600 (зі змінами, наказ МОН від 21.12.2017 №1648), Методичних рекомендацій щодо опису освітньої програми в контексті нових стандартів вищої освіти, інформація проєкту TUNING (для ознайомлення зі спеціальними (фаховими) компетентностями та прикладами стандартів);

3.3.4.2 формування переліку освітніх компонентів на власний розсуд гаранта освітньої програми або за поданням пропозицій (що містять назву освітнього компонента та анотацію до нього) стейкхолдерів (кафедр, здобувачів, роботодавців тощо) з урахуванням того, що обов'язкові освітні компоненти забезпечують усі програмні компетентності, а вибірккові використовуються для їх розширення та поглиблення чи вироблення соціальних компетентностей (soft skills);

3.3.4.3 перелік обов'язкових освітніх компонентів, які є невід'ємною складовою освітньої програми та включає: 1) код ОК; 2) назву ОК (назву навчальної дисципліни, курсового проєкту і.т.д); 3) кількість кредитів; 4) форму підсумкового контролю; 5) логічну послідовність вивчення навчальної дисципліни (Перелік компонент освітньої програми та їх логічна послідовність);

3.3.4.4 перелік вибірових освітніх компонентів який включає: 1) код ВК; 2) кількість кредитів; 3) форму підсумкового контролю; 5) логічну послідовність вивчення навчальної дисципліни. Назви вибірових освітніх компонентів у цьому підрозділі не зазначаються, а містяться в додатку до освітньої програми у вигляді переліку рекомендованих вибірових навчальних дисциплін (додаток 5);

3.3.5 оприлюднення проєкту освітньої програми гарантом на офіційному веб-сайті Університету для громадського обговорення.

3.4. Погодження освітньої програми:

– гарант подає проєкт освітньої програми на розгляд і погодження випусковій кафедрі, відділу забезпечення якості освіти та методичної роботи, Вченій раді Інституту, факультету (факультетам), на яких реалізується ця освітня програма, відділенню організації освітньо-наукової підготовки (докторантура та аспірантура (ад'юнктура)) (освітньо-наукової (PhD) програми);

– гарант організує рецензування проєкту освітньої програми стейкхолдерами та зовнішніми рецензентами;

– погоджений проєкт освітньої програми з рецензіями подається гарантом на засідання Вченої ради Університету.

3.5. Затверджена та підписана гарантом освітня програма оприлюднюється на офіційному веб-сайті Університету і є офіційною та обов'язковою до запровадження в освітню діяльність ЛьвДУВС.

4. Моніторинг та періодичний перегляд освітньої програми

4.1. Моніторинг та перегляд освітньої програми організується гарантом та проводиться за участі науково-педагогічних працівників, здобувачів вищої освіти, випускників, роботодавців та інших стейкхолдерів.

4.2. Моніторинг освітньої програми включає в себе такі заходи:

- моніторинг досягнутих результатів навчання;
- обговорення з роботодавцями діючої освітньої програми;
- проведення опитувань здобувачів та випускників на предмет задоволення та актуальності підходів до викладання, навчання та оцінювання;
- обговорення якості, позитивних та негативних сторін освітньої програми, її актуальності, тощо на зустрічі всіх зацікавлених сторін.

4.3. Перегляд діючої освітньої програми проводиться на предмет її відповідності стандарту вищої освіти, чинним Ліцензійним та акредитаційним

умовам, іншим вимогам законодавства і потребам практики, а також шляхом порівняльного аналізу освітньої програми, що реалізується у ЛьвДУВС з аналогічними або подібними програмами інших закладів вищої освіти.

Перегляд переліку обов'язкових та вибіркових освітніх компонентів передбачає такий механізм: гарант (з власної ініціативи або за поданням пропозицій стейкхолдерів – кафедр, здобувачів, роботодавців тощо – стосовно введення нових освітніх компонентів чи зміни назв діючих) ініціює та організовує їх розгляд на засіданні Вченої ради Університету. У разі прийняття Вченою радою Університету позитивного рішення вносяться відповідні зміни до освітньої програми : для обов'язкових освітніх компонентів у розділі 2. «Перелік компонентів освітньої програми та їх логічна послідовність» і таблиці «Актуалізовано», а для вибіркових освітніх компонентів у додатку до освітньої програми.

4.4. На підставі результатів поточного перегляду, за потреби, гарант ініціює та організує оновлення освітньої програми.

4.5. Підставою для перегляду освітньої програми можуть виступати:

- обґрунтована потреба у зміні програмних результатів та освітніх компонентів;
- зміни стандарту (в стандарті) вищої освіти;
- наявність недоліків та зауважень за результатами самооцінювання освітньої програми;
- обґрунтовані пропозиції гаранта освітньої програми та/або викладачів програми;
- зміни у законодавстві.

4.6. Оновлена освітня програма узгоджується з випусковою кафедрою, відділом забезпечення якості освіти та методичної роботи, Вченою радою Інституту, факультету/факультетів, на яких реалізується ця освітня програма, відділенням організації освітньо-наукової підготовки (докторантура та аспірантура (ад'юнктура)) (освітньо-наукової (PhD) програми).

4.7. Узгоджена оновлена освітня програма розглядається та затверджується на засіданні Вченої ради ЛьвДУВС.

4.8. Дата перегляду та зміст змін, внесених до освітніх програм, відображаються в Преамбулі освітньої програми (табл. «Актуалізовано»).

4.9. Внесені зміни до освітньої програми є обов'язковими (за винятком об'єктивних причин) для організації освітнього процесу на усіх курсах навчання.

4.10. Освітня програма після перегляду оприлюднюється на офіційному вебсайті Університету.

4.11. Закриття освітньої програми здійснюється:

- за ініціативи гаранта освітньої програми/керівника Інституту/факультету/Вченої ради ЛьвДУВС та обґрунтування її недоцільності;
- у разі перегляду освітньої програми, що призвело до зміни її назви;
- за результатами зовнішньої або внутрішньої негативної оцінки якості освітньої програми та освітньої діяльності.

4.12. У разі прийняття рішення про закриття освітньої програми припиняється набір здобувачів вищої освіти на навчання за цією освітньою програмою.

4.13. Рішення про закриття освітньої програми приймає Вчена рада ЛьвДУВС.

Проректор

Василь ФРАНЧУК

МІНІСТЕРСТВО ВНУТРІШНІХ СПРАВ УКРАЇНИ
ЛЬВІВСЬКИЙ ДЕРЖАВНИЙ УНІВЕРСИТЕТ ВНУТРІШНІХ
СПРАВ

ЗАТВЕРДЖЕНО

Ухвалою Вченої ради ЛьвДУВС

27.05.2020 протокол № 10

Голова Вченої ради ЛьвДУВС, ректор
Благута Роман Ігорович

ОСВІТНЬО-НАУКОВА ПРОГРАМА
«УПРАВЛІННЯ ТА БЕЗПЕКА ОРГАНІЗАЦІЇ»
третього (освітньо-наукового) рівня

ГАЛУЗЬ ЗНАНЬ: 07 Управління та адміністрування

СПЕЦІАЛЬНІСТЬ: 073 Менеджмент

СТУПІНЬ ВИЩОЇ ОСВІТИ: доктор філософії

ВВЕДЕНО В ДІЮ

наказом ЛьвДУВС від 02.06.2021 № 126

Львів
2021

ЛИСТ-ПОГОДЖЕННЯ
освітньо-наукової програми

Кафедра іноземних мов та культури фахового мовлення

Протокол від 12.05.2021 № 14

Завідувач кафедри _____ Ірина СКОВРОНСЬКА

Кафедра менеджменту

Протокол від 12.05.2021 № 12

Завідувач кафедри _____ Галина ЛЕСЬКІВ

Вчена рада інституту управління, психології та безпеки

Протокол від 13.05.2021 № 10

Голова вченої ради _____ В'ячеслав БЛІХАР

Відділення організації освітньо-наукової підготовки

(докторантури та аспірантури (ад'юнктури))

Завідувач _____ Тетяна КОХАНЮК

15.05.2021

Відділ забезпечення якості освіти та методичної роботи

Начальник _____ Руслан СТРОЦЬКИЙ

17.05.2021

Проректор _____ Василь ФРАНЧУК

17.05.2021

Перший проректор

полковник поліції _____ Тарас СОЗАНСЬКИЙ

18.05.2021

ПРЕАМБУЛА

Освітньо-наукова програма «Управління та безпека організації» розроблена для підготовки здобувачів освітнього ступеня – доктора філософії – за спеціальністю 073 «Менеджмент».

Програма відповідає третьому (освітньо-науковому) рівню вищої освіти та восьмому кваліфікаційному рівню за Національною рамкою кваліфікації.

Розроблено гарантом та робочою групою у такому складі:

гарант освітньої програми:

Франчук В.І. – доктор економічних наук, професор

склад робочої групи:

Живко З.Б. – доктор економічних наук, професор;

Копитко М.І. – доктор економічних наук, професор;

Мельник С.І. – кандидат економічних наук, доцент.

Зовнішні рецензенти:

Маркіна І.А. – доктор економічних наук, професор, завідувач кафедри менеджменту Полтавської державної аграрної академії;

Зачосова Н.В. – доктор економічних наук, професор, професор кафедри менеджменту та економічної безпеки Черкаського національного університету імені Богдана Хмельницького;

Рудніченко Є.М. – доктор економічних наук, професор, професор кафедри менеджменту Хмельницького національного університету.

Рецензії-відгуки професійних стейкхолдерів

Янків М.Д. – доктор економічних наук, професор, ректор Львівського інститут менеджменту;

Мігус І.П. – доктор економічних наук, професор, проректор з наукової роботи Університету «КРОК»;

Кузьмін О.Є. – доктор економічних наук, професор, директор Навчально-наукового інституту економіки і менеджменту Національного університету «Львівська політехніка».

Освітньо-наукова програма запроваджена з 2016 р.

Актуалізовано:

Дата перегляду	Зміст змін	ПІБ гаранта (керівника проектної групи)

1. ПРОФІЛЬ ОСВІТНЬО-НАУКОВОЇ ПРОГРАМИ

1 – Загальна інформація	
Повна назва закладу вищої освіти, а також структурного підрозділу, у якому здійснюється навчання	Львівський державний університет внутрішніх справ, відділення організації освітньо-наукової підготовки (докторантура та аспірантура (ад'юнктура))
Рівень вищої освіти	Третій (освітньо-науковий) рівень
Ступінь вищої освіти	Доктор філософії
Галузь знань	07 Управління та адміністрування
Спеціальність	073 Менеджмент
Офіційна назва освітньо-наукової програми	Освітньо-наукова програма «Управління та безпека організації»
Освітня кваліфікація (для освітніх програм першого та другого рівня вищої освіти)	-
Кваліфікація в дипломі	Ступінь вищої освіти – Доктор філософії Галузь знань – 07 Управління та адміністрування Спеціальність – 073 Менеджмент Освітньо-наукова програма – «Управління та безпека організації»
Тип диплому та обсяг освітньої програми	Диплом доктора філософії, одиничний Обсяг освітньої складової ОНП – 48 кредитів ЄКТС Обсяг наукової складової ОНП – 180 кредитів ЄКТС
Обмеження щодо форм навчання	Без обмежень
Наявність акредитації	—
Цикл/рівень освітньо-наукової програми	НРК України – 8-й рівень; QF-EHEA – третій цикл; EQF-LLL – 8-й рівень
Передумови	Наявність освітнього ступеня «магістр» або освітньо-кваліфікаційного рівня «спеціаліст»
Мова(и) навчання і оцінювання	Українська мова
Термін дії освітньої програми	До наступного оновлення або акредитації
Форма навчання	Денна та заочна
Назва закладу вищої освіти, який бере участь у забезпеченні програми (заповнюється для програм подвійного і спільного дипломування)	—

<p>Офіційна назва освітньої програми, ступінь вищої освіти та назва кваліфікації ЗВО-партнера мовою оригіналу (заповнюється для програм подвійного і спільного дипломування)</p>	
<p>Інтернет-адреса постійного розміщення опису освітньої програми</p>	<p>http://www2.lvduvs.edu.ua/navchalnyi-protses</p>
<p>2 – Мета освітньо-наукової програми</p>	
<p>Мета програми (з урахуванням рівня кваліфікації)</p>	<p>Підготовка висококваліфікованого, конкурентоспроможного, інтегрованого у світовий освітньо-науковий простір фахівця, здатного розв'язувати комплексні проблеми на основі переосмислення наявних та створення нових цілісних знань та/або професійної практики із врахуванням викликів і загроз та здійснювати самостійно науково-дослідницьку, організаційну, педагогічну роботу, а також діяльність у сфері управління та безпеки організації</p>
<p>Опис предметної області</p>	<p>Об'єкт вивчення: управління організаціями та їх підрозділами. Цілі навчання: підготовка фахівців, здатних ідентифікувати та розв'язувати складні задачі і проблеми у сфері менеджменту або у процесі навчання, що передбачають проведення досліджень та/або здійснення інновацій та характеризуються невизначеністю умов і вимог. Теоретичний зміст предметної області: - парадигми, закони, закономірності, - принципи, історичні передумови розвитку менеджменту; - концепції системного, ситуаційного, адаптивного, антисипативного, антикризового, інноваційного, проектного менеджменту тощо; - функції, методи, технології та управлінські рішення у менеджменті Методи, методики та технології: - загальнонаукові та специфічні методи дослідження (розрахунково-аналітичні, економіко-статистичні, економіко-математичні, експертного оцінювання, фактологічні, соціологічні, документальні, балансові тощо); - методи реалізації функцій менеджменту (методи маркетингових досліджень; методи економічної діагностики; методи прогнозування і планування; методи проектування організаційних структур управління; методи мотивування; методи контролювання; методи оцінювання соціальної, організаційної та економічної ефективності в менеджменті тощо). - методи менеджменту (адміністративні, економічні, соціально-психологічні, технологічні); - технології обґрунтування управлінських рішень (економічний</p>

	аналіз, імітаційне моделювання, дерево рішень тощо). Інструментарій та обладнання: сучасне інформаційно-комунікаційне обладнання, інформаційні системи та програмні продукти, що застосовуються в менеджменті.
3 – Характеристика освітньої програми	
Орієнтація програми	Отримання здобувачами освіти концептуальних та методологічних знань, спеціалізованих компетентностей, необхідних для розв'язання проблем у сфері професійної управлінської діяльності, науки та/або інновацій, розширення та переоцінки вже існуючих знань і професійної практики, критичного аналізу, оцінки і синтезу нових та комплексних ідей у сфері управління і безпеки соціально-економічних систем на основі навчання та дослідження управлінсько-безпекових відносин, спрямованих на протидію загрозам, небезпекам та збереження цілісності організації
Основний фокус освітньо-наукової програми	Здобуття аспірантами компетентностей, достатніх для продукування нових ідей, вирішення комплексних проблем у сфері професійної та/або дослідницько-інноваційної діяльності, виконання власного наукового дослідження, результати якого міститимуть наукову новизну і матимуть значення для сфери управління та безпеки організації
Особливості освітньо-наукової програми	Вирізняється з поміж подібних викладанням спеціальних дисциплін, що формують компетентності, необхідні для дослідження управлінсько-безпекових відносин та технологій, а також протидії загрозам, відновлення діяльності та збереження цілісності організації
4 – Придатність випускників до працевлаштування та подальшого навчання	
Придатність до працевлаштування	Доктор філософії з менеджменту може обіймати посади відповідно до Національного класифікатора України (Класифікатор професій (ДК 003:2010)): 1210 Керівники підприємств, установ та організацій. 1229.4 Керівники підрозділів у сфері освіти та виробничого навчання. 1229.7 Керівник (директор, начальник та ін.) підрозділу (служби, управління, департаменту та ін.) з безпеки (фінансово-економічної, інформаційної). 1473 Менеджери (управителі) у сфері надання інформації. 1474 Менеджери (управителі) у сфері досліджень та розробок. 1475.4 Менеджери (управителі) з питань комерційної діяльності та управління. 1477 Менеджери (управителі) з підбору, забезпечення та використання персоналу. 149 Менеджери (управителі) в інших видах економічної діяльності. 2019.9 Асистент, викладач вищого навчального закладу. 231 Викладачі університетів та вищих навчальних закладів. 2413.2 Професіонал з корпоративного управління 2414.1 Наукові співробітники. 2414.2 Професіонал з фінансово-економічної безпеки
Подальше навчання	Підвищення кваліфікації та подальше навчання за науковою програмою четвертого (наукового) рівня вищої освіти «Доктор наук»
5 – Викладання та оцінювання	

Викладання та навчання	<p>Стиль навчання – активний, що дає можливість аспірантам обирати навчальні дисципліни в межах спеціальності, а також організувати час для індивідуальної дослідницької роботи.</p> <p>Такий стиль передбачає студентоцентроване навчання, самонавчання, проблемно-орієнтоване навчання, спільну діяльність з науковим керівником як технологію психолого-педагогічної взаємодії.</p> <p>Форми проведення занять: лекції, семінарські, практичні заняття, самостійна робота.</p> <p>Під час двох перших років навчання 60% часу, а також двох наступних років – весь навчальний час відводиться на виконання дисертаційної роботи.</p>
Оцінювання	<p>Оцінювання результатів навчання відбувається за результатами поточного (на заняттях) та підсумкового (заліки, екзамени, проходження практики) контролю.</p> <p>Застосовується 100-бальна шкала оцінювання, а також національна система (відмінно, добре, задовільно, незадовільно) та система ECTS (A, B, C, D, E, F, FX)</p> <p>Оцінюються усні виступи, наукові доповіді, презентаційні демонстрації, вирішення практичних завдань і тестів, моделювання ситуацій, письмові й реферативні роботи.</p> <p>Періодичне оцінювання: щорічна атестація.</p> <p>Підсумкове оцінювання: попередній захист дисертації.</p> <p>Остаточне оцінювання: захист дисертації.</p>
6 – Програмні компетентності	
Інтегральна компетентність	<p>Здатність розв'язувати комплексні проблеми в галузі професійної та/або дослідницько-інноваційної діяльності у сфері менеджменту, що передбачає глибоке переосмислення наявних та створення нових цілісних знань та/або професійної практики</p>
Загальні компетентності (ЗК)	<p>ЗК01. Здатність до абстрактного мислення, аналізу та синтезу</p> <p>ЗК02. Здатність до пошуку, оброблення та аналізу інформації з різних джерел</p> <p>ЗК03. Здатність працювати в міжнародному контексті</p>
Спеціальні (фахові) компетентності (СК)	<p>СК01. Здатність виконувати оригінальні дослідження, досягати наукових результатів, які створюють нові знання у менеджменті та дотичних до нього міждисциплінарних напрямках і можуть бути опубліковані у провідних наукових виданнях з економіки, менеджменту та суміжних галузей.</p> <p>СК02. Здатність усно і письмово презентувати та обговорювати результати наукових досліджень та/або інноваційних розробок українською та англійською мовами, глибоке розуміння англомовних наукових текстів за напрямом досліджень.</p> <p>СК03. Здатність застосовувати сучасні інформаційні технології, бази даних та інші електронні ресурси, спеціалізоване програмне забезпечення у науковій та навчальній діяльності.</p> <p>СК04. Здатність здійснювати науково-педагогічну діяльність у вищій освіті.</p> <p>СК05. Здатність ініціювати, розробляти, реалізовувати та управляти науковими проектами та /або складати пропозиції щодо фінансування наукових досліджень, реєстрації прав інтелектуальної власності.</p> <p>СК06. Здатність дотримуватись етики досліджень, а також правил академічної доброчесності в наукових дослідженнях та науково-</p>

	<p>педагогічній діяльності.</p> <p>СК 07. Здатність створювати нові знання у сфері безпекознавства та управління безпековою діяльністю організації.</p> <p>СК 08. Здатність аналізувати стан безпеки організації та визначати рівень ефективності її безпекової діяльності.</p> <p>СК 09. Здатність надавати наукові консультації та формувати експертні висновки з питань безпеки організації</p>
7 – Програмні результати навчання	
<p>Програмні результати навчання (ПРН)</p>	<p>ПРН01. Мати передові концептуальні та методологічні знання з менеджменту і на межі предметних галузей, а також дослідницькі навички, достатні для проведення наукових і прикладних досліджень на рівні останніх світових досягнень з відповідного напрямку, отримання нових знань та/або здійснення інновацій.</p> <p>ПРН02. Вільно презентувати та обговорювати з фахівцями і нефахівцями результати досліджень, наукові та прикладні проблеми менеджменту державною та іноземною мовами, кваліфіковано відображати результати досліджень у наукових публікаціях у провідних міжнародних наукових виданнях.</p> <p>ПРН03. Розробляти та досліджувати концептуальні, математичні і комп'ютерні моделі процесів і систем, ефективно використовувати їх для отримання нових знань та/або створення інноваційних продуктів у галузі менеджменту та дотичних міждисциплінарних напрямках.</p> <p>ПРН04. Застосовувати сучасні інструменти і технології пошуку, оброблення та аналізу інформації, зокрема, статистичні методи аналізу даних великого обсягу та/або складної структури, спеціалізовані бази даних та інформаційні системи.</p> <p>ПРН05. Розробляти та реалізовувати наукові проєкти, які дають можливість переосмислити наявне та створити нове цілісне знання та/або професійну практику і розв'язувати значущі наукові та технологічні проблеми в менеджменті з дотриманням норм академічної етики і врахуванням соціальних, економічних, екологічних та правових аспектів.</p> <p>ПРН06. Глибоко розуміти загальні принципи та методи управлінських наук, а також методологію наукових досліджень, застосувати їх у власних дослідженнях у сфері менеджменту та у викладацькій практиці.</p> <p>ПРН07. Демонструвати навички самостійного виконання наукового дослідження, креативного мислення, відкритості до нових знань і нести відповідальність за особистий професійний розвиток та навчання інших.</p> <p>ПРН08. Здійснювати апробацію та впровадження результатів власних досліджень у сфері менеджменту.</p> <p>ПРН 09. Демонструвати знання та розуміння сутності категорій безпеки й менеджменту та взаємозв'язок між ними.</p> <p>ПРН 10. Демонструвати знання та розуміння сутності сучасних безпекових парадигм.</p> <p>ПРН 11. Діагностувати загрози й небезпеки функціонування організації та визначати її безпековий стан.</p> <p>ПРН 12. Розробляти та реалізовувати наукові рекомендації щодо удосконалення безпекових нормативних документів, заходів і системи безпеки організації.</p>

8 – Ресурсне забезпечення реалізації програми	
Кадрове забезпечення	Якісний склад кадрового забезпечення освітньо-наукової програми складає: доктори наук (з них 3 професори), кандидати наук, академіки галузевих академій наук (економіки, соціального управління, вищої освіти), дійсні члени міжнародних академій, заслужені працівники освіти. Гарант освітньої програми: доктор економічних наук, професор Франчук В.І., який має стаж наукової та науково-педагогічної роботи 32 роки, є визнаним фахівцем із досвідом дослідницької діяльності в галузі управління та безпеки організації. Усі науково-педагогічні працівники, залучені до забезпечення освітньо-наукової програми, є штатними працівниками ЛьвДУВС і мають науковий ступінь та/або вчене звання та підтверджений рівень наукової і професійної активності.
Матеріально-технічне забезпечення	Відповідає ліцензійним вимогам щодо надання освітніх послуг у сфері вищої освіти і є достатнім для забезпечення якості вищої освіти
Інформаційне та навчально-методичне забезпечення	Відповідає ліцензійним вимогам, має актуальний змістовий контент, базується на сучасних інформаційно-комунікаційних технологіях
9 – Академічна мобільність	
Національна кредитна мобільність	Створено сприятливі умови для кредитної мобільності в середині країни відповідно до Положення про організацію академічної мобільності учасників освітнього процесу у ЛьвДУВС, затверджене Вченою радою ЛьвДУВС 29.08.2018 (протокол № 1), введене в дію наказом ЛьвДУВС від 03.09.2018 № 209
Міжнародна кредитна мобільність	Може здійснюватися на основі укладених двосторонніх договорів про співпрацю між ЛьвДУВС та закладами вищої освіти – закордонними партнерами
Навчання іноземних здобувачів вищої освіти	За наявності ліцензії

Матриця відповідності визначених освітньо-науковою програмою компетентностей дескрипторам Національної рамки кваліфікації наведена у додатку 1; матриця відповідності програмних компетентностей обов'язковим компонентам освітньо-наукової програми наведена у Додатку 2; матриця забезпечення програмних результатів навчання (ПРН) відповідними обов'язковими компонентами освітньо-наукової програми наведена у Додатку 3, матриця відповідності програмних результатів навчання (ПРН) загальним та спеціальним компетентностям наведена у Додатку 4.

2. ПЕРЕЛІК КОМПОНЕНТ ОСВІТНЬО-НАУКОВОЇ ПРОГРАМИ ТА ЇХ ЛОГІЧНА ПОСЛІДОВНІСТЬ

Код ОК	Компоненти освітньо-наукової програми (навчальні дисципліни, курсові проекти (роботи), практики, кваліфікаційна робота)	Кількість кредитів вивчення навчаль- них дисциплін	Форма підсумко- вого контролю	Логічна послідовність вивчення навчальної дисципліни (семестри)
1	2	3	4	5
Блок № 1. ОБОВ'ЯЗКОВІ КОМПОНЕНТИ				
ОК.01	Іноземна мова	6	екзамен	1
ОК.02	Філософія	4	залік	1
ОК.03	Теорія і практика наукових досліджень	3	залік	1
ОК.04	Інформаційні технології у науково- дослідній діяльності	4	екзамен	1
ОК.05	Теорія і методологія безпеки соціальних систем	4	екзамен	2
ОК.06	Управління науковими проектами	4	залік	2
ОК.07	Педагогічна майстерність	3	залік	2
ОК.08	Практикум з психології вищої школи	4	екзамен	2
ОК.09	Педагогічна практика	4	залік	4
Загальний обсяг обов'язкових компонент:		36		
Блок № 2. ВИБІРКОВІ КОМПОНЕНТИ*				
ВК.01		4	залік	3
ВК.02		4	залік	3
ВК.03		4	залік	3
Загальний обсяг вибіркового компонент*:		12		
ЗАГАЛЬНИЙ ОБСЯГ ОСВІТНЬОЇ ПРОГРАМИ		48		

* Назви вибіркового компонентів викладені в додатку 5 до освітньої програми, з яких здобувач вищої освіти має обрати 3.

СТРУКТУРНО-ЛОГІЧНА СХЕМА ОП

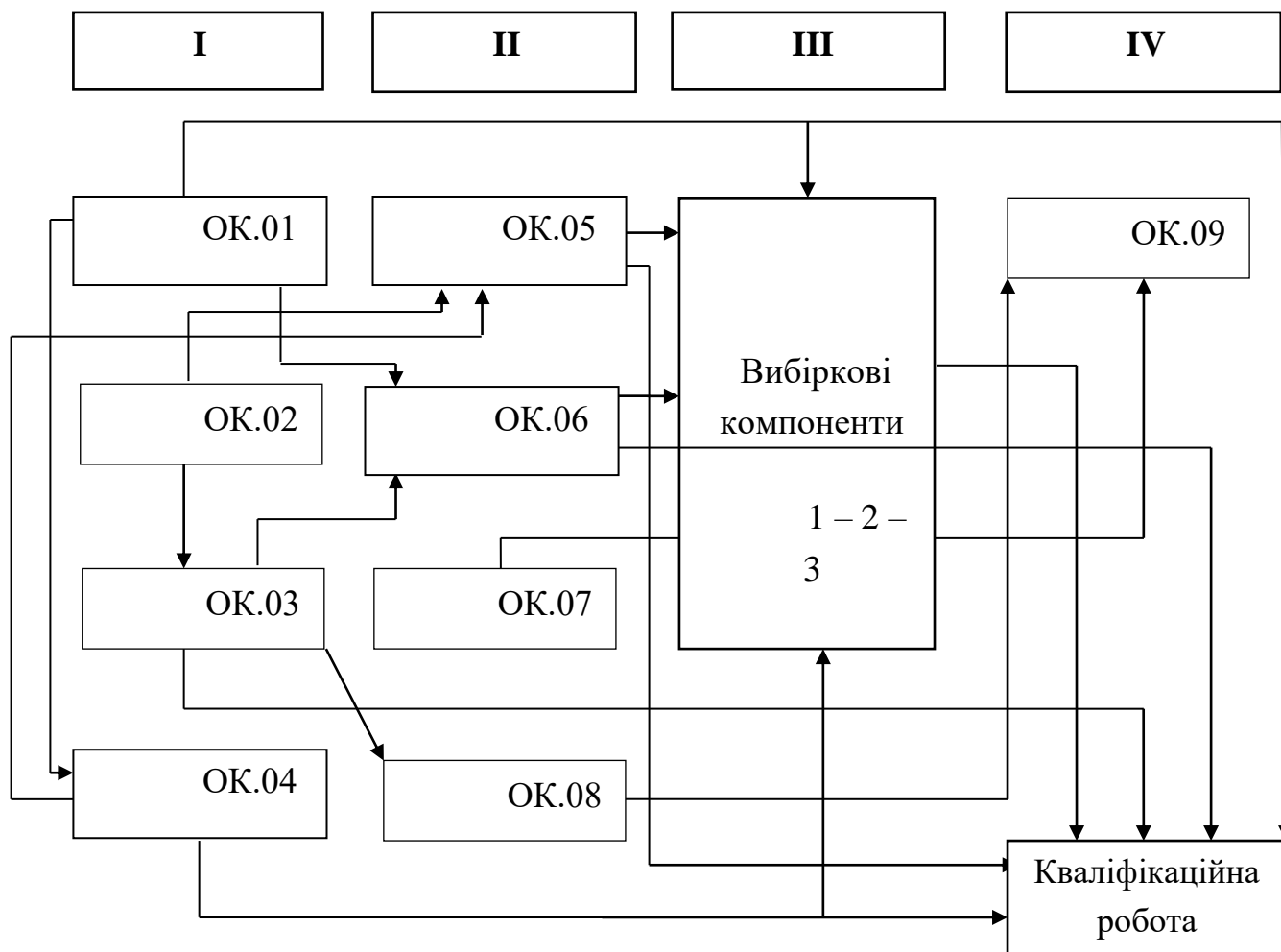

3. НАУКОВА СКЛАДОВА ОСВІТНЬО-НАУКОВОЇ ПРОГРАМИ

Наукова складова освітньо-наукової програми оформлюється у вигляді індивідуального плану наукової роботи, що є частиною індивідуального плану роботи аспіранта, який погоджується з науковим керівником та затверджується Вченою радою ЛьвДУВС протягом двох місяців з дня зарахування особи до аспірантури.

Цей документ визначає зміст, строки виконання та обсяг наукових робіт, а також запланований строк захисту дисертації протягом строку підготовки в аспірантурі.

Індивідуальний план роботи є обов'язковим до виконання здобувачем і використовується для оцінювання успішності запланованої наукової роботи. Невиконання або порушення строків виконання індивідуального плану роботи без поважних причин, передбачених законодавством, може бути підставою для ухвалення Вченою радою ЛьвДУВС рішення про відрахування аспіранта.

Наукова складова освітньо-наукової програми передбачає роботу аспіранта над власним науковим дослідженням у формі дисертації, підготовку тез виступів на науково-практичних заходах (конференціях, семінарах, круглих столах тощо), написання наукових статей для опублікування в міжнародних і вітчизняних виданнях, а також інші види наукової діяльності, у яких здобувач

реалізує набуті знання, навички та вміння. Основні види наукової діяльності та форми звітності перед науковим керівником і кафедрою подано в табл. 1.

Таблиця 1

Форми звітності аспіранта за видами діяльності

№ з/п	Види діяльності	Усна звітність	Письмова звітність
1	Визначення напрямку дослідження, формулювання теми дисертації та розробка її розгорненого плану	+	+
2	Підбір та опрацювання джерел дослідження		+
3	Участь у наукових заходах		+
4	Підготовка наукових публікацій		+
5	Піврічна атестація на кафедрі	+	
6	Річна атестація на кафедрі	+	+
7	Річна загальноуніверситетська атестація	+	+
8	Робота над текстом дисертації		+
9	Попередня експертиза дисертації із презентацією результатів дослідження	+	+
10	Публічний захист дисертації	+	+

4. АТЕСТАЦІЯ ЗДОБУВАЧІВ ВИЩОЇ ОСВІТИ

Атестація аспірантів проводиться для встановлення відповідності їхнього рівня підготовки вимогам освітньо-наукової програми з менеджменту.

Атестація здійснюється за двома напрямками:

- 1) оцінювання рівня теоретичної та практичної підготовки, що передбачає складання поточних іспитів і заліків відповідно до навчального плану підготовки докторів філософії за цією спеціальністю;
- 2) встановлення відповідності рівня науково-дослідницької підготовки вимогам, які висувуються до доктора філософії в галузі управління та адміністрування, що проводиться відкрито на підставі публічного захисту наукових досягнень у формі дисертації на засіданні постійно діючої або разової спеціалізованої вченої ради, акредитованої Національним агентством із забезпечення якості вищої освіти.

Атестація аспірантів завершується присудженням наукового ступеня доктора філософії із зазначенням галузі знань 07 Управління та адміністрування та спеціальності 073 Менеджмент з врученням диплому встановленого взірця про рівень освіти та кваліфікацію.

5. ВИМОГИ ДО НАЯВНОСТІ СИСТЕМИ ВНУТРІШНЬОГО ЗАБЕЗПЕЧЕННЯ ЯКОСТІ ВИЩОЇ ОСВІТИ

5.1. Метою системи внутрішнього забезпечення якості освітньої діяльності та вищої освіти у ЛьвДУВС є досягнення позитивної динаміки якості підготовки здобувачів вищої освіти шляхом забезпечення відповідності освітньої діяльності вимогам стандартів вищої освіти та/або договорам про надання освітніх послуг.

5.2. Завданнями системи внутрішнього забезпечення якості освітньої діяльності та вищої освіти є:

- формування, оновлення і вдосконалення нормативної та методичної бази забезпечення якості освітньої діяльності та вищої освіти в Університеті;
- моніторинг змісту та якості вищої освіти;
- контроль за дотриманням якості освітньої діяльності;
- моніторинг якості технологій навчання, ресурсного потенціалу Університету та управління відповідними ресурсами і процесами;
- моніторинг стану освітнього середовища Університету;
- формування і вдосконалення механізмів прозорості освітньої діяльності та оприлюднення інформації щодо її результатів;
- розробка та удосконалення процедур забезпечення якості освітніх програм, що реалізуються;
- розробка рекомендацій щодо підвищення якості освітньої діяльності та якості вищої освіти, їх впровадження тощо.

5.3. Система забезпечення якості вищої освіти у ЛьвДУВС ґрунтується на таких засадах:

- усвідомлення усіма учасниками освітнього процесу відповідальності за якість вищої освіти;
- прийняття, на основі аналізу повної та об'єктивної інформації, обґрунтованих управлінських рішень;
- делегування керівникам на всіх рівнях управління університетом відповідних функцій і повноважень із забезпечення якості освітньої діяльності та вищої освіти, а також відповідальності за роботу системи;
- встановлення зворотного зв'язку у ЛьвДУВС з учасниками освітнього процесу та стейкхолдерами;
- системне навчання учасників освітнього процесу;
- максимальне урахування вимог до якості вищої освіти всіх зацікавлених сторін.

5.4. Змістова складова внутрішньої системи забезпечення якості освіти включає:

- політику забезпечення якості освітньої діяльності та якості вищої освіти;
- розроблення, затвердження і моніторинг освітніх програм;
- забезпечення якості освітньої діяльності на етапах: доступу до освіти, навчання за освітньою програмою та атестації здобувачів вищої освіти;
- кадрове забезпечення освітньої діяльності;
- ресурсне забезпечення освітньої діяльності;
- інформаційне забезпечення управління освітньою діяльністю;
- забезпечення академічної доброчесності.

5.5. Характеристика змістовних складових внутрішньої системи забезпечення якості освіти у ЛьвДУВС визначається окремим Положенням.

6. ПЕРЕЛІК НОРМАТИВНИХ ДОКУМЕНТІВ, НА ЯКИХ БАЗУЄТЬСЯ ОСВІТНЬО-НАУКОВА ПРОГРАМА

6.1. Нормативно-правові акти:

6.1.1. Про вищу освіту: Закон України від 01.07.2014 № 556-VII.
URL: <https://zakon.rada.gov.ua/laws/show/1556-18>.

6.1.2. Про освіту: Закон України від 05.09.2017 № 2145-VIII.
URL: <https://zakon.rada.gov.ua/laws/show/2145-19>.

6.1.3. Про затвердження Положення про акредитацію вищих навчальних закладів і спеціальностей у вищих навчальних закладах та вищих професійних училищах: Постанова Кабінету Міністрів України від 09.08.2001 № 978.
URL: <https://zakon.rada.gov.ua/laws/show/978-2001-%D0%BF>.

6.1.4. Національний класифікатор України. Класифікатор професій ДК 003:2010: Наказ Держспоживстандарту України 28.07.2010 № 327.
URL: <https://zakon.rada.gov.ua/rada/show/va327609-10>.

6.1.5. Про затвердження Національної рамки кваліфікацій: Постанова Кабінету Міністрів України від 23.11.2011 № 1341.
URL: <https://zakon.rada.gov.ua/laws/show/1341-2011-%D0%BF>.

6.1.6. Про документи про вищу освіту (науковий ступень): Постанова Кабінету Міністрів України від 09.09.2020 № 811.
URL: <https://zakon.rada.gov.ua/laws/show/811-2020-%D0%BF>.

6.1.7. Про затвердження переліку галузей знань і спеціальностей, за якими здійснюється підготовка здобувачів вищої освіти: Постанова Кабінету Міністрів України від 29.04.2015 № 266.
URL: <https://zakon.rada.gov.ua/laws/show/ru/266-2015-%D0%BF>.

6.1.8. Про особливості запровадження переліку галузей знань і спеціальностей, за якими здійснюється підготовка здобувачів вищої освіти, затвердженого постановою Кабінету Міністрів України від 29.04.2015 № 266: Наказ Міністерства освіти і науки України від 06.11.2015 № 1151.
URL: <https://zakon.rada.gov.ua/laws/show/z1460-15>.

6.1.9. Про затвердження Ліцензійних умов провадження освітньої діяльності: Постанова Кабінету Міністрів України від 30.12.2015 № 1187.
URL: <https://zakon.rada.gov.ua/laws/show/1187-2015-%D0%BF>.

6.1.10. Про затвердження Порядку підготовки здобувачів вищої освіти ступеня доктора філософії та доктора наук у закладах вищої освіти (наукових установах): Постанова Кабінету Міністрів України від 23.03.2016 № 261.
URL: <https://zakon.rada.gov.ua/laws/show/261-2016-%D0%BF>.

6.1.11. Про затвердження Положення про акредитацію освітніх програм, за якими здійснюється підготовка здобувачів вищої освіти: Наказ Міністерства освіти і науки України від 11.07.2019 № 977.
URL: <https://zakon.rada.gov.ua/laws/show/z0880-19>.

6.1.12. Стандарти і рекомендації щодо забезпечення якості в Європейському просторі вищої освіти (ESG). – К. ТОВ «ЦС». 2015. 32 с.

6.1.13. Про затвердження Порядку підготовки здобувачів вищої освіти ступеня доктора філософії та доктора наук у закладах вищої освіти (наукових

установах): постанова Кабінету Міністрів України від 23.03.2016 № 261. URL: <https://zakon.rada.gov.ua/laws/show/261-2016-%D0%BF>

6.1.14. Про затвердження Порядку підготовки здобувачів вищої освіти ступеня доктора філософії та доктора наук у науково-дослідних установах, що належать до сфери управління Міністерства внутрішніх справ України, та вищих навчальних закладах із специфічними умовами навчання, які здійснюють підготовку кадрів для Міністерства внутрішніх справ України і Національної поліції України: наказ МВС України від 28.11.2017 № 963, зареєстрований в Міністерстві Юстиції України 19 грудня 2017 р. за № 1534/31402. URL: <https://zakon.rada.gov.ua/laws/show/z1534-17>

6.2 Нормативні документи ЛьвДУВС:

6.2.1. Положення про Наукове товариство студентів (курсантів, слухачів), аспірантів (ад'юнктів), докторантів та молодих вчених ЛьвДУВС (затверджено Загальними зборами (конференції) трудового колективу, протокол № 1 від 29.06.2016). URL: <https://www1.lvduvs.edu.ua/uk/lvsuia/legal-framework/scientific-activities.html>.

6.2.2. Положення про визнання освітніх і наукових ступенів, вчених звань, здобутих в іноземних вищих навчальних закладах, затверджене наказом ЛьвДУВС від 28.02.2017 № 44. URL: <https://www1.lvduvs.edu.ua/uk/lvsuia/legal-framework/scientific-activities.html>.

6.2.3. Положення про антиплагиатну систему у ЛьвДУВС, затверджене наказом ЛьвДУВС від 02.06.2020 № 126. URL: <https://www1.lvduvs.edu.ua/uk/lvsuia/legal-framework/scientific-activities.html>.

6.2.4. Положення про порядок розробки, оформлення та затвердження навчально-методичного забезпечення освітнього процесу за освітньою програмою у ЛьвДУВС, затверджене Ухвалою Вченої ради ЛьвДУВС від 28.10.2021 (протокол №3), введено в дію наказом ЛьвДУВС від 01.11.2021 № 329. URL: <https://www1.lvduvs.edu.ua/uk/lvsuia/legal-framework/educational-activities.html>.

6.2.5. Положення про організацію академічної мобільності учасників освітнього процесу у ЛьвДУВС, затверджене Вченою радою ЛьвДУВС 29.08.2018 (протокол № 1), введено в дію наказом ЛьвДУВС від 03.09.2018 № 209. URL: <https://www1.lvduvs.edu.ua/uk/lvsuia/legal-framework/educational-activities.html>.

6.2.6. Положення про гаранта освітньої програми у ЛьвДУВС, затверджене Вченою радою ЛьвДУВС 30.08.2021 (протокол № 1), введено в дію наказом ЛьвДУВС від 31.08.2021 № 261. URL: <https://www1.lvduvs.edu.ua/uk/lvsuia/legal-framework/educational-activities.html>.

6.2.7. Положення про систему внутрішнього забезпечення якості освітньої діяльності та вищої освіти у ЛьвДУВС, затверджене Вченою радою ЛьвДУВС 29.08.2018 (протокол № 1), введено в дію наказом ЛьвДУВС від 03.09.2018 № 209, з доповненнями внесеними наказом ректора ЛьвДУВС від 12.04.2021

№ 133. URL: <https://www1.lvduvs.edu.ua/uk/lvsuia/legal-framework/educational-activities.html>.

6.2.8. Положення про організацію освітнього процесу у ЛьвДУВС, затверджене Вченою радою ЛьвДУВС 30.08.2021 (протокол № 1), введене в дію наказом ЛьвДУВС від 31.08.2021 № 261. URL: <https://www1.lvduvs.edu.ua/uk/lvsuia/legal-framework/educational-activities.html>.

6.2.9. Положення про розроблення та перегляд освітньої програми у ЛьвДУВС, затверджене наказом ЛьвДУВС від 12.10.2021 № 304. URL: <https://www1.lvduvs.edu.ua/uk/lvsuia/legal-framework/educational-activities.html>.

6.2.10. Положення про підготовку науково-педагогічних та наукових кадрів у ЛьвДУВС, затверджене Вченою радою ЛьвДУВС 29.09.2021 (протокол № 2), введене в дію наказом ЛьвДУВС від 30.09.2021 № 291. URL: <https://www1.lvduvs.edu.ua/uk/lvsuia/legal-framework/educational-activities.html>.

6.2.11. Положення про порядок запобігання та врегулювання конфлікту інтересів у ЛьвДУВС, затверджене наказом ЛьвДУВС від 28.01.2020 № 20. URL: <https://www1.lvduvs.edu.ua/uk/lvsuia/legal-framework/educational-activities.html>.

6.2.12. Положення про порядок визнання у ЛьвДУВС результатів навчання, отриманих у неформальній освіті, затверджене ухвалою Вченої ради ЛьвДУВС від 29.01.2020 (протокол № 6), введено в дію наказом ЛьвДУВС від 03.02.2020 № 27, зі змінами та доповненнями введеними в дію наказом ЛьвДУВС від 27.01.2022 № 9. URL: <https://www1.lvduvs.edu.ua/uk/lvsuia/legal-framework/educational-activities.html>.

6.2.13. Положення про атестацію здобувачів вищої освіти ЛьвДУВС, затверджене Вченою радою ЛьвДУВС від 26.01.2022 (Протокол №6), введене в дію наказом ЛьвДУВС від 27.01.2022 № 9. URL: <https://www1.lvduvs.edu.ua/uk/lvsuia/legal-framework/educational-activities.html>.

6.2.14. Положення про використання технологій дистанційного навчання в освітньому процесі ЛьвДУВС, затверджене наказом ЛьвДУВС від 26.03.2020 № 77. URL: <https://www1.lvduvs.edu.ua/uk/lvsuia/legal-framework/educational-activities.html>.

6.2.15. Положення про порядок перезарахування навчальних дисциплін та визначення академічної різниці у ЛьвДУВС, затверджене Вченою радою ЛьвДУВС від 28.12.2018 (Протокол № 5), введене в дію наказом ЛьвДУВС від 28.12.2018 № 333. URL: <https://www1.lvduvs.edu.ua/uk/lvsuia/legal-framework/educational-activities.html>.

6.2.16. Положення про організацію академічної мобільності учасників освітнього процесу у ЛьвДУВС, затверджене Вченою радою ЛьвДУВС

29.08.2018 (протокол № 1), введено в дію наказом ЛьвДУВС від 03.09.2018 № 209. URL: <https://www1.lvduvs.edu.ua/uk/lvsuia/legal-framework/educational-activities.html>.

Гарант освітньої програми
доктор економічних наук, професор

Василь ФРАНЧУК

**Матриця відповідності визначених
освітньо-науковою програмою компетентностей дескрипторам
Національної рамки кваліфікації**

Класифікація компетентностей за НРК	Знання	Уміння	Комунікація		Автономія та відповідальність
Перелік компетентностей	ЗН1 Концептуальні та методологічні знання в галузі чи на межі галузей знань або професійної діяльності.	УМ1 Спеціалізовані уміння/навички і методи, необхідні для розв'язання значущих проблем у сфері професійної діяльності, науки та/або інновацій, розширення та переоцінки вже існуючих знань і професійної практики.	К1 Вільне спілкування з питань, що стосуються сфери наукових та експертних знань, з колегами, широкою науковою спільнотою, суспільством загалом.		АВ1 Демонстрація значної авторитетності, інноваційність, високий ступінь самостійності, академічна та професійна доброчесність, послідовна відданість розвитку нових ідей або процесів у передових контекстах професійної та наукової діяльності.
		УМ2 Започаткування, планування, реалізація та коригування послідовного процесу ґрунтового наукового дослідження з дотриманням належної академічної доброчесності.	К2 Використання академічної української та іноземної мови у професійній діяльності та дослідженнях.		АВ2 Здатність до безперервного саморозвитку та самовдосконалення.
		УМ3 Критичний аналіз, оцінка і синтез нових та комплексних ідей.			
Загальні компетентності					
ЗК01	ЗН1	УМ1 УМ3	К1 К2		АВ2
ЗК02	ЗН1	УМ2 УМ3			АВ1 АВ2
ЗК03		УМ1 УМ3	К1 К2		АВ1
Спеціальні (фахові) компетентності					
СК01	ЗН1	УМ1 УМ3	К1		АВ1
СК02			К1 К2		
СК03		УМ1	К2		АВ2
СК04	ЗН1	УМ2			АВ1
СК05		УМ2	К2		АВ2

		YM3			
CK06		YM2			AB1
CK 07		YM1 YM2			AB1
CK 08	3H1				AB1
CK 09	3H1	YM1 YM 2 YM3	K1		AB1

Матриця відповідності програмних компетентностей обов'язковим компонентам освітньо-наукової програми

	ОК.01	ОК.02	ОК.03	ОК.04	ОК.05	ОК.06	ОК.07	ОК.08	ОК.09
ІК	+	+	+	+	+	+	+	+	+
ЗК 01		+	+		+	+	+	+	+
ЗК 02				+	+	+			
ЗК 03	+								
СК 01		+	+		+				
СК 02	+								
СК 03				+					
СК 04							+	+	+
СК 05			+			+			
СК 06		+	+				+	+	+
СК 07					+				
СК 08					+				
СК 09					+				

Матриця забезпечення програмних результатів навчання (ПРН) відповідними обов'язковими компонентами освітньо-наукової програми

	ОК.01	ОК.02	ОК.03	ОК.04	ОК.05	ОК.06	ОК.07	ОК.08	ОК.09
ПРН 1		+	+		+	+			
ПРН 2	+								
ПРН 3				+					
ПРН 4				+					
ПРН 5						+			
ПРН 6		+	+				+	+	+
ПРН 7			+				+	+	+
ПРН 8			+		+				
ПРН 9					+				
ПРН 10					+				
ПРН 11					+				
ПРН 12					+				

**Матриця
відповідності програмних результатів навчання (ПРН) загальним та спеціальним компетентностям**

Програмні результати навчання	Інтегральна компетентність	Загальні компетентності						Спеціальні (фахові) компетентності					
		1	2	3	4	5	6	1	2	3	4	5	6
1	2	3	4	5	6	7	8	9	10	11	12	13	14
1. ПРН01. Застосовувати сучасні інструменти і технології пошуку, оброблення та аналізу інформації, зокрема, статистичні методи аналізу великих масивів даних та/або складної структури, спеціалізовані бази даних та інформаційні системи.	+		+				+			+			
2. ПРН02. Вільно усно і письмово презентувати та обговорювати з фахівцями і нефахівцями результати наукових досліджень та/або інноваційних розробок, публікувати їх у провідних наукових виданнях з менеджменту, економіки, економічної безпеки та суміжних галузей українською та англійською мовами.	+			+				+	+				
3. ПРН03. Глибоко розуміти загальні (базові) принципи та методи управлінських і економічних наук, а також методологію наукових досліджень, застосувати їх у власних дослідженнях у сфері менеджменту, економіки та у викладацькій практиці.	+	+	+						+			+	
4. ПРН04. Планувати і виконувати наукові й прикладні дослідження з менеджменту, економіки, економічної безпеки та дотичних міждисциплінарних напрямів з використанням сучасних інструментів, критично аналізувати результати власних досліджень і результати інших дослідників.	+	+	+				+	+				+	

1	2	3	4	5	6	7	8	9	10	11	12	13	14
5. ПРН05. Розробляти й реалізовувати наукові та прикладні проекти, які дають можливість переосмислити наявне та створити нове цілісне знання та/або професійну практику у галузі управління та адміністрування, економіки і розв'язувати значущі наукові та технологічні проблеми в менеджменті, економіці, економічній безпеці з дотриманням норм академічної етики і врахуванням соціальних, етичних, економічних, екологічних та правових аспектів.	+		+	+			+	+					
6. ПРН06. Здійснювати апробацію та впровадження результатів власних досліджень у сферах менеджменту, економіки та економічної безпеки; складати пропозиції щодо фінансування наукових досліджень та забезпечувати реєстрацію й дотримання прав інтелектуальної власності.	+						+	+					+
7. РН07. Розробляти та викладати навчальні дисципліни з менеджменту чи економіки або економічної безпеки, застосовуючи інноваційні науково-педагогічні технології та дотримуючись норм академічної етики.	+		+				+		+	+			
8. ПРН08. Розробляти управлінські, економічні та безпекові рішення, враховуючи закономірності розвитку соціально-економічних систем і процесів, ризику та загрози, а також застосовувати сучасні моделі, цифрові технології та спеціалізоване програмне забезпечення.	+	+	+		+	+	+			+			+
9. ПРН09. Демонструвати знання та розуміння сутності категорій: безпека, економіка, менеджмент та взаємозв'язок між ними.	+	+					+						+
10. ПРН10. Діагностувати загрози й небезпеки функціонуванню соціально-економічної системи, визначати її безпековий стан, а також розробляти й надавати наукові консультації та формувати експертні висновки у сфері безпекознавства.	+	+	+		+	+							+

Додаток 5 до освітньої програми

Рекомендовані вибірккові навчальні дисципліни за освітньою програмою*

Код ВК	Компоненти освітньо-наукової програми (навчальні дисципліни, курсові проекти (роботи), практики, кваліфікаційна робота)	Кількість кредитів вивчення навчаль-них дисциплін	Форма підсумко-вого контролю	Логічна послідовність вивчення навчальної дисципліни (семестри)
1	2	3	4	5
ВК.01	Проблеми теорії управління безпековою діяльністю організації	4	залік	3
ВК.02	Управлінсько-безпекове консультування	4	залік	3
ВК.03	Моніторинг індикаторів економічної безпеки організації	4	залік	3
ВК.04	Аналітично-пошукова робота в системі економічної безпеки організації	4	залік	3
ВК.05	Самоменеджмент науковця	4	залік	3
ВК.06	Технології забезпечення надійності персоналу	4	залік	3
ВК.07	Іллегалізація економіки	4	залік	3
ВК.08	Управління безпекою масових заходів	4	залік	3
ВК.09	Фінансова безпека держави	4	залік	3
ВК.10	Економічна безпека регіону	4	залік	3
ВК.11	Захист інтелектуальної власності в Україні	4	залік	3
ВК.12	Поглинання та рейдерство в ринковій економіці	4	залік	3
Загальний обсяг вибіркових компонент*:		12		

* Здобувач може вибрати три навчальні дисципліни на власний розсуд