

Проект
(станом на 27 червня 2024 року)

МІНІСТЕРСТВО ВНУТРІШНІХ СПРАВ УКРАЇНИ
ЛЬВІВСЬКИЙ ДЕРЖАВНИЙ УНІВЕРСИТЕТ ВНУТРІШНІХ
СПРАВ

ОСВІТНЬО-ПРОФЕСІЙНА ПРОГРАМА
«ПРАВО»
другого (магістерського) рівня вищої освіти

| | |
|-------------------------|-----------|
| ГАЛУЗЬ ЗНАНЬ | 08 Право |
| СПЕЦІАЛЬНІСТЬ | 081 Право |
| ОСВІТНІЙ СТУПІНЬ | магістр |

Львів
2024

ПРЕАМБУЛА

Освітньо-професійна програма «Право» другого (магістерського) рівня вищої освіти галузі знань 08 Право спеціальності 081 Право (далі – Освітньо-професійна програма «Право» другого (магістерського) рівня) є локальним нормативним документом Львівського державного університету внутрішніх справ (далі – ЛьвДУВС), в якому визначається сукупність вимог до змісту та результатів освітньої діяльності з практико-орієнтованим навчанням для підготовки здобувачів вищої освіти в Інституті права та у Центрі післядипломної освіти, дистанційного та заочного ЛьвДУВС (далі – ЦПОДЗН).

Освітньо-професійна програма «Право» другого (магістерського) рівня вищої освіти розроблена відповідно до Стандарту вищої освіти зі спеціальності 081 Право для другого (магістерського) рівня вищої освіти, який затверджено та введено в дію наказом Міністерства освіти і науки України від 20.07.2022 № 643. Освітня програма сформована із урахуванням передового досвіду зарубіжних та провідних вітчизняних закладів освіти, враховує сучасні тенденції розвитку правничої освіти в Україні.

**Розроблено гарантом та робочою групою у такому складі:
гарант освітньої програми (керівник робочої групи):**

– ПАРАСЮК Наталія, доцент кафедри кримінально-правових дисциплін Інституту права ЛьвДУВС кандидат юридичних наук, доцент;

члени робочої групи:

– КРАСНИЦЬКИЙ Іван, директор Інституту права ЛьвДУВС кандидат юридичних наук, професор;

– ДУТКО Альона, заступник директора Інституту права ЛьвДУВС кандидат юридичних наук, доцент;

– КОВАЛІВ Мирослав, завідувач кафедри адміністративно-правових дисциплін Інституту права ЛьвДУВС кандидат юридичних наук, професор;

– ДОЛИНСЬКА Марія, завідувач кафедри господарсько-правових дисциплін Інституту права ЛьвДУВС доктор юридичних наук, професор;

– ЛАЩУК Наталія, завідувач кафедри кримінально-правових дисциплін Інституту права ЛьвДУВС кандидат юридичних наук, доцент;

– ЗАБЗАЛЮК Дмитро, завідувач кафедри загально-правових дисциплін Інституту права ЛьвДУВС доктор юридичних наук, професор;

– МАЙКУТ Христина, завідувач кафедри цивільно-правових дисциплін Інституту права ЛьвДУВС кандидат юридичних наук, доцент;

– КОРОВ'ЯК Оксана, провідний фахівець Центру післядипломної освіти, дистанційного та заочного навчання ЛьвДУВС, кандидат юридичних наук;

– ЛУЦИК В., Голова Національної соціальної сервісної служби України, кандидат юридичних наук, доцент (за згодою);

– ЛАЗАР А., здобувач освітнього ступеня магістр Інституту права ЛьвДУВС (за згодою).

1. ПРОФІЛЬ ОСВІТНЬО-ПРОФЕСІЙНОЇ ПРОГРАМИ «ПРАВО» ДРУГОГО (МАГІСТЕРСЬКОГО) РІВНЯ ВИЩОЇ ОСВІТИ

| 1 – Загальна інформація | |
|---|---|
| Повна назва закладу вищої освіти, а також структурних підрозділів, у яких реалізується ОПП | Львівський державний університет внутрішніх справ. Структурні підрозділи: – Інститут права; – Центр післядипломної освіти, дистанційного та заочного навчання. |
| Рівень вищої освіти | Другий (магістерський) рівень |
| Ступінь вищої освіти | Магістр |
| Галузь знань | 08 Право |
| Спеціальність | 081 Право |
| Форми навчання | Денна та заочна |
| Код і найменування галузі знань «Право» за Міжнародною стандартною класифікацією освіти | 0421 Law |
| Освітня кваліфікація | Магістр права |
| Кваліфікація в дипломі | Ступінь вищої освіти – Магістр Спеціальність – 081 Право |
| Офіційна назва освітньої програми | Освітньо-професійна програма «Право» другого (магістерського) рівня вищої освіти |
| Тип диплому та обсяг освітньої програми | Диплом магістра, одиничний. Обсяг освітньої програми становить – 90 кредитів ЄКТС, з яких: –46 кредитів спрямовано на розвиток загальних та спеціальних компетентностей та програмних результатів навчання за цією освітньою програмою; –20 кредитів ЄКТС – на формування практичних умінь і навичок за спеціальністю 081 «Право» у процесі проходження професійної практики; –24 кредити ЄКТС – вивчення навчальних дисциплін на вибір здобувача вищої освіти. Термін навчання (денна та заочна форма навчання) – 1 рік 4 місяці. |
| Обмеження щодо форм навчання | Відсутні |
| Наявність акредитації | Акредитаційна комісія. Україна. Сертифікат – НД № 1484534 від 26.06.2017. Термін дії сертифіката до 01.07.2025 (на підставі наказу МОН України від 19.12.2016 № 1565). |
| Цикл/рівень освітньої програми | Національна рамка кваліфікацій – 7 рівень; Європейська рамка кваліфікацій для навчання |

| | |
|--|---|
| | впродовж життя (EQF-LLL) – 7 рівень; Рамка кваліфікацій Європейського простору вищої освіти ((FQ-ENEА) – 2 цикл вищої освіти. |
| Передумови | Прийом на навчання здійснюється на конкурсній основі відповідно до вимог щодо прийому на навчання для здобуття вищої освіти, затверджених Міністерством освіти і науки України та Стандартом. |
| Вимоги до рівня освіти осіб, які можуть розпочати навчання за освітніми програмами спеціальності 081 Право, та їх результатів навчання | На навчання за освітньою програмою приймаються особи на основі НРК6 та РНК7, які здобули ступінь бакалавра зі спеціальностей 081 «Право», 293 «Міжнародне право», напрямів 6.030401 «Правознавство», 6.030202 «Міжнародне право» за результатами єдиного вступного іспиту (ЄВІ) та єдиного фахового вступного випробування (ЄФВВ) відповідного року (років) (у передбачених нормативно-правовими актами випадках замість результатів ЄВІ (обох компонентів) використовуються результати співбесіди з іноземної мови, замість результатів ЄФВВ - результат фахового іспиту). При зміні нормативних вимог щодо можливості вступу осіб для здобуття ступеня магістра галузі знань «Право» застосовуються нові вимоги визначені чинними на час вступу нормативно-правовими актами. |
| Мова навчання і оцінювання | українська мова |
| Тривалість освітньої програми | До 01.07.2025 |
| Форми здобуття освіти | Очна (денна), заочна |
| Інтернет-адреса постійного розміщення опису ОП | https://www.lvduvs.edu.ua/uk/education/catalogue-of-educational-programs.html |
| 2- Мета Освітньо-професійної програми «Право» другого (магістерського) рівня вищої освіти | |
| <p>Метою освітньої програми є підготовка, відповідно до сучасних вимог суспільства і держави, високоосвічених фахівців-професіоналів, що мають поглиблені теоретичні знання, практичні уміння і навички у сфері творення права, змісту та реалізації правових цінностей та принципів, тлумачення та застосування права, концептуальних засад міжнародного права та міжнародних правових систем, етичних стандартів правничої професії та інші компетентності достатні для ефективного виконання на високому рівні практичної правничої діяльності у різних сферах та здатні виконувати інші завдання інноваційного характеру в галузі права.</p> <p>Мета освітньої програми відповідає Стратегії розвитку ЛьвДУВС на 2021-2025</p> | |

| | |
|--|---|
| роки - https://www.lvduvs.edu.ua/documents_pdf/norm_doc_lvduvs/strategy.pdf . | |
| 3 – Характеристика Освітньо-професійної програми «Право» другого (магістерського) рівня вищої освіти | |
| Опис предметної області | <p>Об’єкт вивчення: право як соціальне явище та особливості його застосування, що ґрунтуються на правових цінностях та принципах, в основі яких покладені людська гідність та верховенство права.</p> <p>Цілі навчання: набуття здатності розв’язувати складні задачі та проблеми у сфері правотворчості і правозастосування та/або у процесі навчання, що передбачає проведення досліджень та/або здійснення інновацій та характеризується невизначеністю умов і вимог; поглиблення знань та розуміння основних засад (принципів) та процедур судочинства в Україні, застосування при його здійсненні практики Європейського суду з прав людини при вирішенні конкретних правових ситуацій; формування поглиблених знань та умінь застосування міжнародно-правових норм та механізмів у сферах приватних відносин та запобігання злочинності; вдосконалення навиків прийняття та оформлення процесуальних та інших управлінських рішень, а також комплексної та системної оцінки їх юридичних наслідків.</p> <p>Теоретичний зміст предметної області: правові доктрини, цінності та принципи на яких базується творення права, його тлумачення та особливості застосування.</p> <p>Методи, методики та технології: загальнонаукові і спеціальні методи пізнання правових явищ; комплексне поєднання онтологічних, гносеологічних, аксіологічних, праксеологічних, антропологічних підходів, а також законів логіки, моральних принципів і установок для пізнання, тлумачення та застосування права методики з правової оцінки поведінки чи діяльності індивідів і соціальних груп, ідентифікації правової проблеми та її вирішення на основі принципів права; цифрові технології, методи оцінювання та аналізу інформації, методи доведення. Інструменти та обладнання: сучасне інформаційно-комунікаційне обладнання, інформаційні ресурси та спеціальне програмне забезпечення, що застосовуються у діяльності в сфері права.</p> |
| Орієнтація програми | Освітньо-професійна. |
| Основний фокус | Програма зорієнтована на поглиблення та |

| | |
|--|---|
| <p>освітньої програми</p> | <p>вдосконалення теоретичних знань, практичних умінь та навичок у сфері творення, розуміння, тлумачення та застосування права, дотримання етичних стандартів правничої професії, а також набуття інших компетентностей необхідних для ефективного виконання на високому рівні практичної правничої діяльності у різних сферах та здатності виконувати інші завдання інноваційного характеру в галузі права.</p> <p>Освітня програма зацентрована на поглиблене опанування здобувачами освіти знань та набуття практичних навиків аналізу проблеми конституційного будівництва в Україні, дотримання та поваги до Конституції України та фундаментальних конституційно-правових інститутів, застосування практики Європейського суду з прав людини, міжнародно-правових норм та механізмів у сферах приватних відносин та запобіганні злочинності.</p> <p><i>Ключові слова:</i> право, держава, права людини, тлумачення права, застосування права, конституційне будівництво, практика Європейського суду з прав людини, міжнародно-правові механізми, регулювання приватних відносин, міжнародне кримінальне право, запобігання злочинності.</p> |
| <p>Особливості освітньої програми</p> | <p>Основними особливості освітньої програми є такі:</p> <ul style="list-style-type: none"> - в основі реалізації програми лежить модель студентоцентрованого навчання та викладання. Наявність широкого переліку вибіркових дисциплін дає можливість здобувачу освіти сформувати власну освітню траєкторію навчання; - програма передбачає академічну свободу, включаючи свободу думки, висловлювань та викладання, а також суворе дотримання принципів академічної доброчесності усіма учасниками освітнього процесу; - під час реалізації програми акцентується на набутті здобувачами освіти як професійних знань та навичок (hard skills), так і актуальних сучасних загальних навичок (soft skills), а також розвитку дослідницького та інноваційного мислення; - програма сформована з урахуванням передового досвіду зарубіжних та провідних вітчизняних закладів освіти, враховує тенденції розвитку правничої освіти в Україні; - практична складова реалізується як в процесі проведення навчальних занять, у тому числі з |

| | |
|---|--|
| | <p>залученням представників правничих професій, та проходження практики, а також шляхом проведення навчальних судових засідань, залучення до роботи Юридичної клініки ЛьвДУВС, проведення бінарних занять та занять на базі правозахисних та правозастосовних органів;</p> <p>- здобувачам вищої освіти надається сприяння та підтримка участі у програмах академічної мобільності, науково-практичних заходах, студентському самоврядуванні, науковому товаристві курсантів і студентів, наукових гуртках тощо.</p> |
| Академічні права випускника | Здобуття освіти на третьому (освітньо-науковому) рівні вищої освіти |
| 4 - Придатність випускників до працевлаштування та подальшого навчання | |
| | <p>Професії за ДК 003:2010:</p> <p>1 Законодавці, вищі державні службовці, керівники, менеджери (управителі);</p> <p>12 Керівники підприємств, установ та організацій;</p> <p>13 Керівники малих підприємств без апарату управління;</p> <p>14 Менеджери (управителі) підприємств, установ, організацій та їх підрозділів;</p> <p>23 Викладачі;</p> <p>241 Професіонали в сфері державної служби, аудиту, бухгалтерського обліку, праці та зайнятості, маркетингу, ефективності підприємництва, раціоналізації виробництва та інтелектуальної власності;</p> <p>2419.3 Професіонали державної служби;</p> <p>242 Професіонали в галузі правознавства, прокурорського нагляду, правосуддя та правоохоронної діяльності;</p> <p>2421 Професіонали в галузі правознавства та прокурорського нагляду;</p> <p>2421.1 Наукові співробітники (правознавство);</p> <p>2421.2 Адвокати та прокурори;</p> <p>2422 Судді;</p> <p>2423 Професіонали в галузі правоохоронної діяльності;</p> <p>2424 Професіонали кримінально-виконавчої служби;</p> <p>2429 Інші професіонали в галузі правознавства (інспектор праці (правовий); нотаріус; радник; слідчий; судовий експерт; юрисконсульт);</p> <p>2442 Професіонали в галузі кримінології;</p> |

| | |
|-------------------------------------|--|
| | 2442.1 Наукові співробітники (кримінологія); 2442.2 Кримінологи; 2442.2 Соціолог з ефективності покарання правопорушників; 2442.2 Соціолог-кримінолог; |
| Подальше навчання | Право продовжити навчання за програмою третього (освітньо-наукового) рівня вищої освіти. Набуття додаткових кваліфікацій в системі освіти дорослих. |
| 5 – Викладання та оцінювання | |
| Викладання та навчання | Студентоцентроване навчання, проблемно-орієнтоване та практико-орієнтоване навчання, самонавчання, навчання на основі досліджень. Основними формами організації освітнього процесу є: навчальні заняття, підготовка юридичних документів, самостійна робота з можливістю групових та індивідуальних консультацій, практична підготовка, контрольні заходи. Основні види навчальних занять: лекції, семінарські, практичні та лабораторні заняття, самостійна робота. В процесі навчання використовуються також моделювання судових засідань, бінарні заняття, заняття на базі правозахисних та правозастосовних органів, проведення зустрічей (майстер-класів) досвідчених правників, залучення здобувачів освіти до участі у конференціях, круглих столах та інших формах наукової роботи. |
| Оцінювання | Оцінювання результатів навчання відбувається за результатами поточного (усні відповіді під час проведення занять, вирішення тестових завдань, проведення експрес-контролів, оцінка якості виконання завдань для практичних занять, перевірка індивідуальних завдань тощо) та підсумкового (заліки, екзамени, захист практики, захист курсових робіт, атестація) контролів, здійснюються на рейтинговій основі з дотриманням принципів академічної доброчесності. Застосовується 100-бальна шкала оцінювання, а також національна система («відмінно», «добре», «задовільно», «незадовільно») та система ECTS (A, B, C, D, E, F, FX). |

| 6 - Перелік програмних компетентностей випускника | | |
|--|--------------|--|
| Інтегральна компетентність | | Здатність розв'язувати задачі дослідницького та/або інноваційного характеру у сфері права. |
| Загальні компетентності (далі - ЗК) | ЗК 1 | Здатність до абстрактного мислення, аналізу та синтезу. |
| | ЗК 2 | Здатність проводити дослідження на відповідному рівні. |
| | ЗК 3 | Здатність до пошуку, оброблення та аналізу інформації з різних джерел. |
| | ЗК 4 | Здатність до адаптації та дії в новій ситуації. |
| | ЗК 5 | Здатність спілкуватися іноземною мовою у професійній сфері як усно, так і письмово. |
| | ЗК 6 | Здатність генерувати нові ідеї (креативність). |
| | ЗК 7 | Здатність приймати обґрунтовані рішення. |
| | ЗК 8 | Здатність спілкуватися з представниками інших професійних груп різного рівня (з експертами з інших галузей знань/видів економічної діяльності). |
| | ЗК 9 | Здатність працювати в міжнародному контексті. |
| | ЗК 10 | Здатність розробляти проекти та управляти ними |
| | ЗК 11 | Здатність формування нетерпимості до корупції, утвердження культури доброчесності та дотримання вимог професійної етики. |
| Спеціальні (фахові, предметні) компетентності (далі – СК) | СК 1 | Здатність застосовувати принципи верховенства права для розв'язання складних задач і проблем, у тому числі, у ситуаціях правової невизначеності. |
| | СК 2 | Здатність аналізувати та оцінювати вплив правової системи Європейського Союзу на правову систему України. |
| | СК 3 | Здатність аналізувати та оцінювати вплив Конвенції про захист прав людини та основоположних свобод, а також практики Європейського суду з прав людини на розвиток правової системи та правозастосування в Україні. |
| | СК 4 | Здатність оцінювати взаємодію міжнародного права та міжнародних правових систем з правовою системою України. |
| | СК 5 | Здатність використовувати сучасні правові доктрини та принципи у правотворчості та в процесі застосування інститутів публічного і приватного права, а також кримінальної юстиції. |
| | СК 6 | Здатність обґрунтовувати та мотивувати правові рішення, давати розгорнуту юридичну |

| | |
|--------------|---|
| | аргументацію. |
| СК 7 | Здатність застосовувати знання та розуміння основних засад (принципів) та процедур судочинства в Україні. |
| СК 8 | Здатність застосовувати медіацію та інші правові інструменти альтернативного позасудового розгляду та вирішення правових спорів. |
| СК 9 | Здатність застосовувати міждисциплінарний підхід в оцінці правових явищ та правозастосовній діяльності. |
| СК 10 | Здатність ухвалювати рішення у ситуаціях, що вимагають системного, логічного та функціонального тлумачення норм права, а також розуміння особливостей практики їх застосування. |
| СК 11 | Здатність критично оцінювати ефективність представництва і захисту прав, свобод та інтересів клієнтів. |
| СК 12 | Здатність утверджувати етичні стандарти правничої діяльності, стандарти професійної незалежності та відповідальності правника. |
| СК 13 | Здатність доносити до фахівців і нефахівців у сфері права інформацію, ідеї, зміст проблем та характер оптимальних рішень з належною аргументацією. |
| СК 14 | Здатність самостійно готувати проекти нормативно-правових актів, обґрунтовувати суспільну обумовленість їх прийняття, прогнозувати результати їх впливу на відповідні суспільні відносини. |
| СК 15 | Здатність самостійно готувати проекти актів правозастосування, враховуючи вимоги щодо їх законності, обґрунтованості та вмотивованості. |
| СК 16 | Здатність критично оцінювати сучасний стан українського конституціоналізму та актуальні проблеми конституційного будівництва в Україні, усвідомлювати та поважати здобутки і цінності українського конституціоналізму, Конституції - Основного Закону України, фундаментальних конституційно-правових інститутів. |
| СК 17 | Здатність застосовувати знання та розуміння основних засад (принципів) та процедур правового регулювання приватних відносин з іноземним елементом. |
| СК 18 | Здатність застосовувати знання та розуміння |

| | | |
|---|--|--|
| | | положень міжнародного кримінального права та механізмів міжнародного співробітництва у сфері запобігання злочинності. |
| 7 – Програмні результати навчання (далі – ПРН) | | |
| ПРН 1 | | Оцінювати природу та характер суспільних процесів і явищ, і виявляти розуміння меж та механізмів їх правового регулювання. |
| ПРН 2 | | Співвідносити сучасну систему цивілізаційних цінностей з правовими цінностями, принципами та професійними етичними стандартами. |
| ПРН 3 | | Проводити збір, інтегрований аналіз та узагальнення матеріалів з різних джерел, включаючи наукову та професійну літературу, бази даних, цифрові, статистичні, тестові та інші, та перевіряти їх на достовірність, використовуючи сучасні методи дослідження. |
| ПРН 4 | | Здійснювати презентацію свого дослідження з правової теми, застосовуючи першоджерела та прийоми правової інтерпретації складних комплексних проблем, що постають з цього дослідження, аргументувати висновки. |
| ПРН 5 | | Вільно спілкуватися іноземною мовою професійного спрямування (однією з офіційних мов Ради Європи) усно і письмово. |
| ПРН 6 | | Обґрунтовано формулювати свою правову позицію, вміти опонувати, оцінювати докази та наводити переконливі аргументи. |
| ПРН 7 | | Дискутувати зі складних правових проблем, пропонувати і обґрунтовувати варіанти їх розв'язання. |
| ПРН 8 | | Оцінювати достовірність інформації та надійність джерел, ефективно опрацьовувати та використовувати інформацію для проведення наукових досліджень та практичної діяльності. |
| ПРН 9 | | Генерувати нові ідеї та використовувати сучасні технології у наданні правничих послуг. |
| ПРН 10 | | Аналізувати взаємодію міжнародного права та міжнародно-правових систем з правовою системою України на основі усвідомлення основних сучасних правових доктрин, цінностей та принципів функціонування права. |
| ПРН 11 | | Використовувати передові знання і методики у процесі правотворення та правозастосування інститутів публічного та приватного права і кримінальної юстиції. |
| ПРН 12 | | Проводити порівняльно-правовий аналіз окремих інститутів права різних правових систем, враховуючи взаємозв'язок правової системи України з правовими системами Ради Європи та Європейського Союзу. |
| ПРН 13 | | Аналізувати та оцінювати практику застосування окремих правових інститутів. |
| ПРН 14 | | Обґрунтовувати правову позицію на різних стадіях правозастосування |

| | |
|---|---|
| ПРН 15 | Мати практичні навички розв'язання проблем, пов'язаних з реалізацією процесуальних функцій суб'єктів правозастосування. |
| ПРН 16 | Брати продуктивну участь у розробці проектів нормативно-правових актів, обґрунтовувати суспільну обумовленість їх прийняття, прогнозувати результати їх впливу на відповідні суспільні відносини. |
| ПРН 17 | Інтегрувати необхідні знання та розв'язувати складні задачі правозастосування у різних сферах професійної діяльності. |
| ПРН 18 | Аналізувати та критично оцінювати сучасний стан та актуальні проблеми конституційного будівництва в Україні, зміст конституційних процесів, що відбуваються у державі, пропагувати здобутки і цінності українського конституціоналізму, дотримання поваги до Конституції України та фундаментальних конституційно-правових інститутів. |
| ПРН 19 | Аналізувати, оцінювати та обґрунтовувати правові позиції у сфері регулювання приватних відносин з іноземним елементом у конкретних справах. |
| ПРН 20 | Обґрунтовано формулювати свою правову позицію щодо застосування положень міжнародного кримінального права та механізмів міжнародного співробітництва у сфері запобігання злочинності у конкретних ситуаціях. |
| 8 – Ресурсне забезпечення реалізації Освітньо-професійної програми «Право» другого (магістерського) рівня вищої освіти | |
| Кадрове забезпечення | <p>Забезпечення освітніх компонентів освітньої програми здійснюється науково-педагогічними працівниками освітня та/або професійна кваліфікація яких у повній мірі відповідає Ліцензійним умовам провадження освітньої діяльності, які затверджено постановою Кабінету Міністрів України від 30 грудня 2015 року № 1187 (у чинній редакції) (далі – Ліцензійні умови провадження освітньої діяльності).</p> <p>Викладання за освітньою програмою забезпечують науково-педагогічні працівники п'яти кафедр Інституту права (кафедри: адміністративно-правових дисциплін, господарсько-правових дисциплін, загально-правових дисциплін, кримінально-правових дисциплін та цивільно-правових дисциплін), а також інших кафедр ЛьвДУВС.</p> <p>Понад 95 % науково-педагогічних працівників мають наукові ступені, з яких понад 85 % – також вчені звання. Науково педагогічні працівники мають відповідну професійну кваліфікацію, а</p> |

| | |
|---|--|
| | <p>частина також практичний досвід у сфері правничої діяльності. Активно публікують наукові доробки у вітчизняних та зарубіжних виданнях, беруть участь у міжнародних стажуваннях та підвищеннях кваліфікацій, виступають із науковими доповідями на науково-практичних заходах різних рівнів, отримують свідоцтва про реєстрацію авторського права на твори тощо.</p> <p>Практико-орієнтовний характер освітньої програми реалізується шляхом залучення до реалізації освітньої програми представників практичних професій, зокрема, суддів, адвокатів, нотаріусів, прокурорів, а також шляхом проведення бінарних занять та занять на базі практичних підрозділів.</p> |
| Матеріально-технічне забезпечення | Відповідає Ліцензійним умовам провадження освітньої діяльності і є достатнім для забезпечення якості вищої освіти. |
| Інформаційне та навчально-методичне забезпечення | Відповідає Ліцензійним умовам провадження освітньої діяльності, має актуальний змістовий контент, базується на доступі до сучасних міжнародних баз даних, зокрема, SCOPUS, Web of Science тощо. |
| 9 – Академічна мобільність | |
| Національна кредитна мобільність | Створено сприятливі умови для кредитної мобільності в середині країни відповідно до Положення про організацію академічної мобільності учасників освітнього процесу у ЛьвДУВС |
| Міжнародна кредитна мобільність | Може здійснюватися на основі укладених двосторонніх договорів про співпрацю між ЛьвДУВС та закладами вищої освіти – закордонними партнерами. |
| Навчання іноземних здобувачів вищої освіти | Не здійснюється |

2. ПЕРЕЛІК КОМПОНЕНТ ОСВІТНЬО-ПРОФЕСІЙНОЇ ПРОГРАМИ «ПРАВО» ДРУГОГО (МАГІСТЕРСЬКОГО) РІВНЯ ВИЩОЇ ОСВІТИ ТА ЇХ ЛОГІЧНА ПОСЛІДОВНІСТЬ

| Шифр | Компоненти освітньо-професійної програми (навчальні дисципліни, практика, атестація) | Кількість кредитів вивчення навчальних дисциплін | Форма підсумкового контролю | Логічна послідовність вивчення навчальної дисципліни (семестри)* |
|---|--|--|-----------------------------|--|
| 1. ОBOB'ЯЗКОВІ КОМПОНЕНТИ | | | | |
| 1.1. Обов'язкові (нормативні) навчальні дисципліни та практика | | | | |
| OK 1 | Теорія і практика застосування кримінального права | 4 | екзамен | 1 |
| OK 2 | Проблеми адміністративного судочинства | 4 | екзамен | 1 |
| OK 3 | Проблеми трудового права та права соціального захисту | 4 | екзамен | 1 |
| OK 4 | Проблеми регулювання приватних відносин в Україні | 4 | екзамен | 1 |
| OK 5 | Сучасний конституціоналізм в Україні | 3 | екзамен | 1 |
| OK 6 | Теоретико-прикладні проблеми кримінального судочинства | 3 | залік | 1 |
| OK 7 | Проблеми міжнародного публічного права | 3 | залік | 1 |
| OK 8 | Теоретико-прикладні проблеми цивільного судочинства | 3 | залік | 1 |
| OK 9 | Міжнародні стандарти захисту прав людини в умовах глобалізації | 3 | залік | 1 |
| OK 10 | Професійна комунікація іноземною мовою | 3 | залік | 3 |
| OK 11 | Професійна практика | 20 | залік | 2 |
| OK 12 | Проблеми адміністративного права та адміністративного процесу | 3 | залік | 2 |
| OK 13 | Міжнародне кримінальне право та міжнародне співробітництво у сфері запобігання злочинності | 3 | залік | 2 |
| OK 14 | Етичні вимоги правничої професії | 3 | залік | 2 |
| OK 15 | Проблеми правового регулювання приватних відносин з іноземним елементом | 3 | залік | 2 |
| Загальний обсяг обов'язкових компонент - 66 кредитів ЄКТС | | | | |

| 2. ВИБІРКОВІ КОМПОНЕНТИ** | | | | |
|---|------------------------|---|-------|---|
| ВК 1 | Вибіркова дисципліна 1 | 3 | залік | 3 |
| ВК 2 | Вибіркова дисципліна 2 | 3 | залік | 3 |
| ВК 3 | Вибіркова дисципліна 3 | 3 | залік | 3 |
| ВК 4 | Вибіркова дисципліна 4 | 3 | залік | 3 |
| ВК 5 | Вибіркова дисципліна 5 | 3 | залік | 3 |
| ВК 6 | Вибіркова дисципліна 6 | 3 | залік | 3 |
| ВК 7 | Вибіркова дисципліна 7 | 3 | залік | 3 |
| ВК 8 | Вибіркова дисципліна 8 | 3 | залік | 3 |
| Загальний обсяг вибіркового компонента - 24 кредитів ЄКТС | | | | |
| ЗАГАЛЬНИЙ ОБСЯГ ОСВІТНЬО-ПРОФЕСІЙНОЇ ПРОГРАМИ - 90 кредитів ЄКТС | | | | |

*Вивчення навчальних дисциплін здобувачами вищої освіти ЦПОДЗН може проводитися у семестрі, який передує тому, що вказаний у таблиці.

**Здобувачі вищої освіти обирають навчальні дисципліни загальним обсягом 24 кредити: у третьому семестрі – 8 навчальних дисциплін обсягом 3 кредити.

Із анотаціями навчальних дисциплін, які пропонуються до вибору можна ознайомитися за посиланням: URL: <https://www.lvduvs.edu.ua/uk/document-i2.html>.

СТРУКТУРНО ЛОГІЧНА СХЕМА

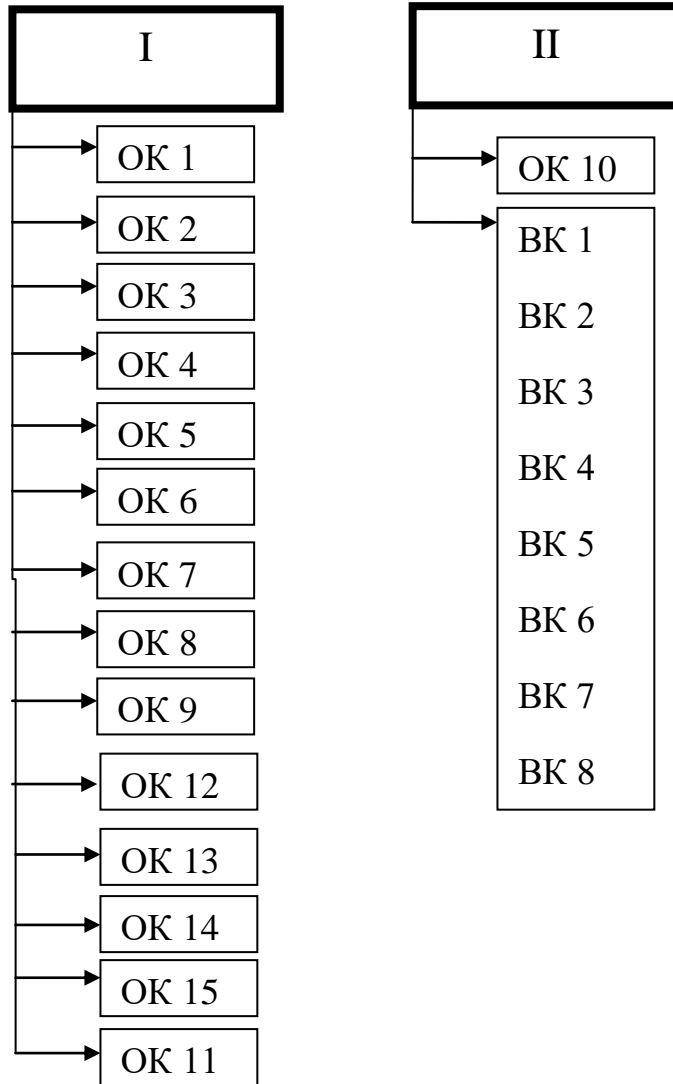

3. ФОРМА АТЕСТАЦІЇ ЗДОБУВАЧІВ ВИЩОЇ ОСВІТИ

| | |
|--|---|
| <p>Форма атестації здобувачів вищої освіти</p> | <p>Атестація здобувачів за другим (магістерським) рівнем вищої освіти за спеціальністю 081 Право здійснюється за результатами Єдиного державного кваліфікаційного іспиту (іспитів) (далі – ЄДКІ) у порядку, визначеному Кабінетом Міністрів України.</p> <p>У випадку відміни або не проведення уповноваженими суб'єктами ЄДКІ, атестація здобувачів вищої освіти проводиться у формі комплексного атестаційного екзамену з таких навчальних дисциплін: «Теорія і практика застосування кримінального права», «Проблеми адміністративного судочинства», «Проблеми трудового права та права соціального захисту», «Проблеми регулювання приватних відносин в Україні», «Сучасний конституціоналізм в Україні».</p> |
|--|---|

4. ВИМОГИ ДО НАЯВНОСТІ СИСТЕМИ ВНУТРІШНЬОГО ЗАБЕЗПЕЧЕННЯ ЯКОСТІ ВИЩОЇ ОСВІТИ

4.1 Метою системи внутрішнього забезпечення якості освітньої діяльності та вищої освіти у ЛьвДУВС є досягнення позитивної динаміки якості підготовки здобувачів вищої освіти шляхом забезпечення відповідності освітньої діяльності вимогам стандартів вищої освіти та/або договорам про надання освітніх послуг.

4.2 Завданнями системи внутрішнього забезпечення якості освітньої діяльності та вищої освіти є:

- формування, оновлення і вдосконалення нормативної та методичної бази забезпечення якості освітньої діяльності та вищої освіти у ЛьвДУВС;
- моніторинг змісту та якості вищої освіти;
- контроль за дотриманням якості освітньої діяльності;
- моніторинг якості технологій навчання, ресурсного потенціалу ЛьвДУВС та управління відповідними ресурсами і процесами;
- моніторинг стану освітнього середовища ЛьвДУВС;
- формування і вдосконалення механізмів прозорості освітньої діяльності та оприлюднення інформації щодо її результатів;
- розробка та удосконалення процедур забезпечення якості освітніх програм, що реалізуються;
- розробка рекомендацій щодо підвищення якості освітньої діяльності та якості вищої освіти, їх впровадження тощо.

4.3 Система забезпечення якості вищої освіти у ЛьвДУВС ґрунтується на таких засадах:

- усвідомлення усіма учасниками освітнього процесу ЛьвДУВС відповідальності за якість вищої освіти;

- прийняття, на основі аналізу повної та об'єктивної інформації, обґрунтованих управлінських рішень;
- делегування керівникам на всіх рівнях управління університетом відповідних функцій і повноважень із забезпечення якості освітньої діяльності та вищої освіти, а також відповідальності за роботу системи;
- встановлення зворотного зв'язку у ЛьвДУВС з учасниками освітнього процесу та стейкхолдерами;
- системне навчання учасників освітнього процесу;
- максимальне урахування вимог до якості вищої освіти всіх зацікавлених сторін.

4.4 Змістова складова внутрішньої системи забезпечення якості освіти включає:

- політику забезпечення якості освітньої діяльності та якості вищої освіти;
- розроблення, затвердження і моніторинг освітніх програм;
- забезпечення якості освітньої діяльності на етапах: доступу до освіти, навчання за освітньою програмою та атестації здобувачів вищої освіти;
- кадрове забезпечення освітньої діяльності;
- ресурсне забезпечення освітньої діяльності;
- інформаційне забезпечення управління освітньою діяльністю;
- забезпечення академічної доброчесності.

4.5 Характеристика змістовних складових внутрішньої системи забезпечення якості освіти у ЛьвДУВС визначається окремим Положенням.

4.6 Матриця відповідності загальних та спеціальних програмних компетентностей, а також програмних результатів навчання дескрипторам Національної рамки кваліфікацій (7-ий рівень, магістерський) (додаток 1).

4.7 Матриця відповідності обов'язкових компонентів загальним та спеціальним програмним компетентностям (додаток 2).

4.8 Матриця забезпечення програмних результатів навчання обов'язковими компонентами (додаток 3).

5. ПЕРЕЛІК НОРМАТИВНИХ ДОКУМЕНТІВ, НА ЯКИХ БАЗУЄТЬСЯ ОСВІТНЬО-ПРОФЕСІЙНА ПРОГРАМА «ПРАВО»

5.1 Основні нормативно-правові акти:

– Про освіту: Закон України від 05.09.2017 № 2145-VIII URL: <http://zakon.rada.gov.ua/laws/show/2145-19>

– Про вищу освіту: Закон України від 01.07.2014 № 556-VII URL: <http://zakon.rada.gov.ua/laws/show/1556-18/print>

– Про наукову і науково-технічну діяльність: закон України від 26.11.2015 № 848- VIII

– Про затвердження Стандарту вищої освіти за спеціальністю 081 Право для другого (магістерського) рівня вищої освіти: наказ Міністерства освіти і науки України від 20.07.2022 № 643 <https://mon.gov.ua/storage/app/media/vishcha-osvita/zatverdzeni%20standarty/2022/07/21/081-pravo-bakalavr-644-20.07.2022.pdf>

- Про затвердження Ліцензійних умов провадження освітньої діяльності: постанова Кабінету Міністрів України від 30.12.2015 № 1187 URL: <http://zakon.rada.gov.ua/laws/show/1187-2015-%D0%BF>
- Про затвердження Положення про акредитацію закладів вищої освіти і спеціальностей у закладах вищої освіти та вищих професійних училищах: постанова Кабінету Міністрів України від 09.08.2012 № 978 URL: <http://zakon.rada.gov.ua/laws/show/978-2012-п>
- Про затвердження переліку галузей знань і спеціальностей, за якими здійснюється підготовка здобувачів вищої освіти: постанова Кабінету Міністрів України від 29.04.2015 № 266. URL: <http://zakon.rada.gov.ua/laws/show/266-2015-п>
- Про затвердження Національної рамки кваліфікацій: постанова Кабінету Міністрів України від 23.11.2011 № 1341 URL: <http://zakon.rada.gov.ua/laws/show/1341-2011-п/print>
- Про документи про вищу освіту (наукові ступені): постанова Кабінету Міністрів України від 09.09.2020 № 811 URL: <https://zakon.rada.gov.ua/laws/show/811-2020-%D0%BF#Text>
- Про затвердження Порядку реалізації права на академічну мобільність: постанова Кабінету Міністрів України від 12.08.2015 № 579 URL: <https://zakon.rada.gov.ua/laws/show/579-2015-%D0%BF#Text>
- Національний класифікатор України. Класифікатор професій ДК 003:2010: Наказ Держспоживстандарту України 28.07.2010 № 327 URL: <http://zakon.rada.gov.ua/rada/show/va327609-10>
- Про затвердження форм документів про вищу освіту (наукові ступені) та додатка до них, зразка академічної довідки: наказ Міністерства освіти і науки України від 25.01.2021 № 102, зареєстровано у Міністерстві юстиції України 29.01.2021 за № 122/35744 URL: <https://zakon.rada.gov.ua/laws/show/z0122-21#n18>
- Про затвердження Положення про акредитацію освітніх програм, за якими здійснюється підготовка здобувачів вищої освіти: наказ Міністерства освіти і науки України від 11.07.2019 № 977, зареєстровано в Міністерстві юстиції України 08.08.2019 за № 880/33851 URL: <https://zakon.rada.gov.ua/laws/show/z0880-19#Text>.
- Про затвердження Положення про порядок відрахування, переривання навчання, поновлення і переведення осіб, які навчаються у закладах вищої освіти, та надання їм академічної відпустки: наказ МОН України від 07.02.2024 № 134, зареєстровано у Міністерстві юстиції України від 08.04.2024 за № 509/41854. URL: <https://zakon.rada.gov.ua/laws/show/z0509-24#Text>.

5.2 Основні нормативні документи ЛьвДУВС* :

*Розміщено на офіційному сайті ЛьвДУВС за посиланням: <https://www.lvduvs.edu.ua/uk/lvsuia/legal-framework/provisions-orders.html>. У випадку внесення змін чи доповнень – використанню підлягають нові редакції нормативних документів.

- Положення про організацію освітнього процесу у ЛьвДУВС: наказ ЛьвДУВС від 25.08.2022 № 151 (зі змінами та доповненнями).
- Положення про систему внутрішнього забезпечення якості освітньої діяльності та вищої освіти у ЛьвДУВС: наказ ЛьвДУВС від 03.09.2018 № 209 (зі змінами та доповненнями).
- Положення про розроблення та перегляд освітньої програми у ЛьвДУВС: наказ ЛьвДУВС від 28.06.2024 № 219.
- Положення про гарантії освітньої програми у ЛьвДУВС: наказ ЛьвДУВС від 31.08.2021 № 261.
- Положення про організацію та проведення опитування стейкхолдерів у ЛьвДУВС: наказ ЛьвДУВС від 03.01.2023 № 3.
- Положення про підвищення кваліфікації педагогічних, науково-педагогічних працівників у ЛьвДУВС: наказ ЛьвДУВС від 08.04.2021 № 125 (зі змінами та доповненнями).
- Положення про порядок розробки, оформлення та затвердження навчально-методичного забезпечення освітнього процесу за освітньою програмою у ЛьвДУВС: наказ ЛьвДУВС від 31.10.2022 № 225 (зі змінами та доповненнями).
- Положення про практичну підготовку здобувачів вищої освіти, які навчаються за кошти фізичних та / або юридичних осіб у ЛьвДУВС: наказ ЛьвДУВС від 01.12.2023 № 442.
- Положення про порядок перезарахування навчальних дисциплін та визначення академічної різниці у ЛьвДУВС: наказ ЛьвДУВС від 28.12.2018 № 333
- Положення про порядок визнання у ЛьвДУВС результатів навчання, отриманих у неформальній освіті: наказ ЛьвДУВС від 03.02.2020 № 27 (зі змінами та доповненнями).
- Положення про оцінювання залишкових знань здобувачів вищої освіти (проведення ректорських контрольних робіт) у ЛьвДУВС: наказ ЛьвДУВС від 01.12.2023 № 442.
- Положення про використання технологій дистанційного навчання в освітньому процесі ЛьвДУВС: наказ ЛьвДУВС від 26.03.2020 № 77
- Положення про порядок виготовлення, оформлення і видачу документів про вищу освіту, додатка до них та академічної довідки у ЛьвДУВС: наказ ЛьвДУВС від 30.10.2023 № 396.
- Положення про антиплагіатну систему у ЛьвДУВС: наказ ЛьвДУВС від 02.06.2020 № 126.
- Положення про забезпечення академічної доброчесності у ЛьвДУВС: наказ ЛьвДУВС від 29.07.2022 № 131.
- Положення про організацію наукової діяльності перемінного складу у ЛьвДУВС: наказ ЛьвДУВС від 28.02.2017 № 44 (зі змінами та доповненнями).
- Положення про науковий гурток і проблемну групу ЛьвДУВС: наказ ЛьвДУВС від 03.07.2023 № 222 (зі змінами та доповненнями).

– Положення про курсантсько-студентське самоврядування у ЛьвДУВС, затверджено конференцією трудового колективу ЛьвДУВС (протокол № 1 від 30.04.2024).

– Положення про атестацію здобувачів вищої освіти ЛьвДУВС: наказ ЛьвДУВС від 27.01.2022 № 9 (зі змінами та доповненнями).

– Положення про організацію академічної мобільності у ЛьвДУВС: наказ від 31.10.2022 № 225.

– Положення про сертифікатні освітні програми у ЛьвДУВС: наказ ЛьвДУВС від 01.12.2023 № 442.

Гарант освітньої програми

Наталія ПАРАСЮК

ДОДАТКИ

Матриця відповідності загальних та спеціальних програмних компетентностей, а також програмних результатів навчання дескрипторам Національної рамки кваліфікацій (7-ий рівень, магістерський)

| Класифікація компетентностей за освітньо-професійною програмою | Знання | Уміння/навички | Комунікація | Відповідальність і автономія |
|--|--|--|---|---|
| | <p>Зн 1 Спеціалізовані концептуальні знання, що включають сучасні наукові здобутки у сфері професійної діяльності або галузі знань і є основою для оригінального мислення та проведення досліджень.</p> <p>Зн 2 Критичне осмислення проблем у галузі та на межі галузей знань.</p> | <p>Ум 1 Спеціалізовані уміння/навички розв'язання проблем, необхідні для проведення досліджень та/або провадження інноваційної діяльності з метою розвитку нових знань та процедур.</p> <p>Ум 2 Здатність інтегрувати знання та розв'язувати складні задачі у широких або мультидисциплінарних контекстах.</p> <p>Ум 3 Здатність розв'язувати проблеми у нових або незнайомих середовищах за наявності неповної або обмеженої інформації з урахуванням аспектів соціальної та етичної відповідальності.</p> | <p>К 1 Зрозуміле і недвозначне донесення власних знань, висновків та аргументації до фахівців і нефахівців, зокрема до осіб, які навчаються.</p> | <p>АВ 1 Управління робочими або навчальними процесами, які є складними, непередбачуваними та потребують нових стратегічних підходів.</p> <p>АВ 2 Відповідальність за внесок до професійних знань і практики та/або оцінювання результатів діяльності команд та колективів.</p> <p>АВ 3 Здатність продовжувати навчання з високим ступенем автономії.</p> |
| 1 | 2 | 3 | 4 | 5 |
| Загальні компетентності | | | | |
| ЗК 11 | | Ум 3 | К 1 | АВ 2 |
| Спеціальні компетентності | | | | |
| СК 16 | Зн 2 | Ум 1 | К 1 | АВ 1 |
| СК 17 | Зн 2 | Ум 2 | К 1 | АВ 3 |
| СК 18 | Зн 1 | Ум 2 | К 1 | АВ 1 |
| Програмні результати навчання | | | | |
| ПРН 18 | Зн 2 | Ум 1 | К 1 | АВ 1 |
| ПРН 19 | Зн 2 | Ум 2 | К 1 | АВ 3 |
| ПРН 20 | Зн 1 | Ум 2 | К 1 | АВ 1 |

Матриця відповідності обов'язкових компонентів загальним та спеціальним програмним компетентностям

| Компоненти освітньо-професійної програми | Програмні компетентності | | | | | | | | | | | | | | | | | | | | | | | | | | | | |
|--|--------------------------|------|------|------|------|------|------|------|------|-------|-------|------------------------------------|------|------|------|------|------|------|------|------|-------|-------|-------|-------|-------|-------|-------|-------|-------|
| | Загальні компетентності | | | | | | | | | | | Спеціальні (фахові) компетентності | | | | | | | | | | | | | | | | | |
| | ЗК 1 | ЗК 2 | ЗК 3 | ЗК 4 | ЗК 5 | ЗК 6 | ЗК 7 | ЗК 8 | ЗК 9 | ЗК 10 | ЗК 11 | СК 1 | СК 2 | СК 3 | СК 4 | СК 5 | СК 6 | СК 7 | СК 8 | СК 9 | СК 10 | СК 11 | СК 12 | СК 13 | СК 14 | СК 15 | СК 16 | СК 17 | СК 18 |
| ОК 1 | + | | | | | | | | | + | | | | | + | + | | | | | + | | | | | | | | |
| ОК 2 | + | | + | + | | | + | | + | + | + | + | + | + | | + | | | | | | | + | | | | | | |
| ОК 3 | + | | + | + | | | + | | | + | | | + | | | + | | | | | + | + | + | + | | + | | | |
| ОК 4 | + | + | + | + | | + | + | + | | | + | | + | | + | + | | | | + | + | | | + | | | | | |
| ОК 5 | + | + | + | | | + | + | | | + | + | | + | | + | + | | | | | + | | | | + | | + | | |
| ОК 6 | + | + | | | | + | + | | | + | + | + | + | + | + | + | + | | | + | + | | | + | + | | + | | |
| ОК 7 | + | | + | + | | | + | | | | + | | | | + | + | + | | | + | + | | + | | | | | | |
| ОК 8 | + | + | + | + | | + | + | + | + | + | + | + | + | + | + | + | + | + | + | + | + | + | + | + | + | + | | | |
| ОК 9 | + | | + | | | | + | | + | | + | | + | + | | + | | | | | + | | | | | | | | |
| ОК 10 | + | | + | | + | | | | + | | | | | | | | | | | | | | | + | | | | | |
| ОК 11 | + | | + | + | | | + | + | | + | + | | | | + | + | + | + | + | | + | + | | + | + | + | | | |
| ОК 12 | + | | + | | | | + | + | | + | + | | | | + | + | | | | + | | | | + | + | | | | |
| ОК 13 | | + | + | | | | + | | + | | | + | | + | + | + | | | | | + | | | | | | | | + |
| ОК 14 | | | | + | | + | | + | | + | + | | | | | | | | | | | + | + | | | | | | |
| ОК 15 | + | + | + | + | | + | + | + | | | + | | + | | + | + | | | | + | + | | + | + | | | | + | |

Матриця забезпечення програмних результатів навчання обов'язковими компонентами

| Компоненти освітньо-професійної програми | Програмні результати навчання | | | | | | | | | | | | | | | | | | | |
|--|-------------------------------|-------|-------|-------|-------|-------|-------|-------|-------|--------|--------|--------|--------|--------|--------|--------|--------|--------|--------|--------|
| | ПРН 1 | ПРН 2 | ПРН 3 | ПРН 4 | ПРН 5 | ПРН 6 | ПРН 7 | ПРН 8 | ПРН 9 | ПРН 10 | ПРН 11 | ПРН 12 | ПРН 13 | ПРН 14 | ПРН 15 | ПРН 16 | ПРН 17 | ПРН 18 | ПРН 19 | ПРН 20 |
| ОК 1 | | | | | | + | + | | | | + | | + | + | | | + | | | |
| ОК 2 | + | | + | | | + | + | | | + | | + | + | + | | | + | | | |
| ОК 3 | + | + | + | + | + | + | + | + | + | + | + | + | + | + | + | + | + | | | |
| ОК 4 | | | + | + | | + | + | + | | | + | | + | | | | + | | | |
| ОК 5 | + | | + | + | | | + | + | | | | | | + | | + | | + | | |
| ОК 6 | + | | + | | | + | + | + | | + | | + | + | + | | | + | | | |
| ОК 7 | + | | + | | | + | | | + | | + | | + | + | + | | + | | | |
| ОК 8 | | | + | + | | + | + | + | + | + | + | + | + | + | + | | | | | |
| ОК 9 | | + | + | | | | + | | | + | | + | | + | | | + | | | |
| ОК 10 | | | | | + | | | | | | | | | | | | | | | |
| ОК 11 | | | | | | + | + | + | | | + | | + | + | + | + | + | | | |
| ОК 12 | + | | + | | | + | | | | | + | | + | + | | | | | | |
| ОК 13 | | | + | + | | + | | + | | + | | + | | | | | | | | + |
| ОК 14 | + | + | | | | | | | | | | | | | + | | | | | |
| ОК 15 | + | | + | | | + | + | + | + | | + | | + | + | | | + | | + | |